



ENBYH 19xxx F O3



AЮ 77

RS

Српски

Упутство за употребу ХЛАДЊАК СА ДВОЈА ВРАТА

Резиме

Упутство за употребу, 1
Помоћ, 4
Опис апарата, 9
Опис апарата, 16
Могућност отварања врата на обе стране, 22
Постављање, 31
Прикључивање и коришћење, 32
Одржавање, 32
Напомене и савети, 33
Неисправности и решења, 34

GR

Ελληνικά

Οδηγίες για τη χρήση ΨΥΓΕΙΟ-ΚΑΤΑΨΥΚΤΗΣ

Περιεχόμενα

Οδηγίες για τη χρήση, 1
Τεχνική Υποστήριξη, 4
Περιγραφή της συσκευής, 8
Περιγραφή της συσκευής, 15
Αντιστρεψιμότητα ανοίγματος θυρών., 22
Εγκατάσταση, 23
Εκκίνηση και χρήση, 24
Συτήρηση και φροντίδα, 25
Προφυλάξεις και συμβουλές, 25
Ανωμαλίες και λύσεις/Ανωμαλίες και λύσεις, 26

HR

Hrvatski

Upute za uporabu KOMBINIRANI HLADNJAK S LEDENICOM

Sadržaj

Upute za uporabu, 1
Servisiranje, 4
Opis uređaja, 8
Opis uređaja, 15
Reverzibilno otvaranje vrata, 22
Postavljanje, 27
Pokretanje i uporaba, 28
Održavanje i briga, 28
Mjere opreznosti i savjeti, 29
Nepravilnosti i njihovo uklanjanje, 30

SK

Slovensky

Návod na použitie KOMBINOVANÁ CHLADNIČKA

Obsah

Návod na použitie, 1
Servisná služba, 4
Popis zariadenia, 9
Popis zariadenia, 16
Zmena smeru otvárania dverok, 22
Inštalácia, 35
Uvedenie do činnosti a použitie, 36
Údržba a starostlivosť, 36
Opatrenia a rady, 37
Závady a spôsoby ich odstraňovania, 38

SI

Slovenščina

Navodilo za uporabo KOMBINIRANI HLADILNIK/ZAMRZOVALNIK

Vsebina

Navodilo za uporabo, 1
Servis, 5
Opis aparata, 10
Opis aparata, 17
Možnost odpiranja vrat na obe strani, 22
Namestitve, 39
Vklop in uporaba, 40
Vzdrževanje in nega, 40
Varnost in nasveti, 41
Odpravljanje težav, 42

**DK**

Dansk

Brugervejledning KØLE-/FRYSEKAB

Oversigt

Brugervejledning, 1
Servicecenter, 5
Beskrivelse af apparatet, 10
Beskrivelse af apparatet, 17
Omvendt døråbning, 22
Installation, 43
Start og brug, 44
Vedligeholdelse, 44
Forholdsregler og gode råd, 45
Fejlfinding og afhjælpning, 46

FI

Suomi

Käyttöohjeet JÄÄKAAPPI/PAKASTIN YHDISTELMÄ

Yhteenveto

Käyttöohjeet, 2
Huoltoapu, 5
Laitteen kuvaus, 11
Laitteen kuvaus, 18
Ovien avaussuunnan kääntäminen, 22
Asennus, 47
Käynnistys ja käyttö, 48
Huolto ja hoito, 48
Varotoimet ja suosituksia, 49
Häiriöt ja korjaustoimet, 50

NO

Norsk

Bruksanvisning KOMBINERT KJØLE-/FRYSEKAP

Innhold

Bruksanvisning, 2
Teknisk assistanse, 5
Beskrivelse av apparatet, 11
Beskrivelse av apparatet, 18
Ombutting av døråpning, 22
Installasjon, 51
Oppstart og bruk, 52
Hvordan vedlikeholde og ta vare på skapet, 52
Forholdsregler og gode råd, 53
Feil og løsninger, 54

SE

Svenska

Bruksanvisning KOMBINERAD KYL/FRYS

Innehållsförteckning

Bruksanvisning, 2
Kundservice, 6
Beskrivning av apparaten, 12
Beskrivning av apparaten, 19
Omhängning av dörrar, 22
Installation, 55
Start och användning, 56
Koppla från strömmen, 56
Säkerhetsföreskrifter och råd, 57
Fel och åtgärder, 58

RU

Русский

Инструкция по применению Комбинированный холодильник/ морозильник

Содержание

Инструкция по применению, 2
Техническое обслуживание, 6
Описание изделия, 12
Описание изделия, 19
Перенавешивание дверей, 22
Установка, 59
Включение и эксплуатация, 60
Техническое обслуживание и уход, 61
Предосторожности и рекомендации, 62
Неисправности и методы их устранения, 63

BG

Български

Инструкции за употреба КОМБИНИРАН ХЛАДИЛНИК/ФРИЗЕР

Съдържание

Инструкции за употреба, 2
Сервизно обслужване, 6
Описание на уреда, 13
Описание на уреда, 20
Възможност за обръщане посоката на отваряне на вратите, 22
Инсталиране, 64
Включване и употреба, 65
Поддръжка и грижи, 66
Предпазни мерки и съвети, 67
Аномалии и решения, 68

**HU**

Magyar

Használati útmutató

KOMBINÁLT HŰTŐ/FAGYASZTÓSZEKRÉNY

Tartalom

Használati útmutató, 3
Szervizszolgálat, 7
A készülék leírása, 13
A készülék leírása, 20
Ajtónyitás-irány változtatás ,22
Beszerelés, 69
Üzembe helyezés és használat, 70
Karbantartás és védelem, 71
Óvintézkedések és tanácsok, 71
Hibaelhárítás, 72

UA

Українською

Довідник користувача

КОМБІНОВАНА ХОЛОДИЛЬНА/МОРОЗИЛЬНА КАМЕРА

Зміст

Довідник користувача, 3
Допомога, 7
Опис приладу, 15
Опис приладу, 21
Двобічне відкриття дверцят, 22
Установлення, 73
Запуск і використання, 74
Технічне обслуговування та догляд, 74
Запобіжні заходи та поради, 75
Неисправности и методы их устранения, 76

GR

Τεχνική Υποστήριξη

Πριν απευθυνθείτε στην Τεχνική Υποστήριξη:

- Βεβαιωθείτε αν η ανωμαλία μπορεί να αντιμετωπιστεί αυτόνομα (βλέπε Ανωμαλίες και λύσεις).
- Αν παρά τους όλους ελέγχους, η συσκευή δεν λειτουργεί και το πρόβλημα που διαπιστώσατε συνεχίζει να υφίσταται, καλέστε το πλησιέστερο Κέντρο Τεχνικής Υποστήριξης.

Γνωστοποιήστε:

- τον τύπο της ανωμαλίας
- το μοντέλο της μηχανής (Mod.)
- τον αριθμό σειράς (S/N)

Οι πληροφορίες αυτές βρίσκονται στην ταμπελίστα χαρακτηριστικών στο διαμέρισμα ψυγείου κάτω αριστερά.

Μην προστρέχετε ποτέ σε μη εξουσιοδοτημένους τεχνικούς και να αρνείσθε πάντα την εγκατάσταση ανταλλακτικών μη αυθεντικών.

HR

Servisiranje

Prije pozivanja Servisne službe:

- provjerite možete li sami otkloniti nepravilnost (vidi "Nepravilnosti i njihovo uklanjanje").
- Ako i pored svih provjera uređaj ne radi, odnosno nepravilnost koju ste uočili i dalje postoji, pozovite najbliži Servisni centar.

Priopćite:

- vrstu nepravilnosti,
- model uređaja (Mod.),
- serijski broj (S/N).

Ti se podaci nalaze na pločici s karakteristikama smještenoj dole lijevo u hladnjaku.

Nemojte se obraćati neovlaštenim tehničarima i ne prihvaćajte instaliranje dopunskih dijelova koji nisu originalni.

RS

Помоћ

Пре него што позовете помоћ:

- Проверите да ли се неисправности неће саме по себи решити (*види Кварови и решења*).
- Ако и поред свих контрола апарат не ради, а не можете даље да га контролишете, позовите овлашћени сервис.

Дајте им следеће податке:

- врсту квара
- модел апарата (Мо.)
- број серије (S/N)

Ови подаци се налазе на налепници залепљеној на левој доњој страни хладњака.

Никада се не обраћајте неауторизованим техничким лицима и не дозволите уградњу неоригиналних делова.

SK

Servisná služba

Skôr, ako sa obrátite na servisnú službu:

- Skontrolujte, či zistenú závalu nemôžete odstrániť vy sami (viď Závady a spôsob ich odstraňovania).
- Ak zariadenie ani po všetkých vykonaných kontrolách nefunguje a zistená závala pretrváva, obráťte sa na najbližšie Servisné stredisko.

Uveďte:

- druh závady
- model vášho spotrebiča (Mod.)
- výrobné číslo (S/N)

Tieto informácie sú uvedené na identifikačnom štítku umiestnenom v ľavej dolnej časti chladničky.

Nikdy nezverujte opravu neautorizovanému technickému personálu a nepripustíte inštaláciu iných, ako originálnych náhradných dielov.

GR - μοντέλο
 HR - model
 RS - модел
 SK - model
 SI - model
 DK - model
 FI - malli
 NO - modell
 SE - modell
 RU - модель
 BG - модел
 HU - modell
 UA - модель

Mod. RG 2330		TI	Cod. 93139180000		S/N 704211801	
240 V	Hz	150 W	W	Fuse	A	Max 15
Total	340	75			Freez. Capac	Class
Gross Bruto Brut		Gross Bruto Brut	Net Util Utilite	Gross Bruto Brut	Poder de Cong	Clase N
Compr. Syst.	R 134 a	Test	Pressure HIGH-235		kg/24 h 4,0	Classe
Kompr.	kg 0,090	P.S.L	LOW 140			
Made in Italy 13918						

GR - αριθμός σειράς
 HR - serijski broj
 RS - број серије
 SK - výrobné číslo
 SI - serijska številka
 DK - serienummer
 FI - serjanumero
 NO - serienummer
 SE - serienummer
 RU - серийный номер
 BG - сериен номер
 HU - sorozatszám
 UA - серійний номер

SI

Servis

Preden pokličete servis:

- Preverite, ali motnje ne morete odpraviti sami (glej Odpravljanje težav).
- Če kljub vašim kontrolam aparat ne deluje pravilno in se motnja nadaljuje, pokličite na najbližji pooblaščen servis.

Sporočite naslednje:

- tip motnje
- model aparata (mod.)
- serijsko številko (S/N)

Ti podatki se nahajajo na tablici s tehničnimi podatki, ki se nahaja spodaj levo v hladilniku.

Ne obračajte se na nepooblaščen servisere in ne dovolite vgradnje neoriginalnih rezervnih delov.

DK

Servicecenter

Inden Servicecentret kontaktes:

- Kontrollér, om du selv kan løse fejlen (se Fejlfinding og afhjælpning).
- Hvis apparatet stadig ikke fungerer, og hvis fejlen stadig findes, skal man kontakte nærmeste Servicecenter.

Man skal oplyse:

- Fejlens art
- Apparatets model (Mod.)
- Serienummer (S/N)

Disse oplysninger findes på skiltet inden i køleskabet nederst til venstre.

Ret aldrig henvendelse til ikke-autoriserede teknikere, og benyt ikke uoriginale reservedele.

FI

Huoltoapu

Ennen Huoltoapuun yhteyden ottamista:

- Tarkista, voidaanko häiriö poistaa omin voimin (katso Häiriöt ja korjaustoimet).
- Jos kaikista tarkistuksista huolimatta laite ei toimi ja havaitsemasi vika on olemassa edelleen, soita lähimpään Huoltoapuun.

Ilmoita:

- häiriön tyyppi
- koneen malli (Mod.)
- sarjanumero (S/N)

Nämä tiedot löytyvät jääkaappiosaston alavasemmalla olevasta tietolaatasta.

Älä käytä koskaan valtuuttamattomia teknikoita ja kieltäydy aina muiden kuin alkuperäisten varaosien käytöstä.

NO

Teknisk assistanse

Før du kontakter Teknisk assistanse:

- Kontroller om feilen kan løses på egen hånd (se Feil og løsninger).
- Dersom man til tross for alle kontroller ikke får apparatet til å fungere og feilen fortsatt er tilstede, må dere kontakte nærmeste senter for teknisk assistanse.

Man må oppgi

- type feil
- Modellen på på apparatet (Mod.)
- serienummeret (S/N)

Denne informasjonen finner du på informasjonsskiltet som er plassert i kjølerommet nede til venstre.

Bruk aldri teknikere uten offentlig godkjenning, og si alltid nei til reparasjoner med deler som ikke er originale.

GR - μοντέλο
HR - model
RS - модел
SK - model
SI - model
DK - model
FI - malli
NO - modell
SE - modell
RU - модель
BG - модел
HU - modell
UA - модель

Mod. RG 2330		TI	Cod. 93139180000		S/N 704211801	
240 V	Hz	150 W	W	Fuse	A	Max 15
Total	340	75			Freez. Capac	Class
Gross Bruto		Gross Bruto	Net Util	Gross Bruto	Poder de Cong	Class
			Utile		kg/24 h	Classe
Compr. Syst.	R 134 a	Test	Pressure			
Kompr.	kg 0,090	P.S.	HIGH-235			
			LOW 140			
Made in Italy		13918				

GR - αριθμός σειράς
HR - serijski broj
RS - број серије
SK - výrobné číslo
SI - serijska številka
DK - serienummer
FI - serjanumero
NO - serienummer
SE - serienummer
RU - серийный номер
BG - сериен номер
HU - sorozatszám
UA - серійний номер

BG

Сервизно обслужване

Преди да се обадите в центъра за сервизно обслужване:

- Проверете дали аномалията не може да бъде отстранена без помощ отвън (виж *Аномалии и решения*).
- Ако, въпреки всички проверки, уредът не работи и установената от вас неизправност продължава да е налице, обърнете се към най-близкия Център за сервизно обслужване:

Съобщете:

- вида на аномалията
- модела на уреда (Mod.)
- серийния номер (S/N)

Тези сведения ще намерите на табелката с характеристиките, разположена в хладилното отделение долу вляво.

В никакъв случай не прибегвайте до услугите на техници, които не са оторизирани, и винаги отказвайте инсталирането на неоригинални резервни части.

SE

Kundservice

Innan du kontaktar kundservice:

- Kontrollera om du kan åtgärda felet på egen hand (se Fel och åtgärder).
- Om apparaten inte fungerar och felet inte kan åtgärdas trots alla kontroller kan du ringa till närmaste servicecenter.

Uppge:

- typ av fel
- maskinmodell (Mod.)
- serienummer (S/N)

Denna information anges på märkskylten som sitter i kylutrymmet nedan till vänster.

Vänd dig aldrig till ej auktoriserade tekniker och tillåt inte att reservdelar som inte är original monteras.

RU

Техническое

обслуживание

Перед тем как обратиться в Центр Технического обслуживания:

- проверьте, можно ли устранить неисправность самостоятельно (см. *Неисправности и методы их устранения*).

При обращении в Центр Технического Обслуживания необходимо сообщить:

- тип неисправности
- модель изделия (Mod.)
- номер тех. паспорта (серийный №)

Все эти данные вы найдете на табличке с техническими характеристиками, расположенной в левом нижнем углу холодильной камеры.

Никогда не прибегайте к услугам не уполномоченных мастеров и не разрешайте устанавливать на вашу машину не оригинальные запчасти.

- **Не пользуйтесь услугами лиц, не уполномоченных производителем.**
- **При ремонте требуйте использования оригинальных запасных частей.**

Производитель оставляет за собой право без предупреждения вносить изменения в конструкцию и комплектацию, не ухудшающие эффективность работы оборудования. Некоторые параметры, приведенные в этой инструкции, являются приблизительными. Производитель не несет ответственности за незначительные отклонения от указанных величин.

GR - μοντέλο
HR - model
RS - модел
SK - model
SI - model
DK - model
FI - malli
NO - modell
SE - modell
RU - модель
BG - модел
HU - modell
UA - модель

Mod. RG 2330		TI	Cod. 93139180000		S/N 704211801	
230 - 240 V-	Hz	150 W	W	Fuse	A	Max 15
Total	340	75		Freez.	Capac	Class
Gross Bruto		Gross Bruto		Net Util		Gross Bruto
Brut		Brut		Utile		Brut
Compr. Syst.	R 134 a	Test	Pressure	Poder de Cong		
Kompr.	kg 0,090	P.S.-	HIGH-235	kg/24 h	4,0	Classe N
Made in Italy	13918	LOW	140	Classe		

GR - αριθμός σειράς
HR - serijski broj
RS - broj serije
SK - výrobné číslo
SI - serijska številka
DK - serienummer
FI - serjanumero
NO - serienummer
SE - serienummer
RU - серийный номер
BG - сериен номер
HU - sorozatszám
UA - серійний номер

HU

Szervizszolgálat

Mielőtt szerelőhöz fordulna:

- Ellenőrizze, hogy a hibát nem tudja-e elhárítani (lásd Hibaelhárítás).
- Ha, minden ellenőrzés ellenére, a készülék nem működik és a hiba továbbra is fennáll, hívja a legközelebbi Márkaszervizet.

Adja meg az alábbiakat:

- a hiba típusa
- a készülék modellje (Mod.)
- sorozatszám (S/N)

Ezeket az információkat a hűtőrészben alul balra elhelyezett, a készülék tulajdonságait tartalmazó kis fémtáblán találja meg.

Ne forduljon nem hivatalos szerelőhöz és utasítsa vissza a nem eredeti alkatrészek beszerelését.

UA

Допомога

Перш ніж зателефонувати у сервісний центр:

- Перевірте, чи можна самостійно вирішити проблему (див. *Несправності і засоби їх усунення*).
- Якщо, незважаючи на усі перевірки, прилад не працює або несправність залишається, зателефонуйте до ближчого до вас сервісного центру

Слід повідомити:

- тип неполадки
- модель приладу (Mod.)
- серійний номер (S/N)

Цю інформацію можна знайти на табличці з характеристиками, яка розташована на холодильному відділенні внизу ліворуч.

Ні в якому разі не звертайтеся по допомогу до неуповноважених техніків і не дозволяйте при заміні використовувати неоригінальні запасні частини.

GR - μοντέλο
HR - model
RS - модел
SK - model
SI - model
DK - model
FI - malli
NO - modell
SE - modell
RU - модель
BG - модел
HU - modell
UA - модель

Mod. RG 2330		TI	Cod. 93139180000		S/N 704211801	
240 V	Hz	150 W	W	Fuse	A	Max 15
Total	340	75		Freez.	Capac	Class
Gross Bruto Brut		Gross Bruto Brut	Net Util Utile	Gross Bruto Brut	Poder de Cong kg/24 h	Clase N
Compr. Syst.	R 134 a	Test	Pressure HIGH-235			Classe
Kompr.	kg 0,090	P.S4.	LOW 140			
Made in Italy		13918				

GR - αριθμός σειράς
HR - serijski broj
RS - broj serije
SK - výrobné číslo
SI - serijska številka
DK - serienummer
FI - serjanumero
NO - serienummer
SE - serienummer
RU - серийный номер
BG - сериен номер
HU - sorozatszám
UA - серійний номер

GR

Περιγραφή της συσκευής

Πίνακας χειρισμού και ελέγχου

1. ON/OFF

Το συνολικό προϊόν (ψυγείο και καταψύκτης) μπορεί να ενεργοποιηθεί πατώντας αυτό το κουμπί για 2 δευτερόλεπτα. Οι τελευταίες τεθείσες τιμές εμφανίζονται στις οθόνες. Πατήστε το κουμπί αυτό μέχρι να σβήσει το προϊόν. Ένα ηχητικό σήμα σας ειδοποιεί για το σβήσιμο του προϊόντος.

2. Ρύθμιση Θερμοκρασίας ΨΥΓΕΙΟΥ — και +

Επιτρέπουν την τροποποίηση της ρύθμισης της θερμοκρασίας του ψυγείου, με σχετική επιβεβαίωση στη γραφική στήλη της επιλεγμένης θερμοκρασίας. Με τα κουμπιά αυτά μπορείτε επίσης να απενεργοποιείτε μόνο το διαμέρισμα ψυγείου.

3. Οθόνη ΨΥΓΕΙΟΥ

Δείχνει τη θερμοκρασία που τέθηκε στο διαμέρισμα ψυγείου.

4. Ρύθμιση Θερμοκρασίας ΚΑΤΑΨΥΚΤΗ — και +

Επιτρέπουν την τροποποίηση της ρύθμισης της θερμοκρασίας του καταψύκτη, με σχετική επιβεβαίωση στη γραφική στήλη της τεθείσας θερμοκρασίας.

5. Οθόνη ΚΑΤΑΨΥΚΤΗ

Δείχνει τη θερμοκρασία που τέθηκε στο διαμέρισμα καταψύκτη.

6. ACTIVE OXYGEN

Επιτρέπει την ενεργοποίηση ή απενεργοποίηση της λειτουργίας ACTIVE OXYGEN. Στην οθόνη εμφανίζεται O_3 .

7. SUPER FREEZE

Ενεργοποιήστε ή απενεργοποιήστε τη λειτουργία SUPER FREEZE (ταχεία κατάψυξη) ❄️ και στην οθόνη του καταψύκτη εμφανίζεται 'SF'.

HR

Opis uređaja

Kontrolna ploča

1. ON/OFF

Pritiskom na ovo dugme 2 sekunde možete uključiti cijeli proizvod (i odjeljak hladnjaka i odjeljak zamrzivača). Zasloni prikazuju posljednje postavljene vrijednosti. Pritišćite ovo dugme sve dok se proizvod ne isključi. Zvučni signal obavještava o isključenju proizvoda.

2. Podesite temperaturu hladnjaka — i +

Podešavanje temperature HLADNJAKA - i +. Omogućuju mijenjanje postavljene temperature hladnjaka, s potvrdom odabrane temperature na digitalnom pokazivaču.

3. prikaz Hladnjak

Digitalni pokazivač HLADNJAKA. Pokazuje temperaturu postavljenu u odjeljku hladnjaka.

4. Zamrzivač podešavanje temperature — i +

Digitalni pokazivač ZAMRZIVAČA. Pokazuje temperaturu postavljenu u odjeljku zamrzivača.

5. Digitalni pokazivač ZAMRZIVAČA.

Pokazuje temperaturu postavljenu u odjeljku zamrzivača.

6. ACTIVE OXYGEN

Omogućuje aktiviranje ili deaktiviranje funkcije ACTIVE OXYGEN. Na digitalnom pokazivaču se vidi O_3 .

7. SUPER FREEZE

Osposobljava ili onesposobljava funkciju SUPER FREEZE (brzog zamrzavanja), ❄️ a na digitalnom pokazivaču hladnjaka se pojavljuje "SF".

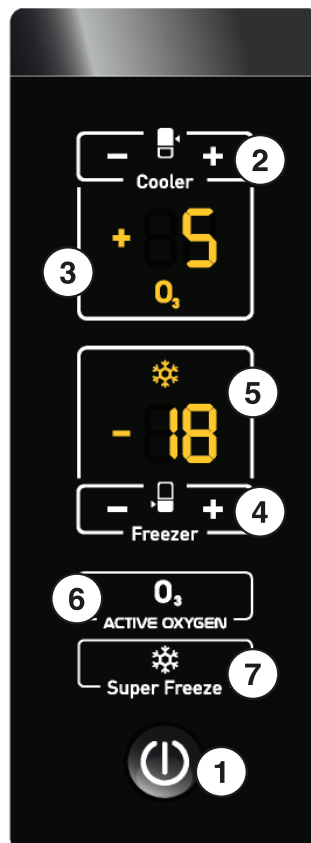

RS

Опис апарата

Контролни панел

1. ON/OFF

Оба апарата (како фрижидер тако и замрзивач) могу се искључити притиском на ово дугме на 2 секунде. Последње подешене вредности приказане су на екранима. Притисните ово дугме док се апарат не угаси. Звучни сигнал ће означити гашење апарата.

2. Подесите температуру хладњака — и +

Регулисање температуре ФРИЖИДЕРА - и +. Омогућавају мењање подешавања температуре фрижидера, а изабрана температура се приказује на екрану.

3. Приказ ФРИЖИДЕРА

Екран ФРИЖИДЕРА. Показује температуру на коју је подешен фрижидер.

4. Замрзивач подешавање температуре — и +

Регулисање температуре ЗАМРЗИВАЧА - и +. Омогућавају мењање подешавања температуре замрзивача, а подешена температура се приказује на екрану.

5. приказ замрзивач

Екран ЗАМРЗИВАЧА. Показује температуру на коју је подешен замрзивач.

6. ACTIVE OXYGEN

Омогућава активирање и деактивирање функције **ACTIVE OXYGEN**. На екрану се приказује **O₃**.

7. SUPER FREEZE

Омогућите или онемогућите функцију SUPER FREEZE (брзо замрзавање)  и на екрану замрзивача ће се појавити 'SF'.

SK

Popis zariadenia

Ovládací panel

1. ON/OFF

Celé zariadenie (priestor chladničky i priestor mrazničky) sa zapína stlačením tohto tlačidla na 2 sekundy. Posledné nastavené hodnoty sú zobrazené na displejoch. Držte stlačené toto tlačidlo, až kým sa zariadenie nevypne. Zvukový signál vás bude informovať o vypnutí zariadenia.

2. Nastaviť teplotu chladničky — a +

Umožňujú meniť nastavenie teploty v chladničke s príslušným potvrdením zvolenej teploty na displeji.

3. zobrazit' CHLADIACE

Znázorňuje teplotu nastavenú v chladiacom priestore.

4. Mraznička nastavenie teploty — a +

Umožňujú meniť nastavenie teploty v mrazničke s príslušným potvrdením zvolenej teploty na displeji.

5. zobrazit' MRAZÁK

Znázorňuje teplotu nastavenú v chladiacom priestore.

6. ACTIVE OXYGEN

Umožňuje aktivovať alebo zrušiť funkciu **ACTIVE OXYGEN**. Na displeji je zobrazené **O₃**.

7. SUPER FREEZE

Aktivujte alebo zrušte funkciu SUPER FREEZE (rýchle zamrzenie)  a na displeji mrazničky sa zobrazí "SF".

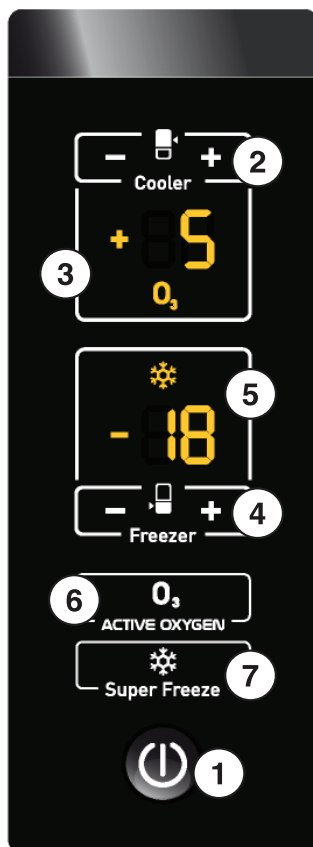

SI

Opis aparata

Stikalna plošča

1. ON/OFF

Izdelek lahko v celoti (tako hladilne kot zamrzovalne predale) vključite tako, da držite stisnjen ta gumb 2 sekundi. Na zaslonih se prikažejo zadnje nastavljene vrednosti. Stisnite ta gumb dokler se naprava ne ugasne. Signalni zvok vas bo obvestil ob izključitvi naprave.

2. Nastavite hladilnik temperaturo $-$ in $+$

Regulacija temperature HLADILNIKA - in +. Funkciji omogočata spreminjanje temperature v hladilniku, pri čemer se nastavljena temperatura prikaže na prikazovalniku.

3. prikazovanje hladilniku

Prikazovalnik HLADILNIKA. Prikazuje izbrano temperaturo v hladilniku.

4. Zamrzovalna nastavitve temperature $-$ in $+$

Regulacija temperature ZMRZOVALNIKA - in +. Tipki omogočata spreminjanje nastavitve temperature v zamrzovalniku, pri čemer se nastavljena temperatura prikaže na prikazovalniku.

5. Prikaži zamrzovalnik

Prikazovalnik ZMRZOVALNIKA. Prikazuje izbrano temperaturo v zamrzovalniku.

6. ACTIVE OXYGEN

Omogoča vklop in izklop funkcije **ACTIVE OXYGEN**. Na prikazovalniku se prikaže O_3 .

7. SUPER FREEZE

Omogoite ali onemogoite funkcijo SUPER FREEZE (hitro zamrzovanje). SF in na zaslonu hladilnika se prikaže 'SF'.

DK

Beskrivelse af apparatet

Bedieningspaneel

1. ON/OFF

Hele produktet (både køleskabs- og fryserum) kan tændes ved at trykke på denne knap i 2 sekunder. Senest indstillede værdier vises på skærmene. Tryk på denne knap, indtil produktet slukkes. Et lydssignal angiver, at produktet er slukket.

2. Køleskabstemperatur justering $-$ og $+$

Indstilling af temperaturen i KØLESKABET - og +. Gør det muligt at ændre indstillingen af temperaturen i køleskabet. Den valgte temperatur vises på displayet.

3. Vis KØLESKAB

Display for KØLESKAB. Viser den indstillede temperatur i køleskabet.

4. Fryser temperatur justering $-$ og $+$

Indstilling af temperaturen i FRYSEREN - og +. Gør det muligt at ændre indstillingen af temperaturen i fryseren. Den valgte temperatur vises på displayet.

5. Vis FRYSER

Display for FRYSER. Viser den indstillede temperatur i fryseren.

6. ACTIVE OXYGEN

Gør det muligt at tænde og slukke for funktionen **ACTIVE OXYGEN**. På displayet vises O_3 .

7. SUPER FREEZE

Aktivér eller deaktivér funktionen SUPER FREEZE (hurtig frysning). SF vises på fryserdisplayet.

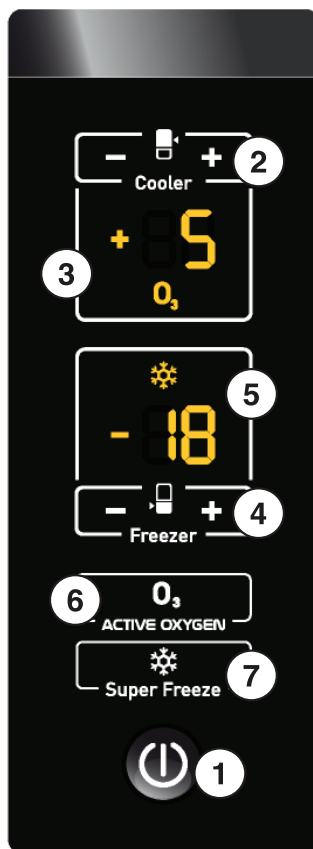

FI

Laitteen kuvaus

Ohjauspaneeli

1. ON/OFF

Koko tuote (sekä jääkaappi- että pakastinosasto) voidaan kytkeä päälle painamalla tätä painiketta 2 sekuntia. Viimeksi asetetut arvot tulevat näkyviin näytölle. Paina tätä painiketta, kunnes tuote sammuu. Äänimerkki ilmoittaa tuotteen sammuttamisesta.

2. Jääkaapin lämpötilan säätö — ja +

Temperaturreglering KYL - och +.Modifierar inställningen av kylens temperatur och bekräftar den valda temperaturen på displayen

3. Näytön JÄÄKAAPPI

Display för KYL Visar den temperatur som har ställts in för kyldelen.

4. Pakastimen lämpötilan säätö — ja +

Temperaturreglering FRYSS - och +.Modifierar inställningen av frysens temperatur och bekräftar den inställda temperaturen på displayen.

5. Näytön PAKASTIN

Display för FRYSS.Visar temperaturen som har ställts in för frysdelen.

6. ACTIVE OXYGEN

Aktiverar eller deaktiverar funktionen **ACTIVE OXYGEN** . På displayen visas O_3

7. SUPER FREEZE

Kytkee päälle tai pois päältä toiminnon SUPER FREEZE (pikapakastus) ja pakastinosaston näytölle tulee näkyviin 'SF'.

NO

Beskrivelse av apparatet

Kontrollpanel

1. ON/OFF

Hele produktet (både kjøleskapet og fryseskapet) kan slås på ved å trykke på denne knappen i 2 sekunder. Skjermene viser de sist innstilte verdiene. Trykk på denne knappen for å slå av produktet. Et lydsignal bekrefter at produktet har blitt slått av.

2. Kjøleskapstemperatur justering — og +

Regulering av temperatur i KJØLESKAP - og +.Gjør det mulig å endre kjøleskapets temperaturinnstilling.

3. Vis KJØLESKAP

KJØLESKAPETS display.Viser kjøleskapets temperaturinnstilling.

4. Fryser temperatur justering — og +

Regulering av temperatur i FRYSER - og +.Gjør det mulig å endre fryserens temperaturinnstilling. Temperaturvalget bekreftes deretter på displayet.

5. Vis FREEZER

FRYSERENS display.Viser fryserens temperaturinnstilling.

6. ACTIVE OXYGEN

Gjør det mulig å koble **ACTIVE OXYGEN**-funksjonen .inn eller ut. Displayet viser O_3

7. SUPER FREEZE

Kobler SUPER FREEZE-funksjonen (rask innfrysing) inn eller ut. På fryserens display vises 'SF'.

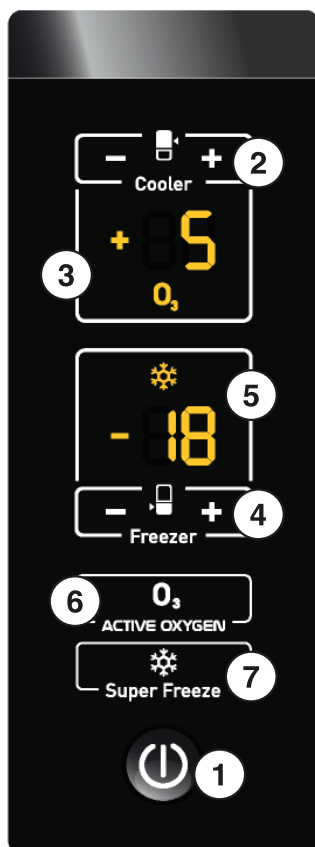

Beskrivning av apparaten

Kontrollpanel

1. ON/OFF

Hela produkten (både kyl- och frysutrymmet) kan sättas på genom att trycka ned denna knapp 2 sekunder. Senast inställda värden visas på skärmarna. När denna knapp trycks ned stängs produkten av. En signal bekräftar att produkten stängs av.

2. Kylskåpstemperatur justering — och +

Temperaturreglering KYL - och +. Modifierar inställningen av kylens temperatur och bekräftar den valda temperaturen på displayen

3. visa KYLSKÅP

Display för KYL Visar den temperatur som har ställts in för kyldelen.

4. Frys temperatur justering — och +

Temperaturreglering FRYS - och +. Modifierar inställningen av frysens temperatur och bekräftar den inställda temperaturen på displayen.

5. visa FRYS

Display för FRYS. Visar temperaturen som har ställts in för frysdelen.

6. ACTIVE OXYGEN

Aktiverar eller deaktiverar funktionen **ACTIVE OXYGEN**. På displayen visas O_3 .

7. SUPER FREEZE

Aktivera eller inaktivera SUPERFRYS-funktionen (snabbfrysning)  och 'SF' visas på frysens display.

Описание изделия

Панель управления

1. ВКЛ./ВЫКЛ.

Все изделие (как холодильная камера, так и морозильная) может быть включено нажатием этой кнопки на 2 секунды. Последние заданные значения показываются на дисплеях. Нажмите эту кнопку вплоть до выключения изделия. При выключении изделия включится подтверждающий звуковой сигнал.

2. Настройка температуры ХОЛОДИЛЬНОЙ КАМЕРЫ — и +
Служит для изменения температуры в холодильной камере с соответствующим подтверждением заданной температуры на дисплее.

3. Дисплей ХОЛОДИЛЬНОЙ КАМЕРЫ

Показывает температуру, заданную в холодильной камере.

4. Настройка температуры МОРОЗИЛЬНОЙ КАМЕРЫ — и +
Служит для изменения температуры в морозильной камере с соответствующим подтверждением заданной температуры на дисплее.

5. Дисплей МОРОЗИЛЬНОЙ КАМЕРЫ

Показывает температуру, заданную в морозильной камере.

6. ACTIVE OXYGEN

Включает или выключает **ACTIVE OXYGEN** активный кислород. На дисплее отображается O_3 .

7. SUPER FREEZE

При включении или отключении режима SUPER FREEZE (быстрое замораживание)  на дисплее морозильной камеры появляется надпись «SF»

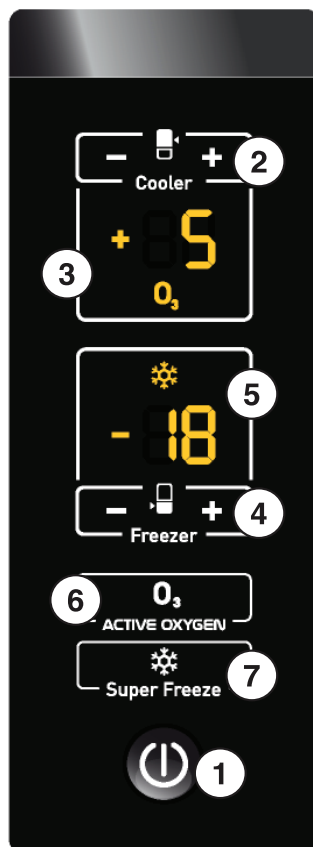

Описание на уреда

Контролен панел

1. ON/OFF

Целият уред (и хладилната, и фризерната част) може да бъде включен с натискане на бутона за 2 секунди. Последно зададените стойности се показват на екраните. Натискайте бутона до пълното изключване на уреда. Звуков сигнал ще оповести изключването на уреда.

2. Регулиране температурата на ХЛАДИЛНИКА с бутоните — и +

Дават възможност да се променя зададената температура на хладилника чрез потвърждение на избраната температура върху дисплея.

3. Дисплей ХЛАДИЛНИК

Показва температурата, зададена за хладилника.

4. Регулиране температурата на ФРИЗЕРА с бутоните — и +

Дават възможност да се променя температурата на фризера чрез потвърждение на избраната температура върху дисплея.

5. Дисплей ФРИЗЕР

Показва зададената температура на фризера.

6. ACTIVE OXYGEN

Позволява активирането или деактивирането на режима **ACTIVE OXYGEN**. На дисплея се изобразява **O₃**.

7. SUPER FREEZE

Активирайте или деактивирайте функцията СУПЕР ЗАМРАЗЯВАНЕ (бързо замразяване).  на дисплея се появява „SF“.

A készülék leírása

Kezelőtábla

1. ON/OFF (BE/KI)

A teljes készülék (a hűtő és fagyasztó rész is) bekapcsolható, ha 2 másodpercig nyomva tartja ezt a gombot. A legutóbb beállított értékek megjelennek a képernyőkön. Tartsa nyomva ezt a gombot, amíg a készülék ki nem kapcsol. Hangjelzés erősíti meg a készülék kikapcsolását.

2. A HŰTŐSZEKRENY hőmérséklet-szabályozó gombjai: — és +

A gombokkal módosítható a hűtőszekrény beállított hőmérséklete, mely a kijelzőn ellenőrizhető.

3. A FAGYASZTÓ kijelzője

A hűtő részben beállított hőmérsékletet mutatja.

4. A FAGYASZTÓSZEKRENY hőmérséklet-szabályozó gombjai: — és +

A gombokkal módosítható a fagyasztószekrény beállítható hőmérséklete, mely a kijelzőn ellenőrizhető.

5. A FAGYASZTÓSZEKRENY kijelzője

A fagyasztó részben beállított hőmérsékletet mutatja.

6. ACTIVE OXYGEN

Bekapcsolja vagy kikapcsolja a funkció **ACTIVE OXYGEN** jelenik meg a kijelzőn **O₃**.

7. SUPER FREEZE

Be- vagy kikapcsolja a SUPER FREEZE (gyorsfagyasztás)  funkciót, az „SF” felirat jelenik meg a hűtő kijelzőjén.

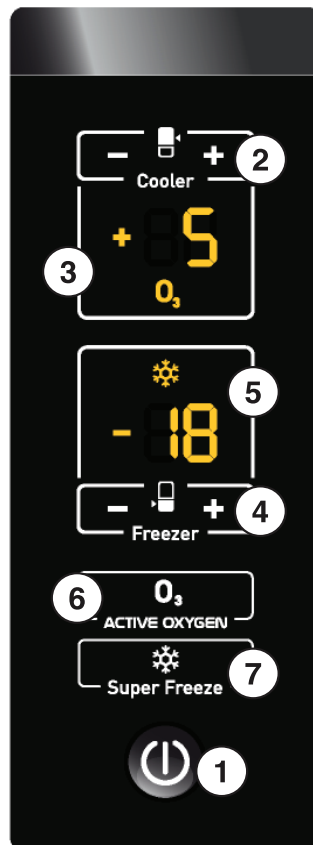

Опис приладу

Панель керування

1. ON/OFF (УВИМКН/ВИМКН)

Холодильний прилад (обидва відділення: холодильник та морозильник) можуть бути включені, якщо утримувати дану кнопку протягом 2 секунд. Останні встановлені значення відображаються на дисплеї. Відключення проводиться натисненням і утриманням даної кнопки. Звуковий сигнал інформує про відключення продукту.

2. Регулювання температури **ХОЛОДИЛЬНИКА** — +

Служать для змінення встановленої температури холодильника з виведенням на дисплеї підтвердження про обрану температуру.

3. Дисплей **ХОЛОДИЛЬНИКА**

Виводить температуру, задану для холодильного відділення.

4. Регулювання температури **МОРОЗИЛЬНИКА** — +

Служать для змінення встановленої температури морозильника з виведенням на дисплеї підтвердження про обрану температуру.

5. Дисплей **МОРОЗИЛЬНИКА**

Виводить температуру, задану для морозильного відділення.

6. ACTIVE OXYGEN

Включення та відключення функції **ACTIVE OXYGEN** (швидкого охолодження). На дисплеї холодильника відображається **O₃**.

7. SUPER FREEZE

Включення та відключення функції **SUPER FREEZE** (швидка заморозка). На дисплеї холодильника відображається «SF» і ❄️.

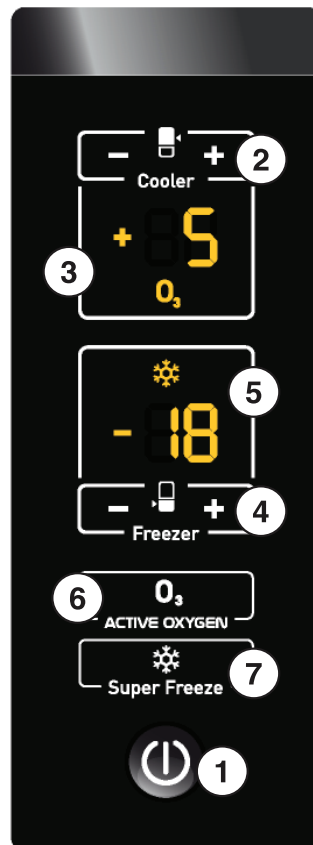

GR

Περιγραφή της συσκευής

Συνολική εικόνα

Οι οδηγίες χρήσης ισχύουν για διάφορα μοντέλα οπότε μπορεί η εικόνα να παρουσιάζει λεπτομέρειες διαφορετικές σε σχέση με εκείνες της συσκευής που αποκτήσατε. Η περιγραφή των πλέον σύνθετων αντικειμένων βρίσκεται στις ακόλουθες σελίδες.

- 1 ΠΟΔΑΡΑΚΙ ρύθμισης
- 2 Θάλαμος ΚΑΤΑΨΥΞΗΣ και ΣΥΝΤΗΡΗΣΗΣ
- 3 Ραφάκι ΦΙΑΛΩΝ
- 4 **Food Care Zone / Food Care Zone 0°C / Safe Defrost***
- 5 Λεκάνη ΦΡΟΥΤΩΝ και ΛΑΧΑΝΙΚΩΝ *
- 6 Αποσπώμενο ραφάκι για ΑΝΤΙΚΕΙΜΕΝΑ *
- 7 **WINE RACK ***
- 8 **ACTIVE OXYGEN**

HR

Opis uređaja

Izgled

Ove upute za uporabu odnose se na različite modele pa je moguće da slika prikazuje pojedinosti drugačije od onih na uređaju kojeg ste kupili. Opis složenijih dijelova naći ćete na stranicama koje slijede.

- 1 **NOŽICA** za podešavanje
- 2 Ladica za **VOĆE** i **POVRĆE ***
- 3 Pretinac za **BOCE**
- 4 **Food Care Zone / Food Care Zone 0°C / Safe Defrost***
- 5 Gumb **FUNKCIONIRANJE HLADNJAKA**
- 6 Pomični pretinac za **RAZNE STVARI ***
- 7 **WINE RACK ***
- 8 **ACTIVE OXYGEN**

* Ποικίλουν ως προς τον αριθμό ή/και τη θέση, γπάρχει μόνο σε ορισμένα μοντέλα.

* Broj i/ili položaj mogu biti različiti, samo kod nekih modela.

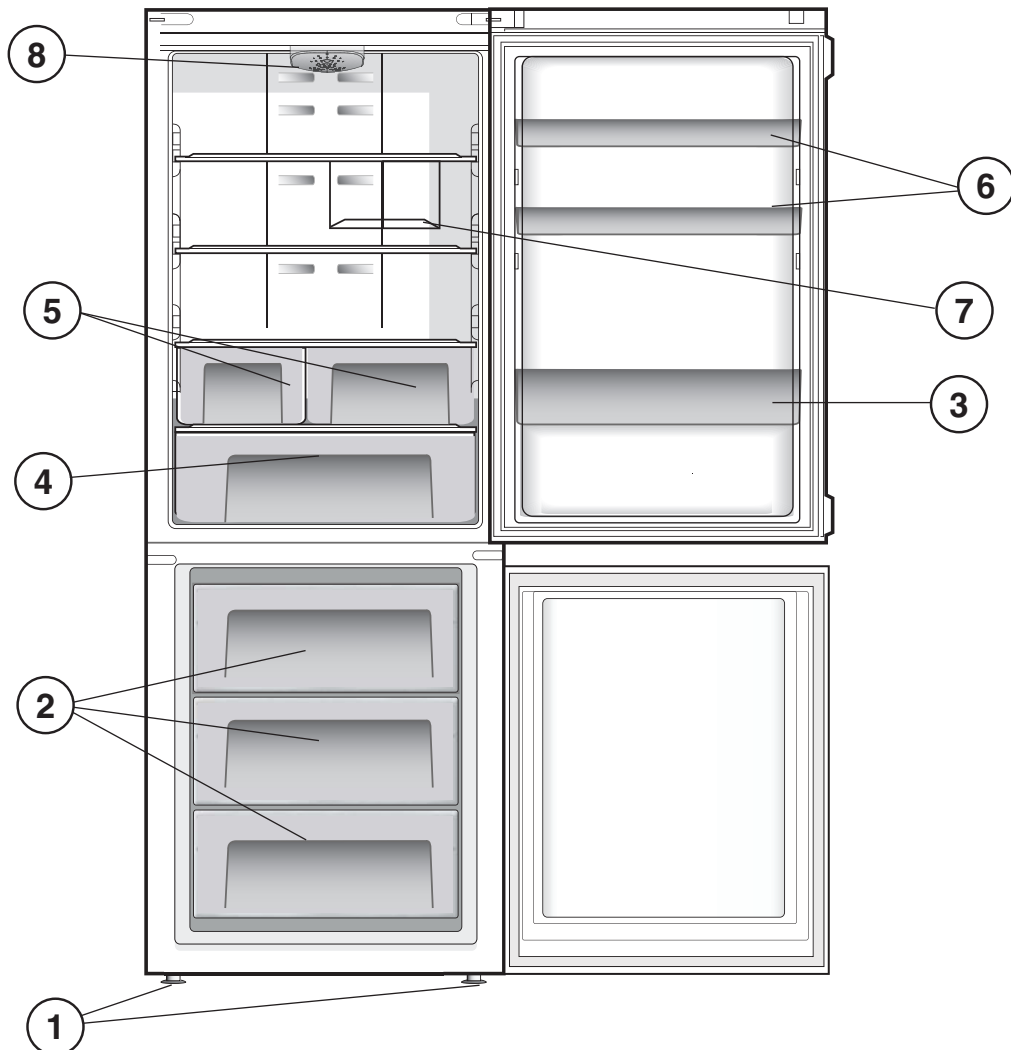

RS

Опис апарата

Општи преглед

Упутство за употребу важи за разне моделе апарата и могуће је да се слика разликује од апарата који сте купили. Опис важнијих детаља се налази на следећим странама

- 1 **НОГАРА** за регулисање
- 2 Одељак **ЗАМРЗАВАЊЕ** е **ЧУВАЊЕ**
- 3 Преградак за **ФЛАШЕ**
- 4 **Food Care Zone / Food Care Zone 0°C / Safe Defrost***
- 5 Кутија **ВОЋЕ** е **ПОВРЋЕ ***
- 6 Преградак за разне производе, који може да се уклања *
- 7 **WINE RACK ***
- 8 **ACTIVE OXYGEN**

* Варијабле за број и/или позицију, постоји само код неких модела.

SK

Popis zariadenia

Celkový pohľad

Pokyny na použitie platia pre rôzne modely, a preto je možné, že na obrázku budú zobrazené súčasti líšiace sa od zakúpeného zariadenia. Popis najzložitejších súčastí je uvedený na nasledujúcich stránkach.

- 1 Nastaviteľné **NOŽIČKY**.
- 2 **MRAZIACI** а **KONZERVAČNÝ** priestor
- 3 **DRŽIAK NA FLAŠE**
- 4 **Food Care Zone / Food Care Zone 0°C / Safe Defrost***
- 5 Zásuvka **OVOCIE** а **ZELENINA ***
- 6 Vyťahovateľný držiak **NA RÔZNE PREDMETY ***
- 7 **WINE RACK ***
- 8 **ACTIVE OXYGEN**

* Líšia sa počtom а/alebo podľa polohy, tvorí súčasť len niektorých modelov.

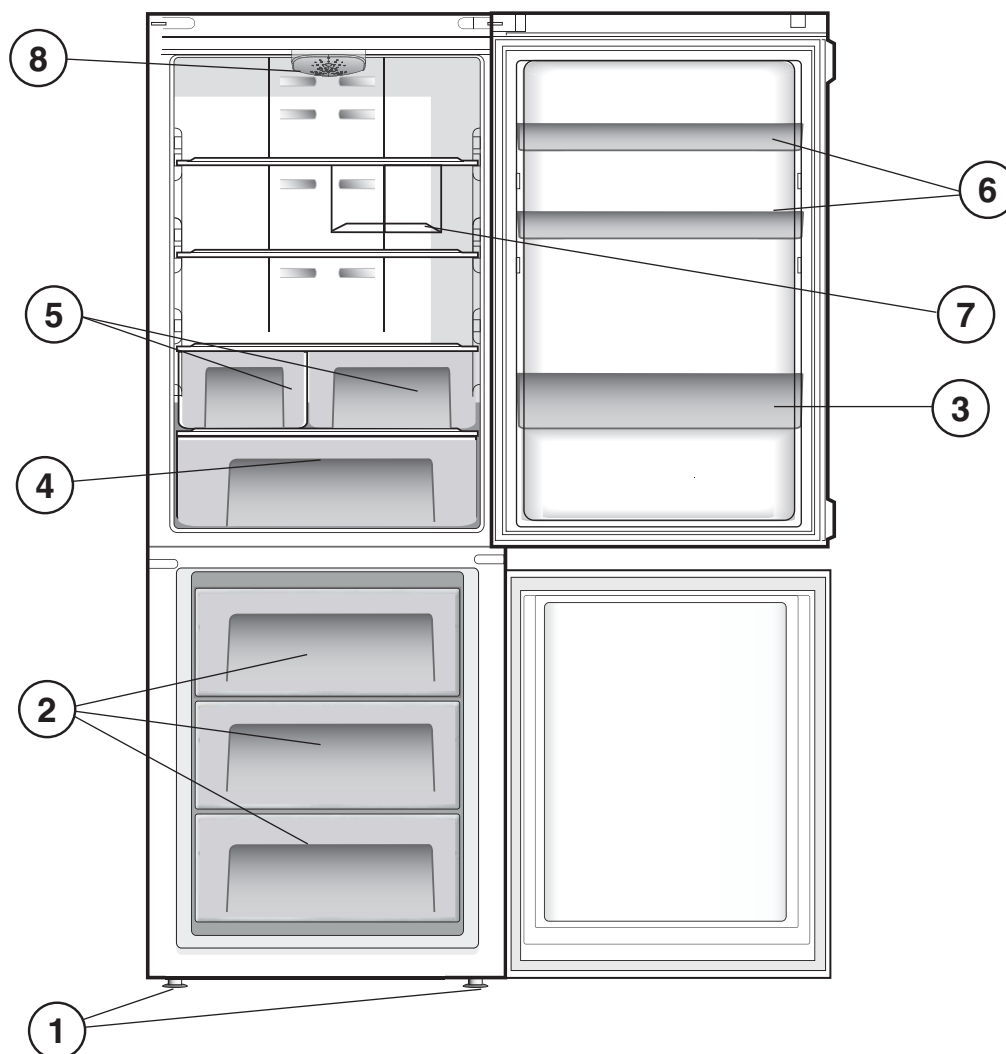

SI

Opis aparata

Skupni pogled

Navodilo za uporabo velja za različne modele, zaradi česar je možno, da slika predstavlja različne detajle glede na kupljeni aparat. Opis bolj zahtevnih delov se nahaja na naslednjih straneh.

- 1 **NOŽICA** za uravnavanje
- 2 Predal **ZAMRZOVANJE** in **SHRANJEVANJE**
- 3 Polica za **STEKLENICE**
- 4 **Food Care Zone / Food Care Zone 0°C / Safe Defrost***
- 5 Predal **SADJE** in **ZELENJAVA ***
- 6 Kvikljiva polica za **RAZLIČNA ŽIVILA ***
- 7 **WINE RACK ***
- 8 **ACTIVE OXYGEN**

* Se razlikuje po številki in/ali položaju, imajo samo nekateri modeli.

DK

Beskrivelse af apparatet

Komplet oversigt

Brugervejledningen gælder for de forskellige modeller og derfor er det muligt, at visse funktioner på figuren er anderledes end på det købte apparat. Der findes en mere omfattende beskrivelse af de enkelte funktioner på de efterfølgende sider.

- 1 **INDSTILLINGSBEN.**
- 2 **FRYSE-** og **OPBEVARINGSRUM**
- 3 Hylderum til **FLASKER.**
- 4 **Food Care Zone / Food Care Zone 0°C / Safe Defrost***
- 5 Skuffe til **FRUGT** og **GRØNT ***
- 6 Udtrækkeligt hylderum **TIL DIVERSE***
- 7 **WINE RACK ***
- 8 **ACTIVE OXYGEN**

* Kan varieres i antal og/eller placering, findes kun på nogle modeller.

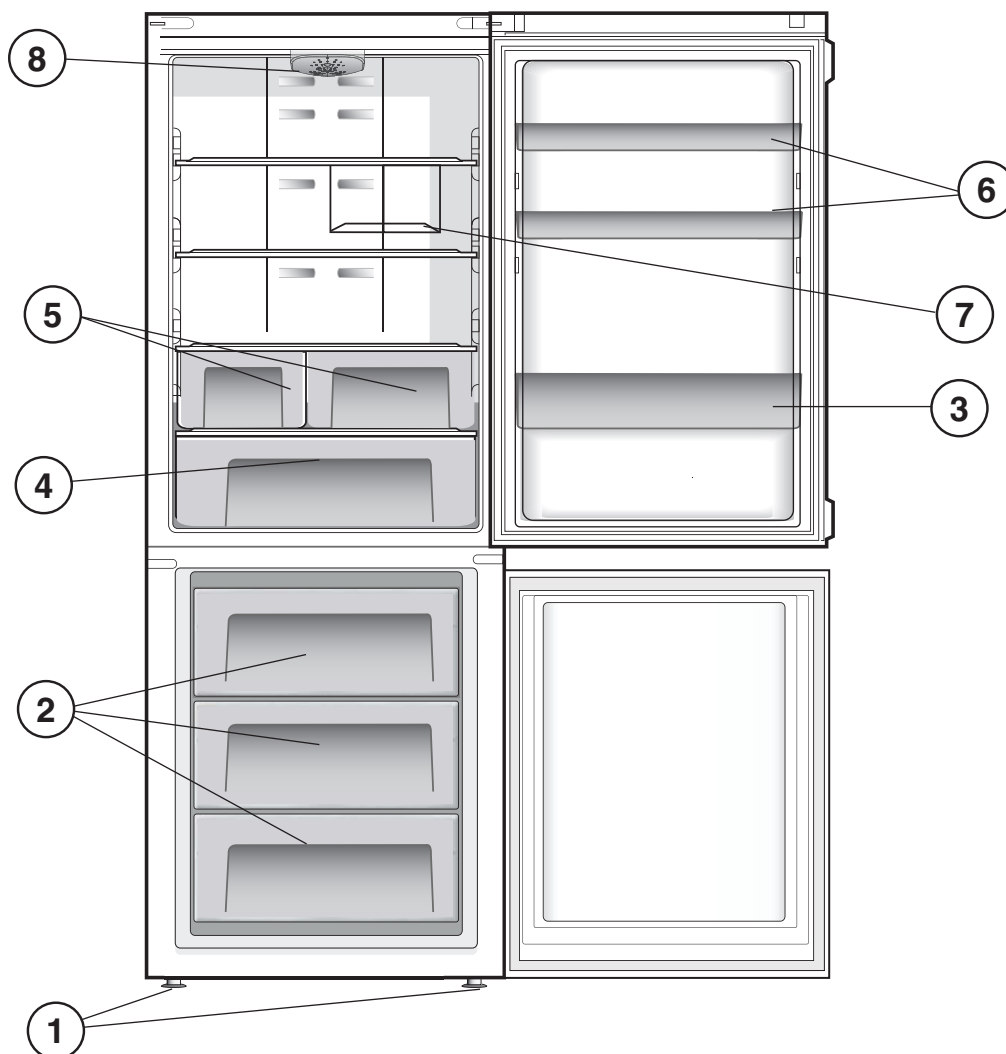

FI

Laitteen kuvaus

Kokonaiskuva

Käyttöohjeet on tarkoitettu eri malleille ja siten on mahdollista, että kuvan tietyt yksityiskohdat poikkeavat ostetusta laitteesta. Tärkeimpien osien kuvaus löytyy seuraavilta sivuilta.

- 1 SÄÄTÖJALKA
- 2 PAKASTUS- ja SÄILYTYSLAATIKKO
- 3 PULLOHYLLYKKÖ
- 4 Food Care Zone / Food Care Zone 0°C / Safe Defrost*
- 5 HEDELMÄ- ja VIHANNESLAATIKKO *
- 6 Irrotettava TAVARAHYLLYKKÖ *
- 7 WINE RACK*
- 8 ACTIVE OXYGEN

* Määrä ja/tai asento voivat vaihdella, olemassa vain tietyissä malleissa.

NO

Beskrivelse av apparatet

Oversikt

Bruksanvisningen gjelder flere modeller slik at det er mulig at figuren inneholder detaljer som er forskjellig fra det apparatet man har anskaffet. Beskrivelsen av de mer komplekse enhetene finner man på de følgende sidene.

- 1 FOT for nivåregulering
- 2 Rommet INNFrysING og OPPBEVARING
- 3 Hylle FLASKER
- 4 Food Care Zone / Food Care Zone 0°C / Safe Defrost**
- 5 Skuffen FRUKT og GRØNNSAKER *
- 6 Uttrekkbar hylle SMÅTING-HOLDER *
- 7 WINE RACK *
- 8 ACTIVE OXYGEN

* Varierer med hensyn til antall og/eller posisjon, kun på enkelte modeller.

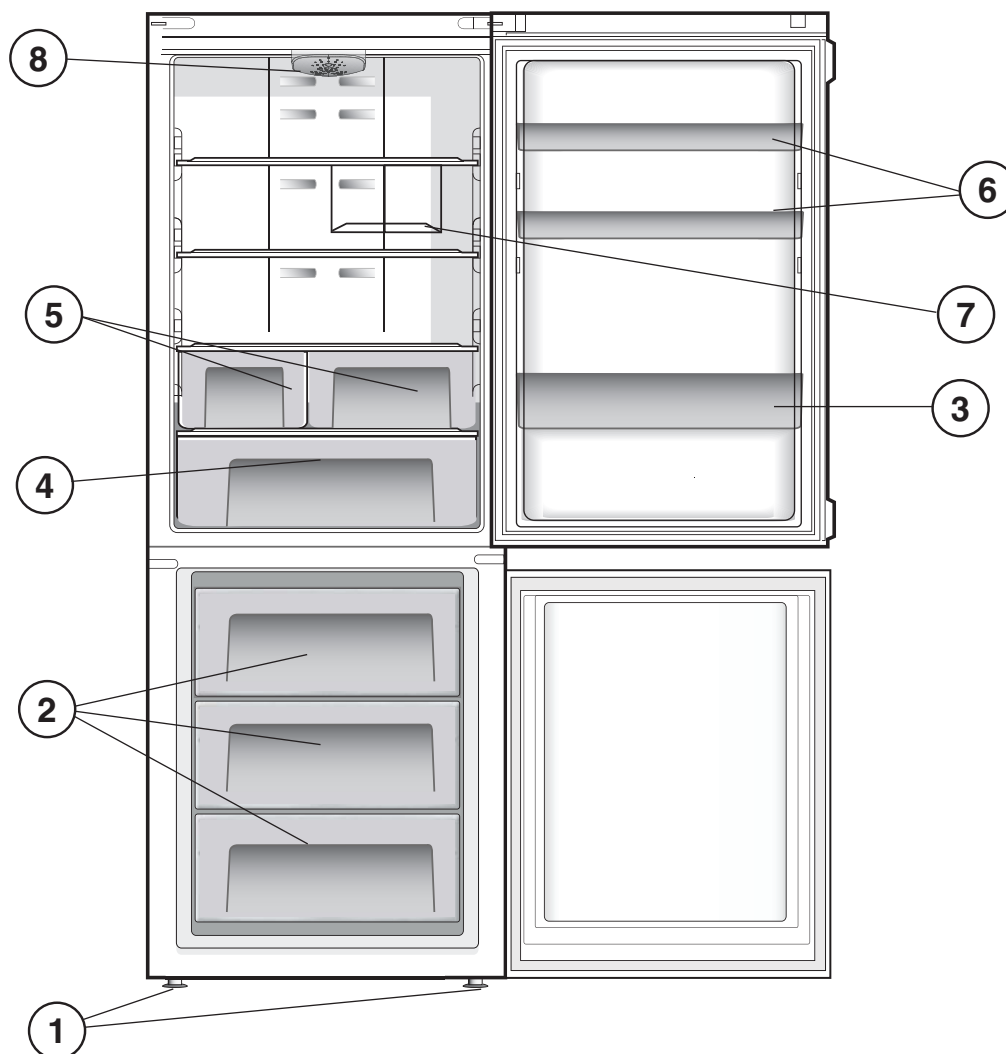

SE

Beskrivning av apparaten

Översiktsvy

Anvisningarna angående användning gäller för flera olika modeller och därför kan delar i figuren skilja sig åt i förhållande till din inköpta apparat. Beskrivning av mer komplicerade delar finns på följande sidor.

- 1 **JUSTERFOT**
- 2 Utrymme för **INFrysNING** och **FÖRVARING**
- 3 **FLASKHYLLA**
- 4 **Food Care Zone / Food Care Zone 0°C / Safe Defrost***
- 5 Låda för **FRUKT** och **GRÖNSAKER ***
- 6 Utdragbar **HYLLA FÖR VAROR ***
- 7 **WINE RACK ***
- 8 **ACTIVE OXYGEN**

* Variabler för nummer och/eller position, finns endast på vissa modeller.

RU

Описание изделия

Общий вид

Руководство по эксплуатации относится к нескольким моделям, поэтому возможно, что на рисунке показаны детали, отличные от приобретенного вами изделия. Описание наиболее сложных комплектующих приведено на следующих страницах.

- 1 **НОЖКА** для выравнивания
- 2 Ниша **ЗАМОРАЖИВАНИЕ** и **ХРАНЕНИЕ**
- 3 Балкончик для **БУТЫЛОК**
- 4 **Food Care Zone / Food Care Zone 0°C / Safe Defrost***
- 5 Ящик **ОВОЩИ** И **ФРУКТЫ ***
- 6 Съёмный балкончик **ДЛЯ ПРОДУКТОВ ***
- 7 **WINE RACK ***
- 8 **ACTIVE OXYGEN**

* Детали, которые могут варьироваться по количеству и/или по расположению, имеется только в некоторых моделях.

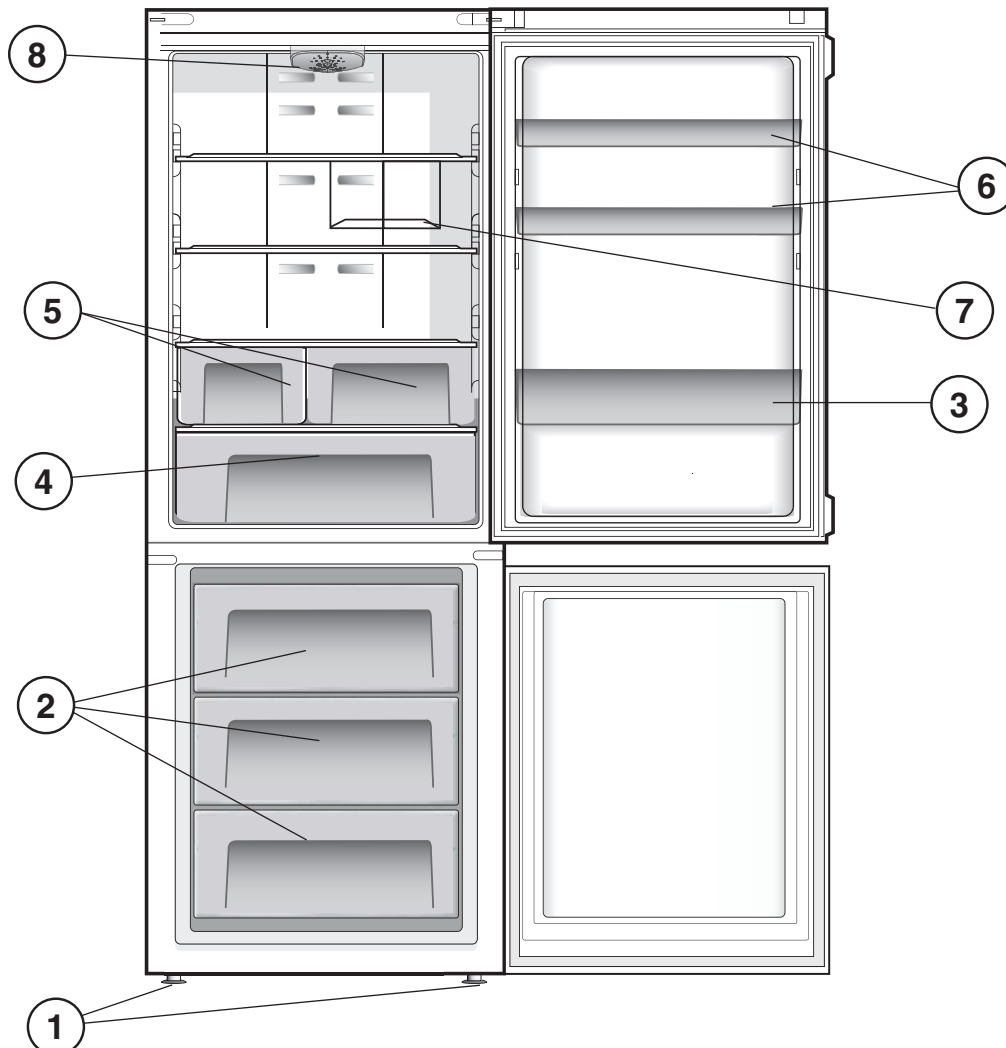

BG

Описание на уреда

Общ изглед

Инструкциите за употреба са валидни за различни модели, поради което е възможно на фигурата да са показани части различни от тези на закупения от вас уред. Описание на по-сложните устройства ще намерите на следващите страници.

- 1 Регулиращо **КРАЧЕ**.
- 2 Отделение за **ЗАМРАЗЯВАНЕ и СЪХРАНЕНИЕ**
- 3 Се рафтче за **БУТИЛКИ**
- 4 **Food Care Zone / Food Care Zone 0°C / Safe Defrost***
- 5 Чекмедже за **ПЛОДОВЕ и ЗЕЛЕНЧУЦИ ***
- 6 Подвижна полица **ЗА РАЗНИ НЕЩА ***
- 7 **WINE RACK ***
- 8 **ACTIVE OXYGEN**

* Различаващи се по номер и/или разположение, налице само при някои модели.

HU

A készülék leírása

Áttekintés

A használati útmutató különböző modellekre érvényes, ezért előfordulhat, hogy az ábra bizonyos részletekben eltér az Ön által megvásárolt készüléktől. Az összetettebb részek leírását a következő oldalakon találja meg.

- 1 Állítható **LÁB**.
- 2 **FAGYASZTÓ és TÁROLÓ** fiók
- 3 **ÜVEGTÁROLÓ** polc.
- 4 **Food Care Zone / Food Care Zone 0°C / Safe Defrost***
- 5 **GYÜMÖLCS és ZÖLDSÉG** tároló *
- 6 Kivehető **TÁROLÓ** polc *.
- 7 **WINE RACK***.
- 8 **ACTIVE OXYGEN**

* A szám és/vagy elhelyezkedés eltérő lehet, csak bizonyos modelleknél található meg.

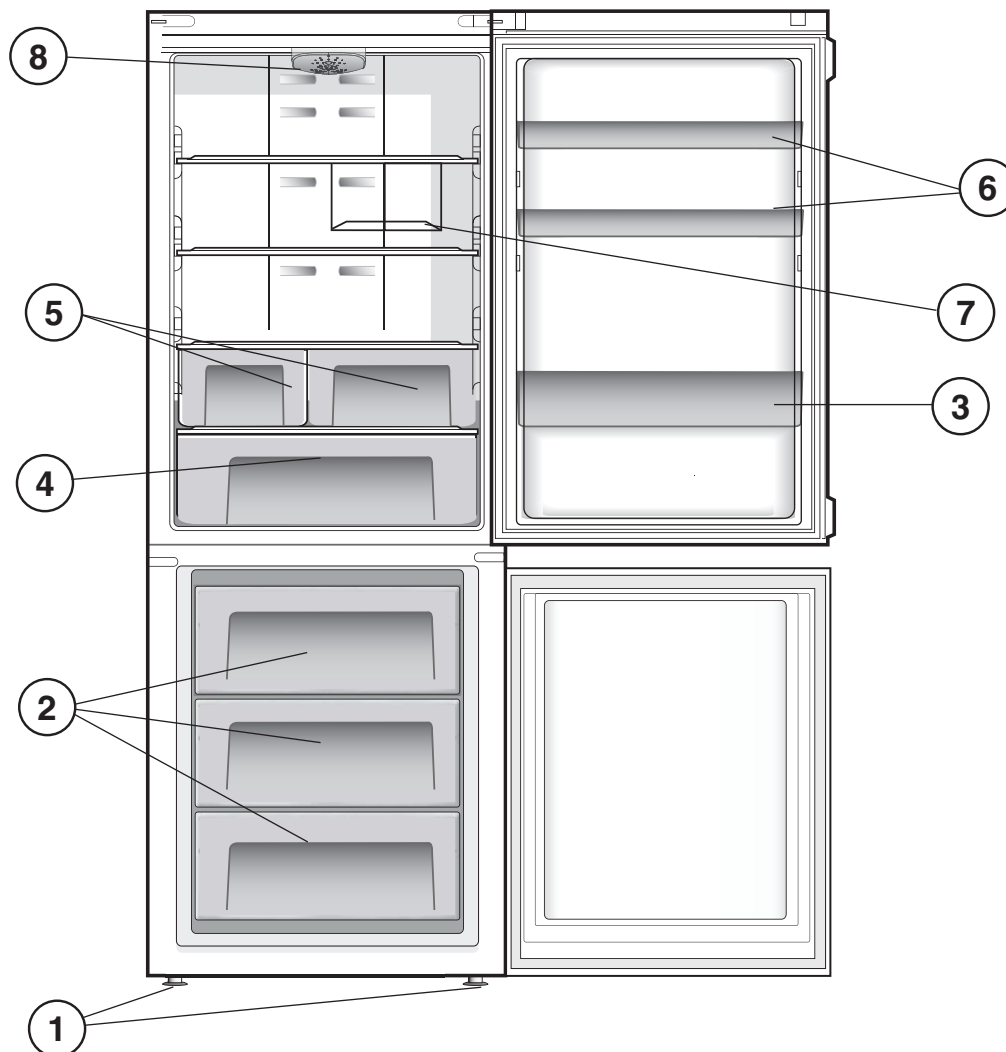

Опис приладу

Загальний вигляд

Руководство по эксплуатации относится к нескольким моделям, поэтому возможно, что на рисунке показаны детали, отличные от приобретенного вами изделия. Описание наиболее сложных комплектующих приведено на следующих страницах.

- 1 Регулювальна ніжка
- 2 Відділення ЗАМОРОЖУВАННЯ і ЗБЕРІГАННЯ
- 3 Стойка для ПЛЯШОК
- 4 Food Care Zone / Food Care Zone 0°C / Safe Defrost*
- 5 Контейнер FOOD CARE ZONE *
- 6 Висувна поличка ДЛЯ РЕЧЕИ *
- 7 СТОЙКА ДЛЯ ВИННИХ ПЛЯШОК *
- 8 ACTIVE OXYGEN

* Різноманітні за кількістю і/або розташуванням, наявне лише в деяких моделях.

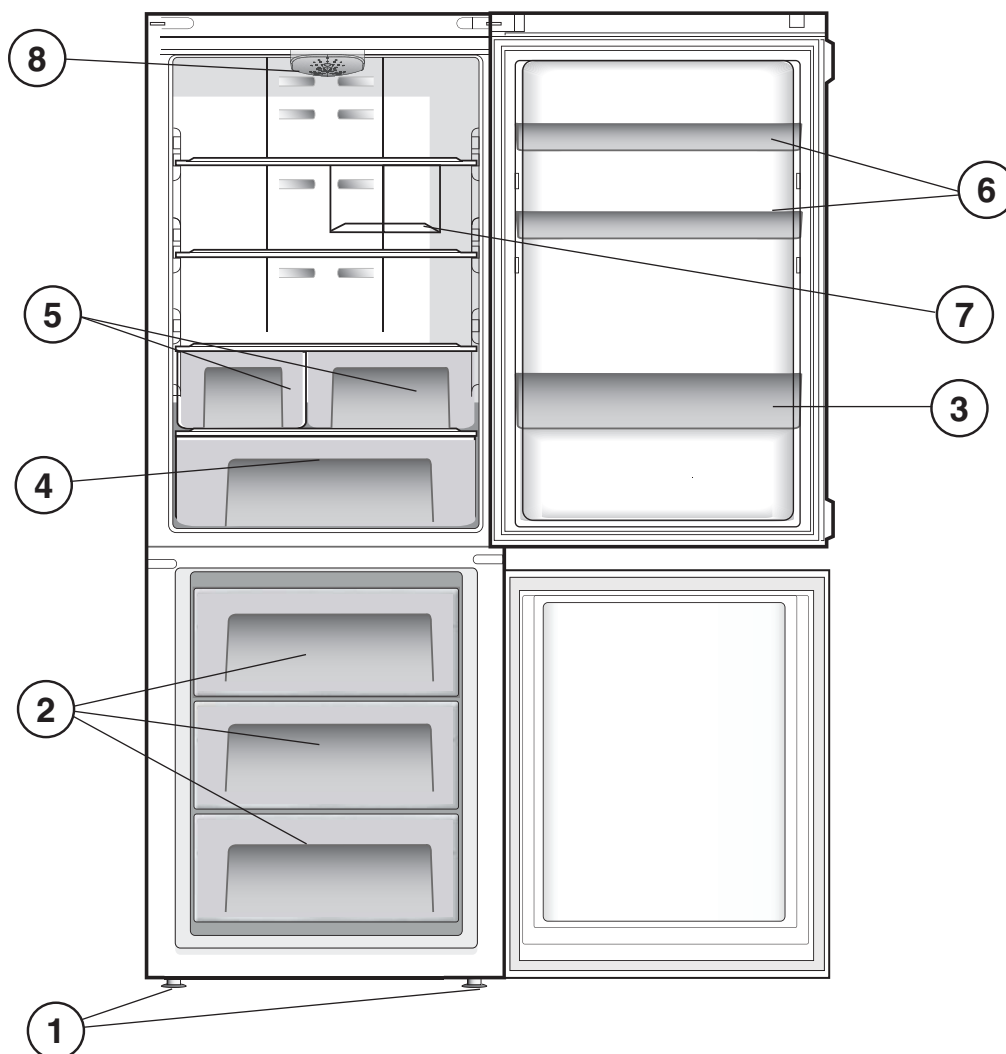

DK

Omvendt døråbning

Kontakt det tekniske servicecenter, hvis dørenes åbningsretning skal ændres.

SE

Omhängning av dörr

Om det är nödvändigt ändra öppningsriktning för dörrarna hänvisas till serviceverkstaden.

NO

Ombytting av døråpning

Vennligst kontakt vårt servicesenter dersom du har behov for å hengsle om døren.

GR

Αντιστρεψιμότητα ανοίγματος θυρών.

Στην περίπτωση που χρειαστεί να αλλάξετε τη φορά ανοίγματος των θυρών, απευθυνθείτε στην υπηρεσία Τεχνικής Υποστήριξης.

FI

Ovien avaussuunnan kääntäminen

Jos on vaihdettava ovien avautumissuuntaa, ota yhteyttä huoltoliikkeeseen.

SI

Možnost odpiranja vrat na obe strani

Če je treba zamenjati smer odpiranja vrat, pokličite serviserja.

HR

Reverzibilno otvaranje vrata

U slučaju da treba promijeniti smjer otvaranja vrata, obratite se Tehničkoj službi.

RS

Мoгућнoст отварања врата на обе стране

Уколико буде потребно променити смер отварања врата, обратити се служби за Техничку асистенцију.

SK

Zmena smeru otvárania dvierok

Ak je potrebné zmeniť smer otvárania dvierok, obráťte sa na stredisko servisnej služby.

RU

Перенавешивание дверей

При необходимости перенавесить дверец обращайтесь в Центр Сервисного обслуживания.

BG

Възможност за обръщане посоката на отваряне на вратите

В случай че се наложи да промените посоката на отваряне на вратите, обърнете се към центъра за сервизно обслужване.

HU

Ajtónyitás-irány változtatás

Az ajtó nyitási irányának megváltoztatásához forduljon a szervizhez!

UA

Двобічне відкриття дверцял

Щоб змінити бік відкриття дверцял, зверніться у сервісну службу

Εγκατάσταση

! Είναι σημαντικό να διατηρήσετε το εγχειρίδιο αυτό για να μπορείτε να το συμβουλευέστε οποιαδήποτε στιγμή. Σε περίπτωση πώλησης, παραχώρησης ή μετακόμισης, βεβαιωθείτε ότι αυτό παραμένει μαζί με τη συσκευή για την πληροφόρηση του νέου ιδιοκτήτη για τη λειτουργία και τις σχετικές προειδοποιήσεις.

! Διαβάστε προσεκτικά τις οδηγίες: υπάρχουν σημαντικές πληροφορίες για την εγκατάσταση, τη χρήση και την ασφάλεια.

Τοποθέτηση και σύνδεση

Τοποθέτηση

1. Τοποθετήστε τη συσκευή σε χώρο καλά αεριζόμενο και χωρίς υγρασία.
2. Μην φράζετε τις πίσω γρίλιες αερισμού: ο συμπιεστής και ο συμπυκνωτής εκπέμπουν θερμότητα και απαιτούν καλό αερισμό για να λειτουργούν καλά και να περιορίζεται η κατανάλωση ηλεκτρικού.
3. Αφήστε μια απόσταση τουλάχιστον 10 cm μεταξύ του επάνω μέρους της συσκευής και των ενδεχόμενων υπερκείμενων επίπλων και τουλάχιστον 5 cm μεταξύ των πλαϊνών και πλευρικών επίπλων/ τοίχων.
4. Η συσκευή πρέπει να βρίσκεται μακριά από πηγές θερμότητας (άμεσο ηλιακό φως, ηλεκτρική κουζίνα).
5. Για τη διατήρηση της βέλτιστης απόστασης του προϊόντος από το πίσω τοίχωμα, μοντάρετε τους αποστάτες που υπάρχουν στο κιτ εγκατάστασης ακολουθώντας τις οδηγίες του αντίστοιχου φύλλου.

Οριζοντίωση

1. Εγκαταστήστε τη συσκευή σε δάπεδο ίσιο και ανθεκτικό.
2. Αν το δάπεδο δεν είναι απόλυτα επίπεδο, αντισταθμίστε ξεβιδώνοντας ή βιδώνοντας τα πρόσθια ποδαράκια.

Ηλεκτρική σύνδεση

Μετά τη μεταφορά, τοποθετήστε τη συσκευή κατακόρυφα και περιμένετε τουλάχιστον 3 ώρες πριν τη συνδέσετε στην ηλεκτρική εγκατάσταση. Πριν βάλετε το βύσμα στην ηλεκτρική πρίζα, βεβαιωθείτε ότι:

- η πρίζα διαθέτει γείωση και τηρεί τις εκ του νόμου προδιαγραφές
- η πρίζα είναι σε θέση να δεχτεί το μέγιστο φορτίο ισχύος της μηχανής, που φαίνεται στην ταμπελίτσα χαρακτηριστικών στο διαμέρισμα ψυγείου κάτω αριστερά (π.χ. 150 W)
- η τάση τροφοδοσίας κυμαίνεται εντός των τιμών της ταμπελίτσας χαρακτηριστικών, που βρίσκεται κάτω αριστερά (π.χ. 220-240 V)
- η πρίζα είναι συμβατή με το βύσμα της συσκευής.
Σε αντίθετη περίπτωση ζητήστε την αντικατάσταση του βύσματος από εξουσιοδοτημένο τεχνικό (βλέπε Τεχνική Υποστήριξη). Μη χρησιμοποιείτε προεκτάσεις και πολύπριζα.

! Με την εγκατάσταση της συσκευής, το ηλεκτρικό καλώδιο και η ηλεκτρική πρίζα πρέπει να είναι εύκολα προσβάσιμες.

! Το καλώδιο δεν πρέπει να διπλώνει ή να συμπιέζεται.

! Το καλώδιο πρέπει να ελέγχεται περιοδικά και να αντικαθίσταται μόνο από εξουσιοδοτημένους τεχνικούς (βλέπε Τεχνική Υποστήριξη).

! Η επιχείρηση αποποιείται κάθε ευθύνης όταν δεν τηρούνται οι κανόνες αυτοί.

Εκκίνηση και χρήση

Εκκίνηση της συσκευής

! Πριν εκκινήσετε τη συσκευή, ακολουθήστε τις οδηγίες για την εγκατάσταση (βλέπε Εγκατάσταση).

! Πριν συνδέσετε τη συσκευή καθαρίστε καλά τους θαλάμους και τα αξεσουάρ με χλιαρό νερό και διπλανθρακικό.

! Η συσκευή διαθέτει ένα χειριστήριο ελέγχου του κινητήρα που εκκινεί τον συμπιεστή μόνο μετά από περίπου 8 λεπτά από το

άναμμα. Αυτό συμβαίνει και μετά από κάθε διακοπή ηλεκτρικής τροφοδοσίας, εκούσιας ή ακούσιας (black out).

Διαμέρισμα καταψύκτη

Στο πρώτο άναμμα του προϊόντος, αφού θέσετε την επιθυμητή θερμοκρασία, συστήνεται να ενεργοποιείτε τη λειτουργία SUPER FREEZE για την ψύξη του διαμερίσματος πιο γρήγορα. Μόνο βγαίνοντας από τη λειτουργία SUPER FREEZE συστήνεται να εισάγετε τα τρόφιμα στο εσωτερικό του διαμερίσματος.

Πως κινήστε στην οθόνη

Ρύθμιση των θερμοκρασιών:

Αν το προϊόν είναι αναμμένο, η οθόνη του ψυγείου και του καταψύκτη θα απεικονίζουν τις θεθείσες εκείνη τη στιγμή θερμοκρασίες. Για να τις τροποποιήσετε αρκεί να πιέσετε τα κουμπιά - και + σχετικά με το διαμέρισμα στο οποίο θέλετε να αλλάξετε τη θερμοκρασία. Ειδικότερα κάθε πίεση των κουμπιών αυξάνει ή μειώνει τη θερμοκρασία και ισοδύναμα και την ποσότητα του παραγόμενου ψύχους στο εσωτερικό του διαμερίσματος. Οι επιλέξιμες θερμοκρασίες του διαμερίσματος ψυγείου είναι +8°, +7°, +6°, +5°, +4°, +3°, +2°, και του καταψύκτη είναι -18°, -19°, -20°, -21°, -22°, -23°, -24°, -25°, -26°. Αν έχει ενεργοποιηθεί η λειτουργία SUPER FREEZE η θερμοκρασία του καταψύκτη δεν μπορεί να τροποποιηθεί.

Σύστημα ψύξης

No Frost

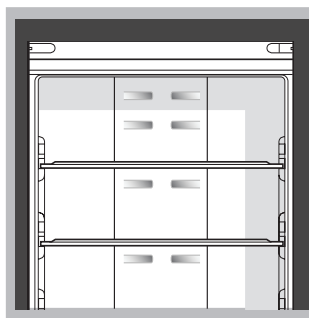

Το No Frost διαχειρίζεται μια συνεχή ροή ψυχρού αέρα που συλλέγει την υγρασία και παρεμποδίζει το σχηματισμό πάγου και πάχνης: στο διαμέρισμα ψυγείου διατηρεί τη σωστή στάθμη υγρασίας και, χάρη στην απουσία πάχνης, διατηρεί την αρχική ποιότητα των τροφίμων. Στο διαμέρισμα ψυγείου απασοβεί το σχηματισμό πάγου καθιστώντας περιττές τις ενέργειες απόψυξης και παρεμποδίζει τη μεταξύ τους συγκόλληση των τροφίμων.

Μη θέτετε τρόφιμα ή δοχεία πλησίον του πίσω ψυκτικού τοιχώματος, για να μη βουλώσετε τις οπές αερισμού και να διευκολύνεται έτσι ο σχηματισμός συμπυκνώματος.

Να κλείνετε τις φιάλες και να τυλίγετε τα τρόφιμα.

Active Oxygen

Η συσκευή αυτή απελευθερώνει εντός του ψυγείου μόρια όζοντος, μια ουσία που υπάρχει στη φύση και ικανή να αντιμετωπίζει βακτηρίδια και μικροοργανισμούς, μειώνοντας έτσι τον πολλαπλασιασμό τους εντός του ψυγείου και να περιορίζοντας τη δυσσομία.

Καθορίζει αυτόματα την ποσότητα όζοντος αναγκαία για την επιμήκυνση της φρεσκάδας των τροφίμων, καταπολεμά τις οσμές και προλαμβάνει τη δημιουργία βακτηριδίων.

Εντός του ψυγείου μπορεί να γίνει αντιληπτή μια ελαφρά χαρακτηριστική οσμή, η ίδια που ενίοτε συνοδεύει τις καταγίδες και που οφείλεται ακριβώς στο όζον που παράγεται από τις εκκενώσεις των κεραυνών. Αυτό είναι απόλυτα φυσιολογικό. Η παραγόμενη ποσότητα από τη συσκευή είναι πολύ μικρή και εκλείπει ταχύτατα με την αντιβακτηριδιακή δράση.

Η συσκευή ενεργοποιείται πατώντας το σχετικό κουμπί στο ταμπλό (led μπλε).

Με τη λειτουργία Active Oxygen ενεργή, η συσκευή εκτελεί κυκλικά (και με επαναλαμβανόμενο τρόπο μέχρι την απενεργοποίηση της λειτουργίας) μια εκπομπή όζοντος που επισημαίνεται με το άναμμα του πράσινου led στη συσκευή που βρίσκεται εντός του διαμερίσματος ψυγείου και ένα κύκλο stand-by (χωρίς εκπομπή όζοντος) που επισημαίνεται από την παρουσία του μπλε led.



Πώς να χρησιμοποιείτε καλύτερα το ψυγείο

- Χρησιμοποιήστε το κουμπί REFRIGERATOR OPERATION για να ρυθμίσετε τη θερμοκρασία (βλέπε Περιγραφή).
- Πατήστε το κουμπί SUPER COOL (ταχεία ψύξη) για να χαμηλώσετε τη θερμοκρασία σε λίγο χρόνο, για παράδειγμα όταν ο θάλαμος γεμίζει μετά από πολλά ψώνια. Η λειτουργία απενεργοποιείται αυτόματα αφού διανυθεί ο αναγκαίος χρόνος.
- Να θυμόσαστε ότι τα μαγειρεμένα τρόφιμα δεν διατηρούνται περισσότερο από τα ωμά.
- Μην εισάγετε υγρά σε δοχεία ακάλυπτα: θα προκαλούσαν αύξηση της υγρασίας με αποτέλεσμα το σχηματισμό συμπυκνώματος.

ΡΑΦΙΑ:

Είναι αποσπώμενα και ρυθμιζόμενα σε ύψος χάρη στους αντίστοιχους οδηγούς, για την εισαγωγή δοχείων ή τροφίμων μεγάλων διαστάσεων.

Δείκτης ΘΕΡΜΟΚΡΑΣΙΑΣ*: για τον εντοπισμό της πλέον ψυχρής περιοχής του ψυγείου.

1. Ελέγξτε αν στο δείκτη φαίνεται καλά το OK (βλέπε εικόνα).



2. Αν δεν εμφανίζεται η ένδειξη OK σημαίνει ότι η θερμοκρασία είναι πολύ υψηλή: Θέστε μια θερμοκρασία πιο ψυχρή και περιμένετε περίπου 10 ώρες μέχρι να σταθεροποιηθεί η θερμοκρασία.
3. Ελέγξτε εκ νέου το δείκτη: αν χρειαστεί, προχωρήστε σε νέα ρύθμιση. Αν έχουν εισαχθεί μεγάλες ποσότητες τροφίμων ή ανοίγει συχνά η πόρτα του ψυγείου, είναι φυσιολογικό να μη δείχνει ο δείκτης OK. Περιμένετε τουλάχιστον 10 h πριν ρυθμίσετε τον επιλογέα ΛΕΙΤΟΥΡΓΙΑΣ ΨΥΓΕΙΟΥ σε μια υψηλότερη θέση.

Πώς να χρησιμοποιείτε καλύτερα τον καταψύκτη

- Χρησιμοποιήστε το κουμπί FREEZER OPERATION για

να ρυθμίσετε τη θερμοκρασία (βλέπε Περιγραφή).

- Μην καταψύχετε πάλι τρόφιμα που αποψύχονται ή αποψυγμένα. Τα τρόφιμα αυτά πρέπει να είναι μαγειρεμένα για να καταναλωθούν (εντός 24 ωρών).
- Τα φρέσκα τρόφιμα προς κατάψυξη δεν πρέπει να έρχονται σε επαφή με τα ήδη κατεψυγμένα.
- Για την κατάψυξη τροφίμων με τον πλέον ορθό και ασφαλή τρόπο πρέπει να ενεργοποιήσετε τη λειτουργία SUPER FREEZE 24 ώρες πριν την εισαγωγή του τροφίμου. Μετά την εισαγωγή του τροφίμου, είναι απαραίτητο να ενεργοποιήσετε εκ νέου τη λειτουργία SUPER FREEZE η οποία
- Μη βάζετε στον καταψύκτη γυάλινες φιάλες που περιέχουν υγρά, με πώματα ή ερμητικά κλειστές, γιατί θα μπορούσαν να σπάσουν.
- Η μέγιστη ημερήσια ποσότητα τροφίμων προς κατάψυξη αναφέρεται στην ταμπελίτσα χαρακτηριστικών, που βρίσκεται στο διαμέρισμα ψυγείου κάτω αριστερά (παράδειγμα: Kg/24h 4).
- Για να καταψύξετε (αν ο καταψύκτης είναι ήδη σε λειτουργία): Πατήστε το κουμπί ταχείας ψύξης SUPER FREEZE (θα ανάψει το αντίστοιχο μπλε φωτάκι), εισάγετε τα τρόφιμα και κλείστε την πόρτα. Η λειτουργία απενεργοποιείται αυτόματα μετά από 24 ώρες ή όταν έχει επιτευχθεί η βέλτιστη θερμοκρασία (η ενδεικτική λυχνία σβήνει)

! Μην αποθέσετε τρόφιμα ιδιαίτερα ογκώδη στο τμήμα του επάνω συρταριού του freezer που είναι για Ice Device, όπου υπάρχει.

! Κατά την κατάψυξη αποφεύγετε να ανοίγετε την πόρτα.

! Μην ανοίγετε την πόρτα του καταψύκτη, σε περίπτωση διακοπής ρεύματος ή βλάβης: με τον τρόπο αυτόν τα κατεψυγμένα, ταχείας και βραδείας κατάψυξης, θα συντηρηθούν χωρίς αλλοιώσεις για περίπου 9 -14 ώρες.

Συρτάρι ΦΡΟΥΤΩΝ και ΛΑΧΑΝΙΚΩΝ*

Τα συρτάρια φρούτων και λαχανικών τα οποία διαθέτει το ψυγείο είναι κατάλληλα σχεδιασμένα με σκοπό να διατηρούνται φρέσκα και μυρωδάτα τα φρούτα και τα λαχανικά.

Ανοίξτε το ρυθμιστή υγρασίας (θέση B), εάν θέλετε να αποθηκεύσετε τρόφιμα σε υγρό με λιγότερη υγρασία, όπως φρούτα, ή κλείστε τον (θέση A) για την αποθήκευση τροφίμων σε περιβάλλον με περισσότερη υγρασία, όπως τα λαχανικά.

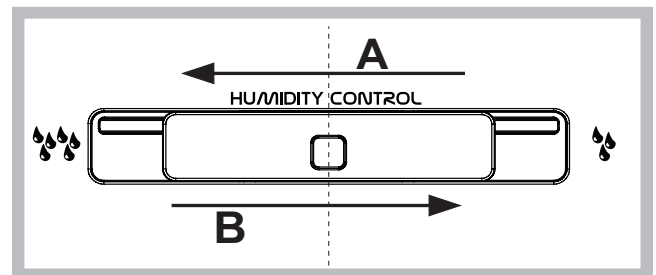

Easy Ice *

Η διπλή λεκάνη σχεδιάστηκε για τη βελτιστοποίηση του χώρου στο συρτάρι freezer και να καθιστά διαθέσιμο τον πάγο γρήγορα και απλά. Οι λεκανίσες μπορούν να στοιβαχτούν ή να γεμίσουν και να χρησιμοποιηθούν χωριστά.

Επιπλέον, το σχετικό στήριγμα καθιστά το Easy Ice μια λύση εξαιρετικά ευέλικτη, δεδομένου ότι μπορείτε να το τοποθετείτε στο δεξί ή στο αριστερό πλευρό των πρώτων συρταριών.

* Ποικίλουν ως προς τον αριθμό ή/και τη θέση, γπάρχει μόνο σε ορισμένα μοντέλα.

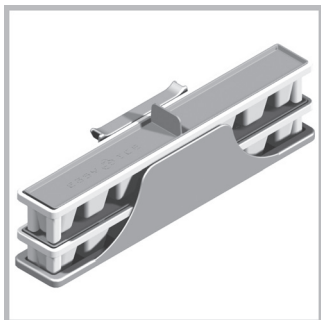

Food Care Zone *

Ζώνη αποκλειστικά για τη συντήρηση τροφίμων φρέσκων όπως κρεατικών και ψαρικών. Χάρη στη χαμηλή θερμοκρασία εντός του διαμερίσματος, η Food Care Zone επιτρέπει την επιμήκυνση των χρόνων συντήρησης μέχρι μια εβδομάδα.

Food Care Zone 0°C / Safe Defrost* Ένα διαμέρισμα σχεδιασμένο για να διατηρεί τη φρεσκάδα των ευαίσθητων τροφίμων όπως κρεατικά και ψαρικά. Χάρη στη χαμηλή θερμοκρασία του διαμερίσματος τα τρόφιμα μπορούν να διατηρούνται μέχρι μια εβδομάδα (δοκιμή διενεργηθείσα σε κρεατικά) διατηρώντας αναλλοίωτα τα θρεπτικά συστατικά, την όψη και το άρωμα.

Ακόμη, το διαμέρισμα αυτό ενδείκνυται ιδιαίτερα για την απόψυξη των τροφίμων, αφού η απόψυξη σε χαμηλή θερμοκρασία παρεμποδίζει τον πολλαπλασιασμό των μικροοργανισμών, διαφυλλάσοντας τη γεύση και τα οργανοληπτικά χαρακτηριστικά του τροφίμου.

Δεν ενδείκνυται για φρούτα, λαχανικά και σαλατικά, αλλά μπορεί να είναι κατάλληλο για: γάλα και φρέσκα ή πολύ φρέσκα γαλακτοκομικά προϊόντα, φρέσκα ζυμαρικά με γέμιση (και επιπλέον αν επιθυμείτε τα μαγειρεμένα τρόφιμα ή τα περισσεύματα)..

Συντήρηση και φροντίδα

Διακόψτε την παροχή ηλεκτρικού ρεύματος

Κατά τις εργασίες καθαρισμού και συντήρησης είναι απαραίτητο να απομονώνετε τη συσκευή από το δίκτυο τροφοδοσίας:

1. Πατήστε το κουμπί ON/OFF για να σβήσετε τη συσκευή.
2. Βγάλτε το βύσμα από την πρίζα.

! Αν δεν εκτελεστεί η διαδικασία αυτή μπορεί να σημάνει ο συναγερμός: αυτός δεν αποτελεί σύμπτωμα ανωμαλίας. Για την αποκατάσταση της κανονικής λειτουργίας επανεισάγετε το βύσμα, πατήστε τα κουμπιά ΛΕΙΤΟΥΡΓΙΑ ΚΑΤΑΨΥΚΤΗ και SUPER FREEZE και θέστε τη ΛΕΙΤΟΥΡΓΙΑ ΚΑΤΑΨΥΚΤΗ στην επιθυμητή τιμή.

Καθαρίστε τη συσκευή

- Τα εξωτερικά μέρη, τα εσωτερικά μέρη και τα λαστιχένια περιβλήματα καθαρίζονται με ένα σφουγγαράκι βρεγμένο σε χλιαρό νερό και διττανθρακικό νάτριο ή ουδέτερο σαπούνι. Μη χρησιμοποιείτε διαλύτες, αποξυστικά, χλωρίνη ή αμμωνία.
- Τα αποσπώμενα αξεσουάρ μπορούν να τεθούν σε μπάνιο ζεστού νερού και σαπουνιού ή απορρυπαντικού πιάτων. Ξεβγάλετε τα και στεγνώστε τα επιμελώς.
- Το πίσω μέρος της συσκευής τείνει να καλύπτεται από σκόνη, που μπορεί να απομακρυνθεί χρησιμοποιώντας προσεκτικά, αφού έχετε σβήσει τη συσκευή και την βγάλατε από την ηλεκτρική πρίζα, το μακρύ στόμιο της ηλεκτρικής σκούπας, σε μεσαία ισχύ.

Απομακρύνετε μούχλα και δυσοσμίες

- Η συσκευή είναι κατασκευασμένη με υλικά υγιεινής που δεν μεταδίδουν οσμές. Για τη διατήρηση του χαρακτηριστικού

αυτού πρέπει τα τρόφιμα να είναι πάντα προστατευμένα και καλά κλεισμένα. Αυτό θα αποτρέψει επίσης και το σχηματισμό λεκέδων.

- Στην περίπτωση που θέλετε να σβήσετε τη συσκευή για μεγάλο χρονικό διάστημα, καθαρίστε το εσωτερικό και αφήστε τις πόρτες ανοιχτές.

I CARE

Με στόχο τη βελτιστοποίηση της ενεργειακής κατανάλωσης διατηρώντας όμως τις επιδόσεις θερμοκρασίας του προϊόντος, μπορεί να ενεργοποιηθεί η λειτουργία I Care. Η λειτουργία αυτή επιτρέπει τη μέγιστη εξοικονόμηση ενέργειας. Στις συνθήκες αυτές η οθόνη παραμένει σβηστή ακόμη και με την πόρτα ανοιχτή. Αυτή η λειτουργία ενεργοποιείται κρατώντας πατημένο ταυτόχρονα για τουλάχιστον 6 δευτερόλεπτα το κουμπί superfreezer και το κουμπί FRZ (+). Αφού ενεργοποιηθεί η λειτουργία, όλα τα led θα είναι αναμμένα για 2sec ως επιβεβαίωση της ενεργοποίησής της και θα εμφανιστεί στην οθόνη η καταχώρηση θερμοκρασίας ίσης με +5, -18. Μετά από 5s από την ενεργοποίηση η οθόνη σβήνει. Για τη διενέργεια μεταβολών της θερμοκρασίας αρκεί να πατήσετε τα κουμπιά + και - μέχρι την επίτευξη της επιθυμητής θερμοκρασίας. Η λειτουργία I Care μπορεί οπλωσδήποτε να απενεργοποιείται, σβήνοντας το προϊόν με το κουμπί ON/OFF. Με το επόμενο άναμμα του προϊόντος η λειτουργία I Care θα απενεργοποιηθεί. Σε χώρους με υγρασία, με τη λειτουργία I Care ενεργή, μπορεί να εμφανιστεί σχηματισμός συμπυκνώματος στις πόρτες, απενεργοποιώντας τη λειτουργία αποκαθίστανται οι στάνταρ συνθήκες του προϊόντος.

Αντικατάσταση οδήγησε*

Ο νέος φωτισμός με διπλό led, χάρη στο ισχυρό διαχεόμενο φως, επιτρέπει μια καλή θέαση κάθε τροφίμου χωρίς καμία ζώνη σκιάς. Στην περίπτωση που χρειαστεί να αντικαταστήσετε τα led, απευθυνθείτε στην υπηρεσία Τεχνικής Υποστήριξης.

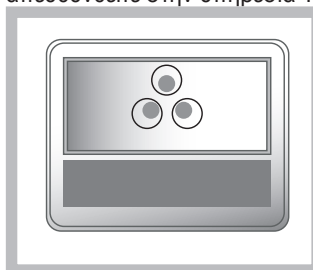

Αντικατάσταση της λυχνίας *

Για την αντικατάσταση της λυχνίας φωτισμού του διαμερίσματος ψυγείου, βγάλτε το βύσμα από την ηλεκτρική πρίζα. Ακολουθήστε τις παρακάτω οδηγίες.

Πλησιάστε τη λυχνία αφαιρώντας το προστατευτικό όπως φαίνεται στην εικόνα. Αντικαταστήστε τη με μια αντίστοιχης ισχύος με εκείνη που υποδεικνύεται στο προστατευτικό (15 W ή 25 W).

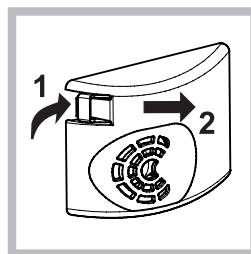

Προφυλάξεις και συμβουλές

! Η συσκευή σχεδιάστηκε και κατασκευάστηκε σύμφωνα με τους διεθνείς κανόνες ασφαλείας. Οι προειδοποιήσεις αυτές παρέχονται για λόγους ασφαλείας και πρέπει να διαβαστούν προσεκτικά.



Η συσκευή αυτή είναι σύμφωνη με τις ακόλουθες Κοινοτικές Οδηγίες:

- 73/23/CEE της 19/02/73 (Χαμηλή Τάση) και μεταγενέστερες τροποποιήσεις.
- 89/336/CEE της 03/05/89 (Ηλεκτρομαγνητική Συμβατότητα) και μεταγενέστερες τροποποιήσεις.
- 2002/96/CE.

Γενική ασφάλεια

- Η συσκευή σχεδιάστηκε για μη επαγγελματική χρήση στο εσωτερικό κατοικίας.
- Η συσκευή πρέπει να χρησιμοποιείται για τη συντήρηση και κατάψυξη τροφίμων, μόνο από ενήλικα άτομα και σύμφωνα με τις οδηγίες που αναφέρονται στο παρόν εγχειρίδιο.
- Η συσκευή δεν εγκαθίσταται σε εξωτερικό χώρο, ακόμη κι αν ο χώρος σκεπάζεται, γιατί είναι πολύ επικίνδυνο να την αφήσετε εκτεθειμένη στη βροχή και στην κακοκαιρία.
- Μην αγγίζετε τη συσκευή με γυμνά πόδια ή με τα χέρια ή τα πόδια βρεγμένα.
- Μην αγγίζετε τα εσωτερικά ψυκτικά μέρη: υπάρχει κίνδυνος εγκαύματος ή τραυματισμού.
- Μη βγάξετε το βύσμα από το ρεύμα τραβώντας το καλώδιο, αλλά πιάνοντας το βύσμα.
- Δεν αρκεί μόνο το σβήσιμο του προϊόντος για τη διακοπή όλων των ηλεκτρικών συνδέσεων.
- Σε περίπτωση βλάβης, σε καμία περίπτωση μην επεμβαίνετε στους εσωτερικούς μηχανισμούς για επισκευή.
- Μη χρησιμοποιείτε στο εσωτερικό των διαμερισμάτων συντήρησης κατεψυγμένων τροφίμων, εργαλεία κοφτερά και αιχμηρά ή ηλεκτρικές συσκευές αν αυτές δεν είναι του τύπου που εγκρίνει ο κατασκευαστής
- Μη βάζετε στο στόμα κύβους που μόλις βγάλατε από τον καταψύκτη.
- Η συσκευή αυτή δεν είναι κατάλληλη για χρήση από άτομα (συμπεριλαμβανομένων των παιδιών) με μειωμένες φυσικές, αισθησιακές ή νοητικές ικανότητες ή χωρίς εμπειρία και γνώση, εκτός κι αν επιτηρούνται ή έχουν εκπαιδευτεί σχετικά με τη χρήση της συσκευής από άτομο υπεύθυνο για την ασφάλειά τους. Τα παιδιά θα πρέπει να επιτηρούνται για να είστε σίγουροι ότι δεν παίζουν με τη συσκευή.
- Οι συσκευασίες δεν είναι παιχνίδια για παιδιά.

Διάθεση

- Διάθεση του υλικού συσκευασίας: να τηρείτε τους τοπικούς κανόνες, έτσι οι συσκευασίες θα μπορούν να επαναχρησιμοποιηθούν.
- Η ευρωπαϊκή οδηγία 2002/96/EK για τα Απόβλητα Ηλεκτρικού και Ηλεκτρονικού Εξοπλισμού (ΑΗΗΕ), απαιτεί ότι οι παλαιές οικιακές ηλεκτρικές συσκευές δεν πρέπει να αποβάλλονται μαζί με τα υπόλοιπα απόβλητα του δημοτικού δικτύου. Οι παλαιές συσκευές πρέπει να συλλεχθούν χωριστά προκειμένου να βελτιστοποιηθούν ή αποκατάσταση και η ανακύκλωση των υλικών που περιέχουν και με σκοπό τη μείωση των βλαβερών επιπτώσεων στην ανθρώπινη υγεία και το περιβάλλον. Το σύμβολο με το διεγραμμένο "δοχείο αποβλήτων" στο προϊόν υπενθυμίζει σε σας την υποχρέωσή σας, πως όταν επιθυμείτε να πετάξετε τη συσκευή, πρέπει να συλλεχθεί χωριστά. Οι καταναλωτές θα πρέπει να απευθύνονται στις τοπικές αρχές ή στα καταστήματα λιανικής για πληροφορίες που αφορούν τη σωστή διάθεση των παλαιών ηλεκτρικών συσκευών.

Εξοικονόμηση και σεβασμός στο περιβάλλον

- Εγκαταστήστε τη συσκευή σε δροσερό και καλά αεριζόμενο περιβάλλον, προστατεύστε τη από την άμεση έκθεση στις ηλιακές ακτίνες, μη την τοποθετείτε πλησίον πηγών θερμότητας.
- Για να εισάγετε ή να εξάγετε τα τρόφιμα, ανοίγετε τις πόρτες της συσκευής για όσο μικρότερο διάστημα γίνεται. Κάθε άνοιγμα των θυρών προξενεί σημαντική κατανάλωση ενέργειας.
- Μη γεμίζετε με πολλά τρόφιμα τη συσκευή: για καλύτερη συντήρηση, το ψύχος πρέπει να κυκλοφορεί ελεύθερα. Αν παρεμποδιστεί η κυκλοφορία, ο συμπιεστής θα δουλεύει συνεχώς.
- Μην εισάγετε ζεστά τρόφιμα: θα ανέβαζαν την εσωτερική θερμοκρασία αναγκάζοντας το συμπιεστή σε υπερβολικό φόρτο εργασίας, με υπερβολική κατανάλωση ηλεκτρικής ενέργειας.

Ανωμαλίες και λύσεις

Μπορεί να τύχει να μη λειτουργεί η συσκευή. Πριν τηλεφωνήσετε στην Τεχνική Υποστήριξη (βλέπε Τεχνική Υποστήριξη), ελέγξτε αν πρόκειται για πρόβλημα που αντιμετωπίζεται εύκολα με τη βοήθεια του ακόλουθου καταλόγου.

Η οθόνη είναι σβηστή.

- Το βύσμα δεν έχει μπει στην ηλεκτρική πρίζα ή δεν κάνει καλή επαφή ή στο σπίτι δεν υπάρχει ρεύμα.
- Η λειτουργία I-Care είναι ενεργή.

Ο κινητήρας δεν ξεκινάει.

- Η συσκευή διαθέτει έλεγχο του κινητήρα (βλέπε Εκκίνηση και χρήση).

Η οθόνη ανάβει ασθενώς.

- Βγάλτε το βύσμα και ξαναβάλτε το στην πρίζα αφού το γυρίσετε γύρω από τον εαυτό του.

Ηχείο συναγερμός, στην οθόνη αναβοσβήνει ο ΣΥΝΑΓΕΡΜΟΣ ΑΝΟΙΧΤΗΣ ΠΟΡΤΑΣ (στη θέση της θερμοκρασίας ΨΥΓΕΙΟΥ απεικονίζεται "dr").

- Η πόρτα του ψυγείου έμεινε ανοιχτή για περισσότερο από δύο λεπτά. Το ηχητικό σήμα παύει με το κλείσιμο της πόρτας ή σβήνοντας και εκκινώντας εκ νέου το προϊόν.

Ηχείο συναγερμός, στην οθόνη αναβοσβήνει ο ΣΥΝΑΓΕΡΜΟΣ ΘΕΡΜΟΚΡΑΣΙΑΣ (στη θέση της θερμοκρασίας FREEZER απεικονίζεται "A1").

- Η συσκευή επισημαίνει υπερβολική θέρμανση του καταψύκτη. Ο καταψύκτης θα διατηρηθεί σε μια θερμοκρασία γύρω στους 0°C για να μην καταψύξει πάλι τα τρόφιμα, επιτρέποντας την κατανάλωσή τους εντός 24 ωρών ή να τα καταψύξει πάλι αφού πρώτα μαγειρευτούν. Για να σβήσει το ηχητικό σήμα ανοίξτε και κλείστε μιας φορά τα κουμπιά + και - της ρύθμισης θερμοκρασίας του καταψύκτη. Πιέστε μια δεύτερη φορά τα κουμπιά αυτά για την απεικόνιση στην οθόνη του καταψύκτη της θεθείσας τιμής, σβήστε το LED ΣΥΝΑΓΕΡΜΟΙ ΘΕΡΜΟΚΡΑΣΙΑΣ και αποκαταστήστε την κανονική λειτουργία.

Ηχείο συναγερμός, στην οθόνη αναβοσβήνει ο συναγερμός θερμοκρασίας (στη θέση της θερμοκρασίας FREEZER απεικονίζεται "A2").

- Η συσκευή επισημαίνει επικίνδυνη θέρμανση του καταψύκτη: τα τρόφιμα δεν πρέπει να καταναλωθούν.. Ο καταψύκτης θα διατηρηθεί σε μια θερμοκρασία γύρω στους -18°C. Για να σβήσει το ηχητικό σήμα ανοίξτε και κλείστε μιας φορά τα κουμπιά + και - της ρύθμισης θερμοκρασίας του καταψύκτη. Πιέστε μια δεύτερη φορά για την απεικόνιση στην οθόνη του καταψύκτη της θεθείσας τιμής, σβήστε το LED ΣΥΝΑΓΕΡΜΟΣ ΘΕΡΜΟΚΡΑΣΙΑΣ και αποκαταστήστε την κανονική λειτουργία.

Το ψυγείο και ο καταψύκτης ψύχουν λίγο.

- Οι πόρτες δεν κλείνουν καλά ή οι τσιμούχες είναι φθαρμένες
- Οι πόρτες ανοίγουν πολύ συχνά
- Τέθηκε μια θερμοκρασία πολύ θερμή (βλέπε Εκκίνηση και χρήση).
- Το ψυγείο ή ο καταψύκτης γεμίσανε υπερβολικά.

Στο ψυγείο τα τρόφιμα παγώνουν.

- Τέθηκε μια θερμοκρασία πολύ ψυχρή (βλέπε Εκκίνηση και χρήση).

Ο κινητήρας λειτουργεί αδιαλείπτως.

- Η λειτουργία SUPER FREEZE έχει ενεργοποιηθεί.
- Η πόρτα δεν είναι καλά κλεισμένη ή ανοίγει συνεχώς.
- Η θερμοκρασία του εξωτερικού περιβάλλοντος είναι πολύ υψηλή.

Η συσκευή εκπέμπει πολύ θόρυβο.

- Η συσκευή δεν εγκαταστάθηκε σε επίπεδο δάπεδο (βλέπε Εγκατάσταση).
- Η συσκευή εγκαταστάθηκε μεταξύ επίπλων ή αντικειμένων που δονούνται και εκπέμπουν θορύβους.
- Το εσωτερικό ψυκτικό αέριο παράγει ένα ελαφρύ θόρυβο ακόμη και όταν ο συμπιεστής είναι ανενεργός: δεν είναι ελάττωμα, είναι φυσιολογικό.

Πρόωρος τερματισμός των λειτουργιών.

- Ηλεκτρικές διαταραχές δικτύου ή σύντομες διακοπές της τάσης τροφοδοσίας

Στη βάση του ψυγείου υπάρχει νερό.

- Η οπή αδειάσματος νερού είναι βουλωμένη (βλέπε Συντήρηση). • Το εσωτερικό ψυκτικό αέριο παράγει ένα ελαφρύ θόρυβο ακόμη και όταν ο συμπιεστής είναι ανενεργός: δεν είναι ελάττωμα, είναι φυσιολογικό.

Postavljanje

! Vrlo je važno čuvati ovaj priručnik da bude na dohvatu ruke u svakom trenutku. U slučaju prodaje, ustupanja ili seljenja, priručnik treba ostati zajedno s uređajem kako bi se i novog vlasnika upoznao s funkcioniranjem i upozorenjima koji se odnose na uređaj.

! Pozorno pročitajte ove upute: one sadrže važne podatke o postavljanju, uporabi i sigurnosti.

Položaj i priključenje

Položaj

1. Uređaj treba smjestiti u dobro prozračenoj prostoriji bez vlage.
2. Nemojte zapriječiti stražnje rešetkaste otvore za ventilaciju: kompresor i kondenzator ispuštaju toplinu i zahtijevaju dobro prozračivanje da bi mogli funkcionirati dobro i bez nepotrebnog trošenja električne struje.
3. Ostavite udaljenost od najmanje 10 cm između gornjeg dijela uređaja i namještaja koji se nalazi iznad hladnjaka te najmanje 5 cm između bočnih strana hladnjaka i namještaja/zidova.
4. Hladnjak mora biti daleko od izvora topline (izravne sunčeve svjetlosti, električnog štednjaka).
5. Da bi ste osigurali najpovoljniju udaljenost uređaja od zida iza njega, montirajte odstojnike dostavljene u opremi za postavljanje, slijedeći upute navedene na odgovarajućem listu.

Niveliranje

1. Postavite hladnjak na ravan i tvrd pod.
2. Ako pod nije savršeno vodoravan, razliku možete ispraviti odvijanjem ili navijanjem prednjih nožica.

Električni priključak

Nakon prijevoza namjestite uređaj okomito i počekaite barem 3 sata prije priključivanja na električnu instalaciju. Prije stavljanja utikača u utičnicu, provjerite da:

- utičnica ima uzemljenje po zakonskim propisima;
- utičnica može podnijeti maksimalnu snagu uređaja naznačenu na pločici s karakteristikama koja se nalazi unutar hladnjaka dole lijevo (npr. 150 W);
- se napon uređaja nalazi među vrijednostima naznačenim na pločici s karakteristikama koja se nalazi unutar hladnjaka dole lijevo (npr. 220-240 V);
- utičnica odgovara utikaču na uređaju.
U suprotnom, zatražite da vam ovlaštenu tehničar zamijeni utikač (vidi Servisiranje); nemojte koristiti produžne kabele ni višestruke utičnice.

! Električni kabel i utičnica postavljenog uređaja moraju biti lako dostupni.

! Ne smije se savijati kabel ni pritiskati ga teretom.

! S vremena na vrijeme provjerite kabel; smiju ga zamijeniti samo ovlaštenu tehničari (vidi "Servisiranje").

! **Poduzeće otklanja svaku odgovornost u slučaju ne poštivanja ovih propisa.**

Pokretanje i uporaba

Pokretanje uređaja

! Prije pokretanja uređaja slijedite upute za postavljanje (vidi "Postavljanje").

! Prije priključivanja, dobro očistite unutrašnjost i dodatne dijelove mlakom vodom i sodom bikarbonom.

! Uređaj posjeduje osigurač za provjeru motora koji pokreće kompresor tek nakon otprilike 8 minuta poslije uključivanja. Do

tođa dolazi i nakon svakog prekida električne struje, namjernog ili slučajnog (black out).

Odjeljak zamrzivača.

Kod prvog uključivanja uređaja, nakon postavljanja željene temperature, savjetujemo da pokrenete funkciju SUPER FREEZE radi bržeg hlađenja odjeljka. Savjetujemo stavljanje hrane u odjeljak tek nakon izlaska iz funkcije SUPER FREEZE.

Kako se služiti digitalnim pokazivačem.

Postavljanje temperature:

ako je uređaj uključen, digitalni pokazivači hladnjaka i zamrzivača prikazivat će temperature postavljene u tom trenutku. Da biste ih promijenili, dovoljno je pritisnuti tipke – i + onog odjeljka u kojem želite promijeniti temperaturu. Odnosno, svaki pritisak na tipke povećava ili smanjuje temperaturu, a na isti način i količinu hladnoće koja se stvara u unutrašnjosti odjeljka. Za hladnjak možete odabrati slijedeće temperature: +8°C, +7°C, +6°C, +5°C, +4°C, +3°C, +2°C, a za zamrzivač: -18°C, -19°C, -20°C, -21°C, -22°C, -23°C, -24°C, -25°C, -26°C. Ako je aktivirana funkcija SUPER FREEZE, ne možete promijeniti temperaturu zamrzivača.

Sustav hlađenja

NO FROST

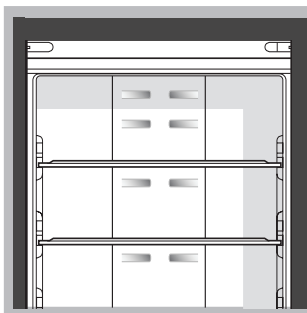

Prepoznajte ga se po okcima za zračenje na stijenka u dnu hladnjaka i ledenice.

"NO FROST" omogućuje neprekidno protjecanje hladnog zraka koji uklanja vlagu i sprječava stvaranje leda iinja: u hladnjaku održava neophodnu razinu vlage, a zahvaljujući nedostatkuinja kakvoća namirnica se ne mijenja; u ledenici sprječava stvaranje leda onemogućavajući da se namirnice zalijepe jedna za drugu, što znači i da nije potrebno uklanjati inje. Nemojte stavljanje namirnica ili posude blizu stražnje rashladne stijenke kako ne biste zapriječili otvore za zračenje i tako olakšali stvaranje pare. Zatvorite boce i umotajte namirnice.

Active Oxygen

Ova naprava ispušta u unutrašnjosti hladnjaka molekule ozona - tvari prisutne u prirodi, koja napada bakterije i mikroorganizme smanjujući njihovo umnožavanje u hladnjaku i ograničavajući neugodne mirise.

Automatski određuje potrebnu količinu ozona, u svrhu produljenja svježine namirnica, uklanjanja neugodnih mirisa i sprječavanja pojave bakterija.

Unutar hladnjaka mogli biste osjetiti blagi, karakteristini miris – onaj kojeg se ponekad osjeća kad je nevrjeme upravo zbog ozona stvorenog uslijed pražnjenja gromova: to je apsolutno normalno. Količina koju naprava proizvodi vrlo je mala i brzo nestaje s protubakterijskim djelovanjem.

Naprava se aktivira pritiskom odgovarajuće tipke na upravljačkoj ploči (plava boja LED).

Kad je funkcija "Active Oxygen" aktivna, naprava ciklički (i ponavljanje) to sve do deaktiviranja funkcije) vrši jedno ispuštanje ozona - što se signalizira paljenjem zelene LED žaruljice na napravi u unutrašnjosti odjeljka hladnjaka, i jedan ciklus pripravnosti (bez ispuštanja ozona)

- kojeg se uoava zahvaljujui prisutnosti plavih LED žaruljica



Kako bolje koristiti hladnjak

- Za podešavanje temperature, koristite dugme RAD HLADNJAKA (vidi Opis).
- Podesite temperaturu pomou digitalnog pokazivača. Pritisnite tipku SUPER COOL (ubrzano hlađenje) da biste u kratkom vremenu snizili temperaturu, na primjer nakon velike kupnje kada ete odjeljak napuniti namirnicama. Po isteku određenog vremena, funkcija e se sama deaktivirati.
- Stavite u hladnjak samo hladne ili tek mlake namirnice, ali ne i tople (vidi "Mjere opreznosti i savjeti").
- Imajte u vidu da kuhana hrana ne traje mnogo duže od sirove.
- Nemojte stavljati u hladnjak tekućine u otkrivenim posudama: one bi izazvale povišenje vlage, a samim time i stvaranje pare.

POLICE:

Možete ih izvući i podesiti visinu njihovog položaja zahvaljujući odgovarajućim nosačima , tako da na njih smjestite posude ili namirnice velikih dimenzija.

Pokazatelj **TEMPERATURE***: pokazuje najhladniji dio hladnjaka.

1. Provjerite da se na pokazatelju jasno vidi natpis "OK" (vidi sliku).



2. Ako se ne pojavi natpis "OK", znači da je temperatura previsoka: postavite hladniju temperaturu i čekajte otprilike 10 sati dok se temperatura ne ustali.
3. Ponovno provjerite pokazatelj: ako je potrebno, ponovite podešavanje. Ako stavite veliku količinu namirnica u hladnjak ili često otvarate njegova vrata, normalno je da pokazatelj ne označava "OK". Počekajte barem 10 h prije namještanja gumba FUNKCIONIRANJE HLADNJAKA na veći broj.

Kako bolje koristiti ledenicu

- Podesite temperaturu pomoću gumba FUNKCIONIRANJE LEDENICE (vidi "Opis").
- Nemojte ponovno zaleđivati namirnice koje su se počele odleđivati ili one već odleđene: njih morate skuhati i pojesti (u roku od 24 sata).
- Svježe namirnice koje treba zaleđiti ne smije se stavljati u dodir s onima već zaleđenim: stavite ih u gornji spremnik za ZALEĐIVANJE i OČUVANJE, gdje se temperatura spušta i do ispod -18°C te jamči zadovoljavajuću brzinu zaleđivanja.
- Kako biste namirnice zamrznuli na najpravičniji i najsigurniji način, funkciju SUPER FREEZE (brzo zamrzavanje) trebate aktivirati 24 sata prije stavljanja namirnica. Nakon stavljanja namirnica potrebno je ponovno aktivirati funkciju SUPER FREEZE, koja će se – nakon 24 sata – automatski deaktivirati.
- Nemojte u ledenicu stavljati staklene boce koje sadrže tekućine, začepljene ili hermetički zatvorene, jer bi se mogle rasprsnuti.
- Najveća dozvoljena dnevna količina namirnica za zaleđivanje navodi se na pločici s karakteristikama koja se nalazi dole lijevo u hladnjaku (primjer: kg/24h 4).
- Za zamrzavanje (ako zamrzivač već radi): pritisnite tipku brzog

zamrzavanja SUPER FREEZE (pali se odgovarajuća plava kontrolna žaruljica), stavite unutra hranu i zatvorite vrata. Funkcija se automatski onesposobljuje nakon 24 sata ili po dostizanju optimalnih temperatura (kontrolno svjetlo se gasi)

! Nemojte stavljati preglomazne namirnice u gornju ladicu zamrzivača ako se u njoj nalazi Ice Device (ledomat).

! Ne otvarajte vrata ledenice dok je zaleđivanje u tijeku.

! U slučaju nestanka struje ili kvara, ne otvarajte vrata ledenice: na taj način će se zaleđene i duboko smrznute namirnice očuvati bez promjena otprilike 9-14 sati.

Ladica za VOĆE i POVRĆE*

Ladice za voće i povrće u ovom hladnjaku projektirane su naročito za održavanje svježine i mirisa voća i povrća.

Ako hranu kao što je npr. voća želite pohraniti u manje vlažnoj okolini, otvorite regulator vlage (položaj B); zatvorite ga (položaj A) za čuvanje hrane poput povrća u vlažnijoj okolini.

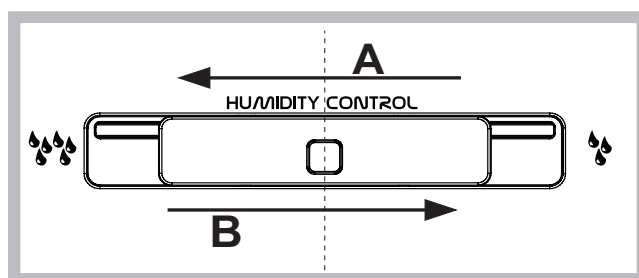

Easy Ice *

Dvostruka posuda je dizajniran da optimizira prostor u ladici zamrzivača za brže i jednostavnije prikupljanje leda.

Ploče mogu biti pohranjeni na drugi ili ispunjena i koristiti zasebno. Osim toga, odgovarajući učvršćenje čini Easy Ice iznimno prilagodljivo rješenje, jer omogućava njegovo mjesto u desno ili lijevo od prvih mjesta.

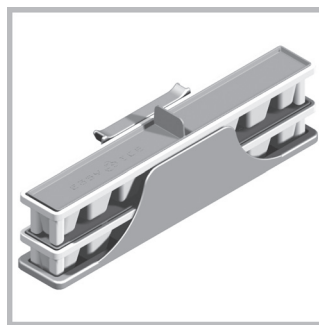

Food Care Zone *

Područje namijenjeno čuvanju svježe hrane kao što su meso i riba. Zahvaljujući niskoj temperaturi u svojoj unutrašnjosti, spremnik Food Care Zone („Briga o hrani“) omogućuje dulje vrijeme čuvanja, i do jednog tjedna.

Food Care Zone 0°C / Safe Defrost*

Odjeljak projektiran za zadržavanje svježine osjetljive hrane poput mesa i ribe. Zahvaljujući niskoj temperaturi odjeljka namirnice možete čuvati do jednog tjedna (ispitivanje je izvršeno na mesnim proizvodima) uz zadržavanje nepromijenjenih hranjivih sastojaka, izgleda i arome.

Osim toga, ovaj odjeljak je naročito prikladan za odmrzavanje hrane na zdrav način, jer se odmrzavanjem na niskoj temperaturi sprječava umnožavanje mikroorganizama, uz očuvanje okusa i organoleptičkih svojstava hrane.

Nije prikladan za voće, povrće i salate, ali može biti prikladan za svježe ili vrlo svježe mlijeko i mliječne proizvode, svježu tjesteninu,

* Broj i/ili položaj mogu biti različiti, samo kod nekih modela.

punjenu svježju tjesteninu (a po želji i za kuhanu hranu ili ostatke jela).

Održavanje i briga

Isključenje iz električne mreže

Tijekom čišćenja i održavanja potrebno je izolirati uređaj iz električne mreže:

1. Držite pritisnutu tipku ON/OFF kako biste isključili uređaj.
2. Izvucite utikač iz utičnice.

! Ako ne slijedite ovaj postupak, može se uključiti alarm: on ne označava nepravilnost u radu.

Za uspostavljanje normalnog rada, ponovno ukopčajte utikač, pritisnite dugma FUNKCIONIRANJE LEDENICE i SUPER FREEZE (brzo zamrzavanje) te postavite FUNKCIONIRANJE LEDENICE na željenu vrijednost.

Čišćenje uređaja

- Vanjske i unutrašnje dijelove te gumene dijelove možete čistiti spužvicom namočenom u mlakoj vodi i sodi bikarboni ili neutralnom sapunu. Nemojte upotrebljavati rastvarajuća ni abrazivna sredstva, sredstva za izbjeljivanje ili amonijak.
- Sve pomične dodatne dijelove možete namočiti u toplu vodu sa sapunom ili deterdžentom za posuđe. Dobro ih isperite i osušite.
- Na pozadini uređaja obično se skuplja prašina koju možete - nakon što ste isključili uređaj i izvukli utikač iz utičnice - pažljivo ukloniti usisačem za prašinu na srednjoj snazi i to pomoću dugog, uskog dodatka.

Spriječavanje stvaranja plijesni i neugodnih mirisa

- Ovaj je uređaj izrađen od higijenskih materijala koji ne prenose mirise. Da bi se ta osobina zadržala, potrebno je namirnice uvijek dobro zatvoriti ili umotati. Tako ćete izbjeći i stvaranje mrlja.
- Ako uređaj namjeravate isključiti na duže vrijeme, očistite ga iznutra i ostavite vrata otvorena.

I CARE

U svrhu optimiziranja potrošnje električne energije uz zadržavanje djelotvornosti temperature uređaja, možete aktivirati funkciju I Care. Ova funkcija omogućuje maksimalnu uštedu električne energije. U ovim uvjetima, digitalni pokazivač ostaje ugašen i prilikom otvaranja vrata. Tu funkciju aktivirate držeći istovremeno pritisnute - najmanje 6 sekundi - tipku brzog zamrzivača i tipku FRZ (+). Aktiviranje funkcije potvrđuje se paljenjem svih LED žaruljica u trajanju od 2 s, a digitalni pokazivač prikazuje postavku temperature na +5, -18. 5 s nakon aktiviranja, digitalni pokazivač se gasi. Za mijenjanje temperature dovoljno je pritisnuti tipke + i = sve do dostizanja željene temperature. Funkciju I Care možete deaktivirati isključivanjem uređaja pomoću dugma ON/OFF. Kad idući put ponovno uključite uređaj, funkcija I Care bit će deaktivirana. U vlažnoj okolini, dok je funkcija I Care aktivirana, moglo bi doći do stvaranja pare na vratima; deaktiviranjem funkcije ponovno se uspostavljaju standardni uvjeti uređaja.

Zamjena žaruljice *

Kod zamjene žaruljice za osvjetljavanje unutrašnjosti hladnjaka izvucite utikač iz utičnice. Slijedite dole navedena uputstva.

Da bi ste pristupili žaruljici skinite zaštitni poklopac kako je prikazano na slici.

Zamijenite je istovjetnom žaruljicom snage navedene na zaštitnom poklopcu (15W ili 25W).

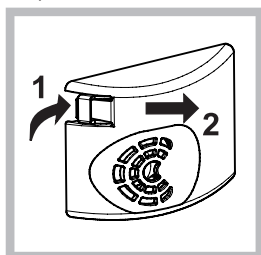

Zamjena led*

Zahvaljujući širenju snažnog svjetla, nova LED rasvjeta omogućuje jasnu vidljivost svake namirnice bez ikakvog područja u sjeni. U slučaju da je potrebno zamijeniti LED žaruljice, obratite Tehničkoj službi

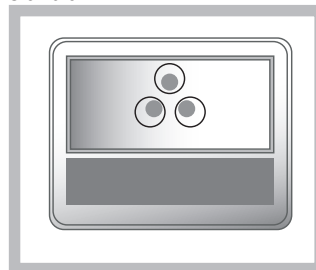

Mjere opreznosti i savjeti

! Ovaj uređaj je osmišljen i napravljen u skladu s međunarodnim propisima o sigurnosti. Upozorenja koja slijede dajemo u svrhu sigurnosti i potrebno ih je pažljivo pročitati.



Ovaj je uređaj napravljen u skladu sa slijedećim Uredbama EU:

- 73/23/CEE od 19/02/73 (Niski napon) i naknadne izmjene;
- 89/336/CEE od 03/05/89 (Elektromagnetska kompatibilnost) i naknadne izmjene;
- 2002/96/CE.

Opća sigurnost

- Ovaj je uređaj namijenjen neprofesionalnoj uporabi u kućanstvu.
- Ovaj uređaj smiju koristiti samo odrasle osobe za očuvanje i zaleđivanje hrane i to po uputama navedenim u ovom priručniku.
- Ovaj se uređaj ne smije instalirati na otvorenom, čak ni ako se radi o natkrivenom prostoru: vrlo je opasno izložiti ga kiši i nevremenu.
- Nemojte dirati uređaj ako ste bos ili su vam ruke odnosno stopala mokra ili vlažna.
- Ne dirajte unutarnje rashladne dijelove: postoji opasnost od opekotina ili požljede.
- Ne izvlačite utikač iz strujne utičnice povlačenjem kabela, već hvatanjem utikača.
- Nije dovoljno samo isključiti proizvod kako bi se prekinuli svi električni spojevi.
- U slučaju kvara ni u kom slučaju ne pristupajte unutarnjim mehanizmima i ne pokušavajte sami izvršiti popravak.
- U pretincima za očuvanje zamrznute hrane nemojte koristiti oštre i šiljate alatke, kao ni električne aparate - osim onih koje preporučuje Proizvođač.
- Ne stavljajte u usta kocke leda tek izvađene iz ledenice.
- Ovaj uređaj nije namijenjen uporabi od strane osoba (uključujući i djecu) sa smanjenim fizičkim, osjetnim ili mentalnim sposobnostima ili bez iskustva i znanja, osim ako ih ne nadzire ili ne uputi u uporabu uređaja osoba odgovorna za njihovu sigurnost. Djecu treba nadzirati kako bi se osiguralo da se ne igraju s uređajem.
- Omot pakovanja nije igračka za djecu.

Rashod

- Rashod materijala pakovanja: pridržavajte se lokalnih propisa, tako će se omoti moći ponovno iskoristiti.
- Rashod starog uređaja: pridržavajte se zakonskih propisa po tom pitanju. Hladnjaci i ledenice u rashladnom i izolacijskom dijelu sadrže plinove izobutan i ciklopentan koji su, ako se oslobode, opasni po okoliš. Stoga spriječite oštećivanje krutih cijevi.
- Prije rashoda starog uređaja onesposobite ga presjecanjem električnog kabela i uklanjanjem brave.

Ušteda i očuvanje okoliša

- Postavite uređaj u svježoj i dobro prozračenoj prostoriji, daleko od izvora topline i zaštitite od izravne sunčeve svjetlosti.
- Kod stavljanja ili vađenja namirnica, držite vrata otvorena što je manje moguće.
Svako otvaranje vrata uzrokuje znatno rasipanje snage.
- Nemojte pretrpavati uređaj namirnicama: one će se dobro očuvati ako hladnoća bude slobodno kružila. Ako spriječite njeno kruženje, kompresor će neprekidno raditi.
- Nemojte stavljati tople namirnice: one će povisiti unutarnju temperaturu izazivajući pretjeran rad kompresora uz znatno rasipanje električne struje.

Nepravilnosti i njihovo uklanjanje

Može se dogoditi da uređaj ne radi. Prije pozivanja Servisne službe (vidi "Servisiranje"), provjerite da se ne radi o problemu lako rješivom uz pomoć popisa koji slijedi.

Digitalni pokazivač je ugašen.

- Utikač nije utaknut u utičnicu odnosno nije dobro utaknut pa nema kontakta ili u kući nema struje.
- Aktivna je funkcija "I-Care" ("Stalo mi je").

Motor se ne pokreće.

- Uređaj posjeduje osigurač za provjeru motara (vidi „Pokretanje i uporaba”).

Digitalni pokazivač je slabo uključen.

- Izvucite utikač, okrenite ga i ponovno utaknite u utičnicu.

Oglašava se alarm, na digitalnom pokazivaču trepće ALARM ZA OTVORENA VRATA (umjesto temperature HLADNJAKA vidi se "dr").

- Vrata hladnjaka ostala su otvorena više od dvije minute. Zvučni signal prestaje čim zatvorite vrata ili isključite i ponovno uključite uređaj.

Oglašava se alarm, na digitalnom pokazivaču trepće ALARM ZATEMPERATURU (umjesto temperature ZAMRZIVAČA vidi se „A1”).

- Uređaj signalizira pretjerano zagrijavanje zamrzivača. U zamrzivaču će se održati temperatura od otprilike 0°C kako se namirnice ne bi ponovno zaledile, što će vam omogućiti da ih potrošite u roku od 24 sata ili da ih skuhate i potom zaledite. Kako biste isključili zvučni signal, otvorite i zatvorite vrata ili jednom pritisnite tipke + i – za podešavanje temperature zamrzivača. Pritisnite te tipke još jednom da se na digitalnom pokazivaču zamrzivača prikaže postavljena vrijednost, ugasi LED žaruljica ALARMA ZA TEMPERATURU te uspostavi normalan rad.

Oglašava se alarm, na digitalnom pokazivaču trepće alarm za temperaturu (umjesto temperature ZAMRZIVAČA vidi se „A2”).

- Uređaj signalizira opasno zagrijavanje zamrzivača: namirnice treba baciti. Zamrzivač će zadržavati temperaturu od oko -18°C. Kako biste isključili zvučni signal, otvorite i zatvorite vrata ili jednom pritisnite tipke + i – za podešavanje temperature zamrzivača. Pritisnite još jednom da se na digitalnom pokazivaču zamrzivača prikaže postavljena vrijednost, ugasi LED žaruljica ALARMA ZA TEMPERATURU te uspostavi normalan rad.

Hladnjak i zamrzivač slabo hlade.

- Vrata ne zatvaraju dobro ili su brtve oštećene.
- Vrata se prečesto otvaraju.
- Postavili ste previsoku temperaturu (vidi „Pokretanje i uporaba”).
- Hladnjak ili zamrzivač su prenatrpani.

Namirnice u hladnjaku se zamrzavaju.

- Postavili ste prenisku temperaturu (vidi „Pokretanje i uporaba”).

Motor neprekidno radi.

- Osposobili ste funkciju SUPER FREEZE (Brzo zamrzavanje).
- Vrata nisu dobro zatvorena ili ih se neprekidno otvara.
- Temperatura u prostoriji je vrlo visoka.

Uređaj prebučno radi.

- Uređaj nije postavljen u ravnini (vidi „Postavljanje”).
- Uređaj je postavljen između namještaja ili predmeta koji vibriraju i proizvode šumove.
- Unutarnji rashladni plin proizvodi tihi šum i kad kompresor ne radi: ne radi se o nepravilnosti – to je normalno.

Prijevremeno završavanje funkcija.

- Električne smetnje u mreži ili kratki prekidi napona napajanja.

Na dnu hladnjaka ima vode.

- Otvor za ispuštanje vode je začepljen (vidi "Održavanje"). (vidi "Opis").

Постављање

! Важно је да сачувате ову књижицу како бисте могли да је консултујете када вам затреба. У случају продаје апарата, неупотребе или селидбе, сачувајте је како би нови власник могао да се информише о функционисању апарата.

! Пажљиво прочитајте упутство: садржи важне информације о инсталацији, употреби и безбедности апарата.

Постављање и склапање

Постављање

1. Поставите апарат у добро проветрени простор без влаге.
2. Решетке за вентилацију на задњем зиду апарата не смеју бити блокиране: компресор и кондензатор испуштају топлоту и захтевају добро проветравање ради правилног функционисања
3. Оставите простор од најмање 10 цм између задњег зида апарата и било каквог намештаја изнад њега, и најмање 5 цм између задњег зида и намештаја који апарат окружује са страна.
4. Апарат треба удаљити од изворат топлоте (директна сунчева светлост, електрични шпорет).
5. За одржавање оптималне дистанце између производа и задњег зида, поставите приложене додатке из инсталационог комплета следећи упутства из одређене књижице.

Позиционирање

1. Инсталација апарата на равну и чврсту подлогу.
2. Ако под није савршено раван, компензујте одвијањем или затезањем предњих ногара апарата.

Електрични прикључак

Након транспорта, поставите апарат вертикално и сачекајте најмање 3 часа пре него што га прикључите на електричну мрежу. Пре него што утикач прикључите у утичницу, проверите да ли:

- утичница има уземљење и да ли је у складу са важећим прописима;
- да ли утичница може да издржи максималну снагу апарата, која је наведена на налепници унутар хладњака, на доњој левој страни (нпр. 150 W);
- да ли напон електричне струје одговара оном наведеном на налепници, која се налази унутар хладњака, на доњој левој страни (нпр. 220-240 V);
- да ли је утичница компатибилна са утикачем апарата. У случају да није, затражите од ауторизованог сервиса да вам замени утикач (*види Помоћ*); немојте користити продужни кабал.

! Код инсталираног апарата, електрични кабал и утичница морају бити лако доступни.

! Кабал не сме да буде преломљен или притиснут.

! Кабал морају повремено преконтролисати и заменити ауторизована лица (*види Помоћ*).

! Произвођач одбија сваку одговорност у случају да се наведене норме не поштују.

Прикључивање и коришћење

Прикључивање апарата

! Пре пуштања апарата, следите упутства за инсталацију (*види Инсталација*).

! Пре склапања апарата добро очистите преграде и додатке млаком водом и содом бикарбоном.

! Апарат је опремљен контролом мотора која ће укључити компресор свега након 8 минута од укључивања. Ово се дешава и након сваког прекида у доводу електричне енергије, намерног или случајног (прекид).

Одељак за замрзавање.

При првом укључивању производа, након подешавања жељене температуре, препоручује се активирање функције SUPER FREEZE како би се одељак што брже охладио. Тек након искључивања функције SUPER FREEZE препоручује се стављање хране у унутрашњост одељка.

Како се кретати по екрану.

Подешавање температуре:

Ако је уређај укључен, екрани фрижидера и замрзивача показују тренутно подешене температуре. Да бисте их променили, притисните тастере - и + који се односе на одељак у којем желите да промените температуру. Сваки притисак на тастере повећава или смањује температуру и то на начин који такође одговара температури која се ствара унутар одељка. Температуре које можете да изаберете за фрижидер су +8°, +7°, +6°, +5°, +4°, +3°, +2°, а за замрзивач –18°, -19°, -20°, -21°, -22°, -23°C, -24°, -25°C, -26°. Ако је активирана функција SUPER FREEZE, температура замрзивача се не може изменити.

Систем за расхлађивање

No Frost (Без леда)

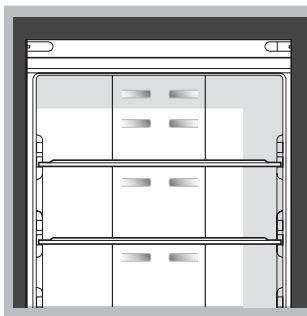

Препознатљив је по присуству вентилационих отвора на задњем зиду одељка. Систем «No Frost» (без леда) спроводи континуирани проток хладног ваздуха сакупља влагу и спречава стварање иња и леда: у одељку за хлађење одржава једнаки ниво влаге, а захваљујући чињеници да се иње не ствара, одржава првобитни квалитет намирница; у одељку за замрзавање спречава стварање леда и тиме вам олакшава одржавање јер је отапање непотребно, а намирнице се не лепе једна за другу.

Не стављајте намирнице или посуде директно близу задњег зида хладњака како не бисте блокирали вентилационе отворе и олакшали формирање кондензације.

Active Oxygen*

Ово подешавање испушта у унутрашњост хладњака молекуле озона, супстанцу која је присутна у природи и у стању је да нападне бактерије и микроорганизме, смањујући њихово ширење унутар фрижидера и ширење лоших мириса.

Аутоматски дефинише количину озона која је потребна да би се продужио век трајања хране, умањили непријатни мириси и спречило настајање батерија.

У унутрашњости фрижидера може се осетити карактеристичан мирис, исти који прати и невреме и настаје услед озона који се ослобађа ударима грома, и то је потпуно нормално. Количина производа у систему је веома мала и брзо опада са антибактеријским деловањем.

Систем се активира притиском на одговарајући тастер на командној табли (жута лампица).

Када је функција Active Oxigen активна, систем циклично активира (и то понављањем до деактивације функције) емисију озона на коју се указује паљењем зелене лампице на систему постављеном у унутрашњости одељка фрижидера и циклус стања мировања (без емисије озона) који се може идентификовати паљењем плаве лампице



Како најбоље користити хладњак

- Користите дугме за РАД ФРИЖИДЕРА да бисте подесили температуру (погледајте Опис).
- Притисните дугме SUPER COOL (брзо расхлађивање) за снижавање температуре за кратко време, на пример када планирате да напуните хладњак након велике куповине. Након одређеног времена функција се аутоматски деактивира.
- Сложите само хладне или млаке намирнице, никако топле (види Напомене и савети)
- Запамтите да куване намирнице не могу да стоје много дуже од сирових.
- Не остављајте течности у отвореним контејнерима: изазивају повећану влажност и кондензацију.

ПОЛИЦЕ:

Покретне су и могу да се подешавају захваљујући посебним шинama (види слику), за постављање контејнера или хране већих димензија.

Индикатор **ТЕМПЕРАТУРА***: за одређивање нахладније зоне у хладњаку.

1. Проверите да ли индикатор показује ОК (види слику).



2. Ако се не појави натпис ОК, то значи да је температура превисока: Подесите нижу температуру и пазите око 10 сати док се температура не стабилизује.
3. Контролишите кретање индикатора: ако је потребно, поновите регулацију. Ако сте унели велику количину намирница или често отварате врата хладњака, нормално је да индикатор неће показивати ОК. Сачекајте око 10 часова пре него што померите прекидач ФУНКЦИЈЕ ХЛАДЊАКА на вишу позицију.

Како на најбољи начин користити замрзивач

- Користите дугме за РАД ЗАМРЗИВАЧА да бисте подесили температуру (погледајте Опис).
- Немојте поново замрзавати намирнице које сте претходно већ одмрзли; такве намирнице треба скувати и конзумирати (у року 24 часа).
- Свеже намирнице за замрзавање не смеју бити у контакту са већ замрзнутим; треба их сложити у горњи преградак ЗАМРЗИВАЧ и ЧУВАЊЕ где температура пада испод -18°C и гарантује брзо замрзавање.
- Да бисте замрзли храну на најисправнији и најбезбеднији начин, активирајте функцију SUPER FREEZE 24 сата пре стављања хране. Након стављања хране потребно је да поново активирате функцију SUPER FREEZE која се аутоматски деактивира након 24 сата.
- Не стављајте у замрзивач стаклене флаше које садрже течност, затворене запущачима или херметички, пошто може доћи до пуцања.

* Варијабле за број и/или позицију, постоји само код неких модела.

- Максимална дневна количина намирница за замрзавање се налази на налепници, која је налепљена са доње леве стране одељка за хлађење (нпр. Kg/24h 4).
- За замрзавање (ако је замрзивач већ у функцији): Притисните тастер за брзо замрзавање SUPER FREEZE (пали се одговарајућа плава лампица), ставите храну и затворите врата. Ова функција се аутоматски искључује након 24 сата или када се достигне оптимална температура (индикаторска лампица се гаси).

! Не чувајте преобимну храну у горњем делу одељка замрзивача где се налази уређај за лед када је присутан.

! Током процеса замрзавања не отварајте врата замрзивача.

! У случају прекида довода струје или квара, не отварајте врата замрзивача: на тај начин замрзнуте и дубоко замрзнуте намирнице могу остати очуване око 9-14 часова.

Кутија за ВОЋЕ и ПОВРЋЕ *

Кутија за воће и поврће које поседује фрижидер наменски су пројектоване да одрже воће и поврће најсвежим и мирисним. Одвртите регулатор влаге (положај Б) ако желите да складиштите храну у мање влажној средини, на пример воће, или га затворите (положај А) да бисте складиштили храну у влажнијој средини, на пример поврће.

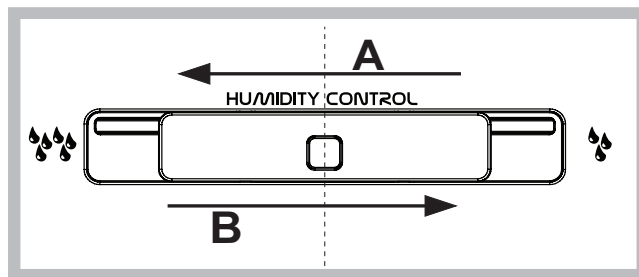

Easy Ice *

Двоструки чинија је дизајниран да оптимизује простор у замрзивачу фиоци за брже и лакше прикупљање леда. Плоче могу бити смештене на секунд или испуњен и користе одвојено. Поред тога, одговарајући прибора чини Еаси Ице изузетно прилагодљиво решење јер омогућава његову локацију на десно или лево од првих кућа.

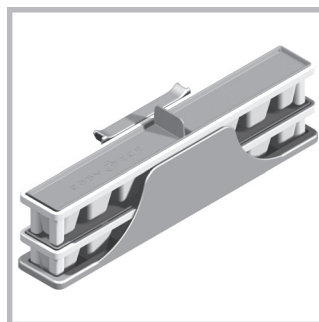

Food Care Zone *

Зона посвећена очувању свеже хране, попут меса и рибе. Захваљујући ниској температури у унутрашњости овог одељка, Food Care Zone омогућава продужење времена очувања до недељу дана.

Food Care Zone 0°C / Safe Defrost*:

Одељак пројектован за очување свежине осетљивих намирница, као што су месо и риба. Захваљујући ниској температури у одељку намирнице се могу чувати и до седам дана (тестирање је извршено на месним производима) и задржавају своја хранљива својства, изглед и арому. Овај одељак је, надаље, посебно погодан за здраво одмрзавање намирница, јер одмрзавање на ниској температури спречава

размножавање микроорганизама, а намирнице задржавају укус и органолептичка својства.

Није погодан за воће, поврће и салату, али може бити погодан за: млеко и свеже или веома свеже млечне производе, свеже тестенину, пуњену свежу тестенину (а и за скувану храну или остатке јела).

Одржавање

Искључивање електричне струје

Током поправки или чишћења и одржавања потребно је да искључите апарат са електричне мреже:

1. Држите притиснут тастер за УКЉУЧИВАЊЕ/ИСКЉУЧИВАЊЕ да бисте искључили уређај.
2. Извадите утикач из утичнице.

! Уколико не следите ову процедуру можете активирати аларм: ово не значи да је у питању квар. Да бисте поново успоставили уобичајено функционисање поново уметните утикач, притисните тастере ФУНКЦИОНИСАЊЕ ЗАМРЗИВАЧА и SUPER FREEZE и подесите ФУНКЦИОНИСАЊЕ ЗАМРЗИВАЧА на жељену вредност.

Чишћење апарата

- Спољни делови, унутрашњи делови и гумени делови се могу чистити сунђером навлаженим млаком водом и содом бикарбоната или неутралним сапуном. Не користите растворе, абразиве, белило или амонијак.
- Делове који се могу извадити треба ставити у каду пуну топле воде и сапунице или детерџента за судове. Пажљиво их исперите и осушите.
- Задњи део апарата сакупља прашину коју можете очистити, након што сте искључили апарат из електричне мреже, дугим цревом усисивача укљученог на средњу јачину.

Избегавање стварања плесни и непријатних мириса

- Апарат је израђен од хигијенских материјала који не преносе мирисе. Ради очувања ове карактеристике потребно је да храна увек буде добро заштићена и затворена. Овиме се избегава формирање флека.
- У случају да желите да искључите апарат на дуже време, очистите унутрашњост и оставите врата отворена.

I CARE

Да би се оптимизовала потрошња струје и одржале перформансе температуре уређаја, можете активирати функцију I Care. Ова функција омогућава највећу уштеду струје. У овим условима екран остаје угашен чак и када су врата отворена. Ова функција се активира истовременим притиском од најмање 6 секунди на тастер „superfreezer“ и тастер FRZ (+). Када се ова функција једном активира, све лампице остају упалене 2 секунде као потврда активирања, а на екрану се приказује подешавање температуре од а +5, -18. Након 5 секунди од активирања екран се гаси. Да бисте променили температуру, притискајте тастере + и – док не достигнете жељену температуру. Функција I Care се може деактивирати гашењем уређаја притиском на дугме за УКЉУЧИВАЊЕ/ИСКЉУЧИВАЊЕ. При наредном укључивању уређаја функција I Care биће деактивирана. У влажној средини, када је функција I Care активирана, може се појавити блага кондензација на вратима; деактивирањем функције се међутим поново успоставља уобичајено стање уређаја.

Замена сијалице *

Приликом замене сијалице за осветљавање хладњака, извучите утикач из утичнице. Следите упутства.

За приступ лампици потребно је уклонити поклопац, као на

слици. Замените је одговарајућом јачином наведеном на поклопцу (15 W или 25 W).

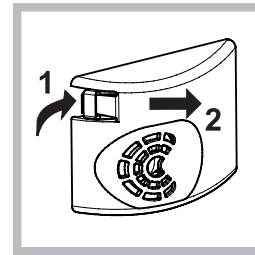

заменити ЛЕД*

Ново осветљење које пружа лампица, захваљујући снажном дифузно светлу, омогућава јасну видљивост хране без сенки. Ако је потребно заменити лампицу, обратите се техничкој подршци

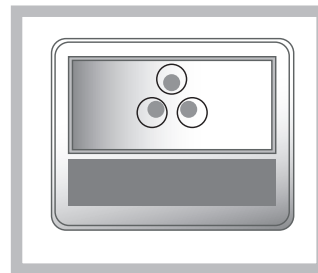

Напомене и савети

! Апарат је пројектован и израђен према важећим међународним безбедносним нормама. Напомене прочитајте пажљиво пошто су важне из безбедносних разлога.



Овај апарат је у складу са нормама:

- 73/23/CEE од 19/02/73 (низак напон) и даљим модификацијама;
- 89/336/CEE од 03/05/89 (електромагнетска компатибилност) и даљим модификацијама;
- 2002/96/CE.

Општа безбедност

- Апарат је направљен за непрофесионалну употребу у стану.
- Апарат треба користити за чување хране, од стране одраслих особа према упутствима из ове књижице.
- Овај апарат се не сме постављати на отвореном простору, чак и када је простор наткривен; изузетно је опасно излагати апарат временским условима.
- Не дирајте и не померајте апарат босоноги или када су вам руке или ноге влажне.
- Не дирајте унутрашње раскладне делове: опасно је и могу да изазову опекотине или повреде.
- Не извлачите утикач из утичнице вучењем кабла, тако можете извући утичницу.
- Није довољно само искључивање уређаја за прекидање свих веза са електричном енергијом.
- У случају квара, никако немојте укључивати унутрашње механизме и покушавати да их сами поправите.
- У унутрашњости одељака за замрзнуту храну не смеете користити оштре или шилтате алатке нити електричне апарате које не препоручује произвођач.
- Не стављајте у уста коцкице леда тек извађене из замрзивача.
- Не дозвољавајте деци да се играју апаратом. Ни у ком

случају немојте седети на апарату или поред отворених врата.

- Паковање није играчка за децу.

Одлагање

- Одлагање материјала из паковања: поштујте локалне норме, на тај начин амбалажу можете поново искористити.
- Одлагање старог апарата: **ВОДИТЕ РАЧУНА О ЗАКОНУ.** Хладњаци и замрзивачи садрже у зони за расхлађивање и изолацији гасове изобутан и циклопентан, који, уколико буду ослобођени, могу бити погубни за околину. **ИЗБЕГАВАЈТЕ БИЛО КАКВА ОШТЕЋЕЊА НА ЦЕВИМА.**
- Пре избацивања старог апарата, онемогућите његову употребу вађењем електричног кабла и уклањањем браве на вратима.

Чување и поштовање животне околине

- Поставите апарат на тамно и добро проветрено место, заштићено од директне сунчеве светлости и далеко од извора топлоте.
- Код уношења или вађења хране, отварајте врата апарата што је краће могуће. Свако отварање врата изазива значајан утрошак енергије.
- Не стављајте много намирница у апарат: ради правилног чувања хладноћа мора да слободно циркулише. Уколико се онемогући циркулација, компресор ће непрекидно радити.
- Не стављајте топлу храну: дизањем унутрашње температуре присиљаваате компресор на сталан рад, уз велики утрошак енергије.

Неисправности и решења

Може да се упали када апарат не ради. Пре него што позовете Помоћ (види Помоћ), проверите да у питању није нешто што сами можете да отклоните.

Екран је угашен.

- Утикач није прикључен у утичницу или нема добар контакт, могуће је такође и да нема струје.
- Функција I-Save је активирана.

Мотор не ради.

- Уређај је опремљен контролом за очување мотора (погледајте Прикључивање и коришћење).

Екран је слабо осветљен.

- Извучите утикач, окрените га и поново утакните у утичницу.

Оглашава се аларм, на екрану трепери **А ЛАРМ ЗА ОТВОРЕНА ВРАТА** (уместо температуре **ФРИЖИДЕРА** приказује се "dr").

- Врата фрижидера су остала отворена дуже од два минута. Звучни сигнал престаје да се оглашава по затварању врата или након искључивања и укључивања уређаја.

Оглашава се аларм, на екрану трепери **А ЛАРМ ЗА ТЕМПЕРАТУРУ** (уместо температуре уре **ЗАМРЗИВАЧА** приказује се „A1“).

- Апарат показује претерани пораст температуре замрзивача. Како не бисте поново замрзавали храну, замрзивач одржава унутрашњу температуру од 0°C, што вам омогућава да храну конзумирате у року од 24 часа или да је поново замрзнете након кувања. Да бисте искључили звучни сигнал, отворите и затворите врата или једном притисните тастере + и - за регулацију температуре замрзивача. Ове тастере притисните по други пут да би се на екрану замрзивача приказала подешена вредност, искључила лампица **АЛАРМ ЗА ТЕМПЕРАТУРУ** и поново успоставило нормално функционисање.

Оглаш ава се аларм, на екрану трепери аларм за температуру (уместо температуре **ЗАМРЗИВАЧА** приказује се „A2“).

- Уређај показује опасан пораст температуре замрзивача: Храну не смете користити. Замрзивач одржава унутрашњу температуру од -18°. Да бисте искључили звучни сигнал, отворите и затворите врата или једном притисните тастере + и - за регулацију температуре замрзивача. Притисните их по други пут да би се на екрану замрзивача приказала подешена вредност, искључила лампица **АЛАРМ ЗА ТЕМПЕРАТУРУ** и поново успоставило нормално функционисање.

Фрижидер и замрзивач слабо хладе.

- Врата се не затварају добро или гума није у добром стању.
- Врата се врло често отварају.
- Подешена је превисока температура (погледајте

Прикључивање и коришћење).

- Фрижидер или замрзивач су препуњени.

У фрижидеру се намирнице леде.

- Подешена је прениска температура (погледајте Прикључивање и коришћење).

Мотор стално ради.

- Функција SUPER FREEZE је онемогућена.
- Врата нису добро затворена или се стално отварају.
- Спољна температура је много висока.

Уређај је бучан.

- Уређај није постављен на равной подлози (погледајте одељак Инсталација).
- Апарат је постављен између комада намештаја или предмета који вибрирају и емитују буку.
- Расхладни гас производи тихи звук чак и када компресор не ради: Ово није квар, то је нормално.

Очекивани крај функција.

- Поремећаји на електричној мрежи или кратки прекиди у напону.

Има воде на дну хладњака

- Отвор за пражњење је запушен (види Одржавање).

Inštalácia

! Je dôležité uschovať tento návod za účelom jeho ďalšej konzultácie. V prípade predaja, darovania alebo sťahovania sa uistite, že zostane spolu so zariadením, aby informoval nového vlastníka o jeho činnosti a o príslušných upozorneniach.

! Pozorne si prečítajte uvedené pokyny: obsahujú dôležité informácie týkajúce sa inštalácie, použitia a bezpečnosti.

Umiestnenie a zapojenie

Umiestnenie

1. Zariadenie umiestnite do dobre vetraného priestoru s nízkou vlhkosťou.
2. Ponechajte zadné ventilačné otvory voľne prístupné: kompresor a kondenzátor sú zdrojmi tepla a k svojej činnosti charakterizovanej úsporou elektrickej energie vyžadujú dobrú ventiláciu.
3. Medzi hornou časťou zariadenia a prípadným nábytkom nachádzajúcim sa nad zariadením ponechajte vzdialenosť aspoň 10 cm a medzi bočnými stenami a nábytkom/bočnými stenami aspoň 5 cm.
4. Udržujte zariadenie v dostatočnej vzdialenosti od zdrojov tepla (priame slnečné svetlo, elektrický sporák).
5. Aby ste zaistili optimálnu vzdialenosť výrobku od zadnej steny, namontujte dištančné členy, nachádzajúce sa v inštaláčnej sade a postupujte podľa pokynov uvedených na špecifickom liste, určenom na tento účel.

Umiestnenie do vodorovnej polohy

1. Zariadenie umiestnite na pevnú rovnú podlahu.
2. V prípade, že podlaha nie je dokonale vodorovná, vykompenzujte zistené rozdiely odskrutkovaním alebo zaskrutkovaním predných nožičiek.

Elektrické zapojenie

Následne po preprave umiestnite zariadenie do vertikálnej polohy a pred jeho pripojením do elektrického rozvodu vyčkajte aspoň 3 hodiny. Pred zasunutím zástrčky do zásuvky elektrického rozvodu sa uistite, či:

- je zásuvka riadne uzemnená zákonne predpísaným spôsobom;
- je zásuvka schopná uniesť maximálny príkon spotrebiča, uvedený na identifikačnom štítku umiestnenom v ľavej dolnej časti chladiaceho priestoru (napr. 150 W);
- sa napájacie napätie nachádza v rozsahu hodnôt uvedených na identifikačnom štítku umiestnenom vľavo dolu (napr. 220-240 V);
- je zásuvka kompatibilná so zástrčkou zariadenia.
V opačnom prípade požiadajte o výmenu autorizovaného technika (viď Servisná služba); nepoužívajte predlžovacie káble ani rozvodky.

! Po ukončení inštalácie zariadenia musia byť elektrický kábel a zásuvka elektrického rozvodu ľahko dostupné.

! Kábel nesmie byť ohýbaný ani stláčaný.

! Kábel musí byť podrobovaný pravidelným kontrolám a smie byť nahradený výhradne autorizovanými technikmi (viď Servisná služba).

! **Výrobca odmieta akúkoľvek zodpovednosť za prípady, pri ktorých nebudú dodržané uvedené pravidlá.**

Uvedenie do činnosti a použitie

Uvedenie zariadenia do činnosti

! Pred uvedením zariadenia do činnosti sa riadte pokynmi pre inštaláciu (viď Inštalácia).

! Pred zapojením zariadenia dokonale vyčistite jednotlivé priestory a príslušenstvo vlažnou vodou a bikarbonátom.

! Zariadenie je vybavené ističom, ktorý uvedie do činnosti kompresor po uplynutí približne 8 minút po zapnutí. K spomenutému

oneskorenému uvedeniu do činnosti dôjde po každom (úmyselnom alebo neúmyselnom) prerušení elektrického napájania (výpadku)

Mraziaci priestor (mraznička)

Pri prvom zapnutí výrobku, po nastavení požadovanej teploty, sa odporúča aktivovať funkciu SUPER FREEZE, kvôli čo najrýchlejšiemu ochladeniu mraziaceho priestoru. Povkladať jedlá dovnútra mraziaceho priestoru sa odporúča až po ukončení funkcie SUPER FREEZE.

Pohyb na displeji

Nastavenie teplôt:

Ak je výrobok zapnutý, na displejoch chladničky a mrazničky budú zobrazené teploty nastavené v danom okamihu. Na zmenu nastavených hodnôt stačí stlačiť tlačidlá - a + určené pre priestor, v ktorom má byť zmenená teplota. Každé stlačenie tlačidiel zvyšuje alebo znižuje teplotu a odpovedajúcim spôsobom aj úroveň chladu v danom priestore. Voliteľné teploty chladničky sú +8°, +7°, +6°, +5°, +4°, +3°, +2°, teploty voliteľné v mrazničke sú -18°, -19°, -20°, -21°, -22°, -23°, -24°, -25°, -26°. Keď je aktivovaná funkcia SUPER FREEZE, teplotu mrazničky nie je možné meniť.

Chladiaci systém NO FROST

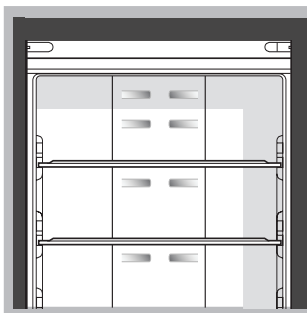

Chladiaci systém No Frost zabezpečuje nepretržitý prúd studeného vzduchu, ktorý zachytáva vlhkosť a zabraňuje tvorbe ľadu a námrazy: v chladiacom priestore udržuje správnu hladinu vlhkosti a vďaka nevznikajúcej námraze, zachováva pôvodnú kvalitu potravín; v mraziacom priestore zabraňuje tvorbe ľadu, čím umožňuje vyhnúť sa odmrazovaniu a vzájomnému zlepeniu potravín.

Nekladte potraviny alebo nádoby do blízkosti zadnej chladiacej steny, aby neupchávali vetracie otvory a uľahčovali tvorbu kondenzátu.

Zatvorte fľaše a obalte potraviny.

ACTIVE OXYGEN *

Toto zariadenie uvoľňuje vo vnútri chladničky molekuly ozónu, látky prítomnej v prírode, schopnej napadnúť baktérie a mikroorganizmy, obmedzí ich šírenie vo vnútri chladničky, a potláča nepríjemné zápachy.

Automaticky vymedzuje množstvo ozónu potrebného na predženie erstvého stavu potravín, na odstránenie zápachov a na predchádzanie tvorbe baktérií.

Vo vnútri chladničky by mohlo byť cítiť mierny charakteristický zápach, rovnaký ako ten, ktorý cítiť pri búrke následkom ozónu vznikajúceho z výbojov produkovaných bleskami; jedná sa o úplne bežný jav. Množstvo produkované zariadením je veľmi malé a rýchlo sa rozpadá na základe antibakteriálneho pôsobenia.

Zariadenie sa aktivuje stlačením príslušného tlačidla, ktoré sa nachádza na veku zariadenia (modrá ľad).

Pri aktivovanej funkcii Active Oxygen bude zariadenie cyklicky vykonávať (opakovane až do zrušenia tejto funkcie) emisiu ozónu signalizovanú rozsvietením zelenej LED na zariadení, ktoré sa nachádza vo vnútri priestoru chladničky a pohotovostný cyklus (bez emisie ozónu), signalizovaný rozsvietením modrej LED.



Optimálny spôsob použitia chladničky

- Použite tlačidlo REFRIGERATOR OPERATION (ČINNOSŤ CHLADNIČKY) pre nastavenie teploty (viď Popis).
- Po naplnení priestoru potravinami pri veľkom nákupe znížte teplotu počas krátkej doby stlačením tlačidla SUPER COOL (rýchle ochladenie). K vypnutiu funkcie dôjde automaticky po uplynutí potrebnej doby.
- Vkladajte dovnútra len chladné alebo vlažné jedlá, nie však teplé (viď Opatrenia a rady).
- Pamätajte, že varené potraviny si udržiavajú svoje vlastnosti kratšiu dobu ako surové.
- Nevkladajte dovnútra tekutiny v otvorených nádobách: spôsobili by zvýšenie vlhkosti s následnou tvorbou kondenzátu.

POLICE:

Sú vyťahovateľné a výškovo nastaviteľné prostredníctvom príslušných vodiacich drážok, slúžiacich na zasunutie priestorných nádob alebo potravín.

Ukazovateľ **TEPLOTY***: na identifikáciu najchladnejšej zóny chladničky.

1. Skontrolujte, či je na ukazovateli dobre viditeľný nápis OK (viď obrázok).



2. Keď sa nezobrazí nápis OK, znamená to, že je teplota príliš vysoká: Nastavte chladnejšiu teplotu a vyčkajte približne 10 h, až kým nedôjde ku stabilizácii teploty.
3. Opätovne skontrolujte ukazovateľ: podľa potreby vykonajte nové nastavenie. Je úplne bežným javom, že po vložení veľkého množstva potravín alebo po častom otváraní chladničky ukazovateľ nezobrazuje OK. Pred nastavením otočného gombíku REŽIMU ČINNOSTI CHLADNIČKY do vyššej polohy vyčkajte najmenej 10 h.

Optimálny spôsob použitia mrazničky

- Použite tlačidlo FREEZER OPERATION (ČINNOSŤ MRAZNIČKY) pre nastavenie teploty (viď Popis).
- Nezmrázajte opäť potraviny, ktoré sa rozmrazujú alebo už sú rozmrazené; tieto potraviny je potrebné uvariť a následne skonzumovať (do 24 hodín).
- Čerstvé potraviny určené na zmrazenie nesmú byť umiestnené spolu so zmrazenými potravinami; je potrebné ich umiestniť do horného oddelenia pre ZAMRAZENIE a KONZERVÁCIU, kde teplota klesá pod $-18\text{ }^{\circ}\text{C}$ a kde je zaručená dobrá rýchlosť zamrazenia.
- Pre správnejší a bezpečnejší spôsob zamrazenia jedál je potrebné aktivovať funkciu SUPER FREEZE 24 hodín pred vložení jedla. Po vložení jedla je potrebné znovu aktivovať funkciu SUPER FREEZE, ktorá sa automaticky zruší po uplynutí 24 hodín.
- Nevkladajte do mrazničky uzatvorené alebo hermeticky utesnené sklenené fľaše obsahujúce tekutiny. Mohlo by dôjsť

k ich roztrhnutiu.

- Maximálne denné množstvo potravín na zamrazenie je uvedené na identifikačnom štítku, umiestnenom v ľavej dolnej časti chladniaceho priestoru (napríklad: Kg/24h 4).
- Zmrazenie (pri už zapnutej mrazničke): Stlačte tlačidlo rýchleho zamrazenia SUPER FREEZE (rozsvieti sa odpovedajúca modrá kontrolka), vložte jedlo a zatvorte dverka. K zrušeniu uvedenej funkcie dôjde automaticky po uplynutí 24 hodín alebo v prípade dosiahnutia optimálnej teploty (kontrolky zhasne).

! Nevkladajte príliš objemné jedlá do hornej časti zásuvky mrazničky, obsadenej zariadením na výrobu ľadu - ak je súčasťou.

! Počas zamrazovania potravín neotvárajte dverka mrazničky.

! V prípade prerušenia dodávky elektrického prúdu alebo pri výskyte závady neotvárajte dverka mrazničky: použitím uvedeného postupu je možné uchovať mrazené a zamrazené jedlá bez zmeny ich vlastností približne 9-14 hodín.

Zásuvka na OVOCIE a ZELENINU

Zásuvky na ovocie a zeleninu, ktorými je chladnička vybavená, sú navrhnuté špeciálne na uchovávanie ovocia a zeleniny v čerstvom a vonnom stave. Ak chcete uložiť potraviny ako napr. potraviny do menej vlhkeho prostredia, otvorte regulátor vlhkosti (poloha B), alebo keď chcete uložiť zeleninu do viac vlhkeho prostredia, zatvorte ho (poloha A).

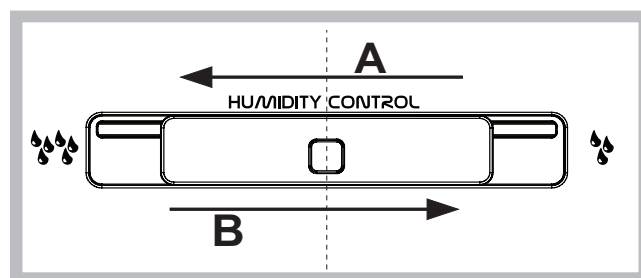

Easy Ice *

Dvojitá miska bola navrhnutá kvôli optimalizácii priestoru v zásuvke mrazničky a kvôli rýchlejšiemu a jednoduchšiemu vyberaniu ľadu. Misky môžu byť uložené jedna na druhej alebo naplnené a použité samostatne.

Okrem toho príslušný úchyt robí z Easy Ice mimoriadne prispôsobivé riešenie, pretože umožňuje jej umiestnenie do pravej alebo ľavej časti prvých zásuviek.

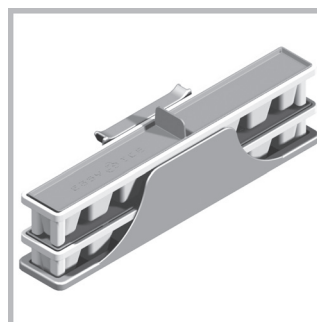

Food Care Zone *

Priestor určený pre konzerváciu čerstvých potravín ako mäso a ryby. Vďaka nízkej teplote vo vnútri tohto oddelenia umožňuje Food Care Zone predĺžiť dobu konzervácie až do jedného týždňa.

Food Care Zone 0°C / Safe Defrost*:

Priestor navrhnutý pre zachovanie čerstvosti chýlostivých jedál, ako sú mäso a ryby. Vďaka nízkej teplote v uvedenom priestore môžu byť potraviny konzervované až do jedného týždňa (skúška vykonaná na mäsových výrobkoch), bez zmeny nutričných zložiek, vzhľadu a arómy.

* Se razlikuje po številki in/ali položaju, imajo samo nekateri modeli.

Tento priestor je okrem toho mimoriadne vhodný pre rozmrazenie jedál zdravým spôsobom, pretože rozmrazenie pri nízkej teplote zabraňuje šíreniu mikroorganizmov pri zachovaní chuti a organolektických vlastností jedla.

Nie je vhodný pre ovocie, zeleninu a šaláty, ale je možné v ňom skladovať: mlieko, čerstvé a mimoriadne čerstvé mliečne výrobky, čerstvé cestoviny, plnené čerstvé cestoviny (dokonca aj varené jedlá).

Údržba a starostlivosť

Vypnutie prívodu elektrického prúdu

Počas čistenia a údržby je potrebné odpojiť zariadenie od napájacieho prívodu:

1. Vypnite zariadenie stlačením tlačidla ZAPNÚ/VYPNÚ.
2. odpojte zástrčku zo zásuvky.

! V prípade, že nebude dodržaný uvedený postup, môže dôjsť k aktivácii alarmu: alarm, ktorý sa objaví v uvedenom prípade, nie je príznakom závady. Kvôli obnoveniu bežnej činnosti znovu zasuňte zástrčku do zásuvky, stlačte tlačidlá ČINNOSTI MRAZNIČKY a SUPER FREEZE a nastavte ČINNOSŤ MRAZNIČKY na požadovanú hodnotu.

Vyčistenie zariadenia

- Vonkajšie a vnútorné časti i gumové tesnenia je možné čistiť špongiou navlhčenou vo vlažnej vode a bikarbonáte sódnom alebo neutrálnom mydle. Nepoužívajte rozpúšťadlá, abrazívne prostriedky, bieliadlo ani amoniak.
- Vytahovateľné príslušenstvo môže byť namočené v teplej vode s mydlom alebo čistiacim prostriedkom na riad. Opláchnite ho a dôkladne osušte.
- Zadná strana zariadenia má tendenciu pokryť sa prachom, ktorý je možné po vypnutí zariadenia a po odpojení zástrčky zo zásuvky elektrického rozvodu opatrne odstrániť, a to dlhým nástavcom vysávača, nastaveného na stredný výkon.

Zabránenie tvorbe plesní a nepriemerných pachov

- Zariadenie bolo vyrobené z hygienicky nezávadných materiálov, ktoré neprenášajú pachy. Za účelom zachovania tejto vlastnosti je potrebné, aby boli jedlá neustále chránené a riadne uzatvorené. Zabráni sa tak tvorbe škvrín.
- V prípade predpokladanej dlhobovej nečinnosti zariadenia vyčistite jeho vnútro a nechajte otvorené dverka.

I Care

Kvôli optimalizácii spotreby energie pri zachovaní teplotnej výkonnosti zariadenia je možné aktivovať funkciu I Care. Táto funkcia umožňuje maximálnu energetickú úsporu. Za týchto podmienok displej zostane vypnutý aj pri otvorení dveriek. Táto funkcia sa aktivuje súčasným pridržaním tlačidla superfreezer a tlačidla FRZ (+) po dobu najmenej 6 sekúnd. Ako potvrdenie aktivácie funkcie sa na 2 sekundy rozsvietia všetky LED a na displeji sa zobrazí teplota +5, -18. Po uplynutí 5 s od aktivácie displej zhasne. Na zmenu teploty stláčajte tlačidlá + a - až do dosiahnutia požadovanej teploty. Funkciu I Care je možné kedykoľvek zrušiť vypnutím výrobku tlačidlom ON/OFF (ZAP./VYP.). Pri opakovanom zapnutí výrobku bude funkcia I Care vypnutá. Je možné, že pri použití funkcie I Care vo vlhkom prostredí sa na dverách bude mieť tvoriť kondenzát; po zrušení funkcie však dôjde k obnoveniu štandardného stavu v zariadení.

Výmena led*

Vďaka výkonnému rozptylovému svetlu umožňuje nové LED osvetlenie osvetliť každú potravinu bez akéhokoľvek tieňa. V prípade, ak je potrebné vymeniť LED, obráťte sa na Servisnú službu.

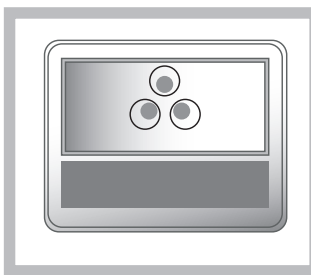

Výmena žiarovky *

Pri výmene žiarovky osvetlenia chladiaceho priestoru odpojte zástrčku zo zásuvky elektrického rozvodu. Riadte sa nižšie uvedenými pokynmi.

Ku žiarovke je možné dostať sa po odstránení ochranného krytu, spôsobom naznačeným na obrázku.

Vymeňte ju za obdobnú, s príkonom uvedeným na ochrannom kryte (15 W alebo 25 W).

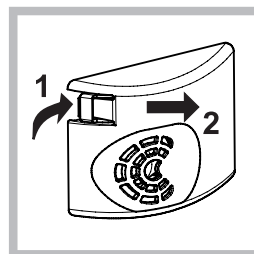

Opatrenia a rady

! Toto zariadenie bolo navrhnuté a vyrobené v zhode s medzinárodnými bezpečnostnými predpismi. Tieto upozornenia sú uvádzané z bezpečnostných dôvodov a musia byť pozorne prečítané.



Tento spotrebič je v zhode s nasledujúcimi smernicami Európskej únie:

- 72/23/EHS z 19/02/73 (Nízke napätie) v znení neskorších predpisov;
- 89/336/EHS z 03/05/89 (Elektromagnetická kompatibilita) v znení neskorších predpisov;
- 2002/96/CE.

Základné bezpečnostné opatrenia

- Zariadenie bolo navrhnuté pre neprofesionálne použitie v domácnosti.
- Zariadenie musí byť používané na konzerváciu a na zamrazovanie jedál, výhradne dospelými osobami, podľa pokynov uvedených v tomto návode.
- Zariadenie nesmie byť nainštalované na otvorenom priestore, a to ani v prípade, ak sa jedná o priestor krytý prístreškom; jeho vystavenie dažďu a búrkam je veľmi nebezpečné.
- Nedotýkajte sa zariadenia bosými nohami alebo mokrymi rukami či nohami.
- Nedotýkajte sa vnútorných chladiacich súčastí: existuje nebezpečenstvo popálenia alebo poranenia.
- Neodpojujte zástrčku zo zásuvky elektrického rozvodu potiahnutím za kábel, ale riadnym uchopením zástrčky.
- Na prerušenie všetkých elektrických spojení nestačí len vypnúť výrobok.
- Pri výskyte závady v žiadnom prípade nezasahujte do vnútorných mechanizmov v snahe o jej odstránenie.
- Nepoužívajte vo vnútri jednotlivých priestorov, určených na konzerváciu mrazených potravín, ostré a zahrotené predmety

- ani elektrické zariadenia, ktoré nie sú odporúčané výrobcom.
- Nevkladajte si do úst kocky ľadu, ktoré boli práve vytiahnuté z mrazničky.
- Nie je vhodné, aby toto zariadenie používali osoby (vrátane detí) so zníženými fyzickými, senzorickými alebo duševnými schopnosťami, alebo osoby bez skúseností a znalostí, ak nie sú pod dohľadom osoby zodpovednej za ich bezpečnosť ohľadne použitia tohto zariadenia. Deti by mali byť neustále pod dohľadom, aby bolo zabezpečené, že sa so zariadením nehrajú
- Obaly nie sú hračkami pre deti.

Likvidácia

- Likvidácia obalového materiálu: dodržujte miestne predpisy za účelom opätovného využitia obalov.
- Európska smernica 2002/96/EC o odpadových elektrických a elektronických zariadeniach stanovuje, že staré domáce elektrické spotrebiče nesmú byť odkladané do bežného netriedeného domového odpadu. Staré spotrebiče musia byť odovzdané do oddeleného zberu a to za účelom recyklácie a optimálneho využitia materiálov, ktoré obsahujú, z dôvodu prevencie negatívneho dopadu na ľudské zdravie a životné prostredie. Symbol "prečiarknutej popolnice" na výrobku Vás upozorňuje na povinnosť odovzdať zariadenie po skončení jeho životnosti do oddeleného zberu. Spotrebiteľia majú povinnosť kontaktovať ich lokálny úrad alebo maloobchod kvôli informáciám týkajúcich sa správneho odovzdaniu a likvidácie ich starých spotrebičov.

Úspora energií a ochrana životného prostredia

- Nainštalujte zariadenie do chladného a dobre vetraného prostredia, nevystavujte ho pôsobeniu priameho slnečného svetla a neumiestňujte ho do blízkosti zdrojov tepla.
- Pri vkladaní a vyberaní potravín nechajte dvierka čo najkratší čas. Každé otvorenie dvierok spôsobuje výrazný únik energie.
- Nenaplnujte zariadenie nadmerným množstvom potravín: dobrá konzervácia je podmienená voľným prúdením chladu. Keď sa zabráni cirkulácii, kompresor bude pracovať nepretržite.
- Nevkladajte ešte teplé jedlá: zvýšili by vnútornú teplotu a prinútili kompresor k nadmernému výkonu, sprevádzanému plytvaním elektrickou energiou.

Závady a spôsoby ich odstraňovania

Môže sa stať, že zariadenie nebude fungovať. Skôr, ako sa obrátíte na Servisnú službu (viď Servisná služba), s pomocou nasledujúceho zoznamu skontrolujte, či sa nejedná o jednoducho odstrániteľný problém.

Displej nesvieti.

- Zástrčka nie je zastrčená do zásuvky elektrického rozvodu alebo nie je zastrčená dostatočne, alebo bola prerušená dodávka elektrického prúdu v celom byte/dome.
- Je aktívna funkcia I-Care.

Nedochádza k uvedeniu motora do činnosti.

- Zariadenie je vybavené ističom (viď Uvedenie do činnosti a použitie).

Displej je slabo osvetlený.

- Odpojte zástrčku a opätovne ju zasuňte do zásuvky po jej otočení okolo vlastnej osi.

Je aktivovaný zvukový signál alarmu, na displeji blíkajú ALARM OTVORENÝCH DVIEROK (namiesto teploty CHLADNIČKY je zobrazené „dr“).

- Dvierka chladničky zostali otvorené dlhšie než dve minúty. K zrušeniu akustického signálu dôjde po zatvorení dvierok, alebo po vypnutí a opätovnom zapnutí zariadenia.

Je aktivovaný zvukový signál alarmu, na displeji blíkajú ALARM TEPLoty (namiesto teploty MRAZNIČKY je zobrazené „A1“).

- Zariadenie signalizuje nadmerný ohrev mrazničky. Teplota v mrazničke bude udržiavaná na teplote okolo 0 °C, aby nedošlo k opätovnému zamrzeniu potravín, čím umožní ich konzumáciu v priebehu nasledujúcich 24 hodín, alebo ich opätovné zamrzenie po predošlom uvarení. Na vypnutie akustického signálu stačí otvoriť a zatvoriť dvierka alebo raz stlačiť tlačidlá pre nastavenia teploty v mrazničke + a - Druhým stlačením týchto tlačidiel dôjde k zobrazeniu nastavenej hodnoty na displeji mrazničky, k zhasnutiu LED ALARMU TEPLoty a k obnoveniu bežnej činnosti.

Je aktivovaný zvukový signál alarmu, na displeji blíkajú alarm teploty (namiesto teploty MRAZNIČKY je zobrazené „A2“).

- Zariadenie signalizuje nebezpečný ohrev mrazničky: uložené potraviny je potrebné vyhodiť – nesmú sa konzumovať. Mraznička bude udržiavaná na teplote okolo -18°C. Na vypnutie akustického signálu stačí otvoriť a zatvoriť dvierka alebo raz stlačiť tlačidlá pre nastavenia teploty v mrazničke + a -. Druhým stlačením týchto tlačidiel dôjde k zobrazeniu nastavenej hodnoty na displeji mrazničky, k zhasnutiu LED ALARMU TEPLoty a k obnoveniu bežnej činnosti.

Chladnička a mraznička chladia nedostatočne.

- Dvierka dostatočne nedoliehajú alebo sú poškodené tesnenia.
- Dvierka sú otvárané príliš často.
- Je nastavená príliš vysoká teplota (viď Uvedenie do činnosti a použitie).
- Chladnička alebo mraznička je príliš naplnená.

Potraviny v mrazničke sa zamrazujú príliš.

- Je nastavená príliš nízka teplota (viď Uvedenie do činnosti a použitie).

Motor zostáva v činnosti bez prerušenia.

- Bola aktivovaná funkcia SUPER FREEZE.
- Dvierka nie sú správne zatvorené alebo sú otvárané príliš často.
- Teplota vonkajšieho prostredia je príliš vysoká.

Zariadenie vydáva nadmerný hluk.

- Zariadenie nebolo riadne ustavené do vodorovnej polohy (viď Inštalácia).
- Zariadenie bolo nainštalované medzi kusy nábytku alebo medzi predmety, ktoré vibrujú a vydávajú hluk.
- Chladiaci plyn vo vnútri zariadenia vydáva mierny hluk i pri zastavenom kompresore: nejedná sa o poruchu, ale o úplne bežný jav.

Predčasné ukončenie funkcií.

- Poruchy elektrickej siete alebo krátke prerušenia dodávky elektrickej energie.

Na dne chladničky sa nachádza voda.

- Vypúšťací otvor pre odvod vody je upchatý (viď Údržba).

Namestitev

! To knjižico shranite tako, da je vedno dostopna zaradi informacij. V primeru prodaje, odstopa ali preselitve mora biti knjižica priložena aparatu, tako da ima novi lastnik dostop do informacij o delovanju in ustreznih opozoril.

! Navodilo pazljivo preberite: vsebuje pomembne podatke o namestitvi, uporabi in varnosti.

Postavitev in priključitev

Postavitev

1. Aparat postavite v dobro prezračevan in suh prostor.
2. Zadnjih prezračevalnih rešetk ne smete zakriti: kompresor in kondenzator oddajata toploto in potrebujejo dobro prezračevanje za brezhibno delovanje in nizko porabo elektrike.
3. Med zgornjim delom aparata in morebitnim nad aparatom nameščenim pohištvo mora biti vsaj 10 cm praznega prostora in vsaj 5 cm med stranicama in pohištvo/stenami.
4. Aparat postavite stran od toplotnih virov (direktni sončni žarki, štedilnik).
5. Da dosežete optimalno razdaljo med hladilnikom in steno, namestite distančnike, ki so v kompletu za montažo, pri čemer morate upoštevati priložena navodila za uporabo.

Izravnavna

1. Aparat postavite na raven in stabilen pod.
2. V primeru, da pod ni popolnoma vodoraven, aparat izravnavajte z odvijanjem ali privijanjem sprednjih nogic.

Električni priključek

Aparat po transportu postavite vertikalno in počakajte vsaj 3 ure, preden ga priključite na električno omrežje. Preden vtaknete vtič v vtičnico, se prepričajte:

- ali je vtičnica ozemljena in ustreza predpisom;
 - ali je električna napeljava dovolj močna za največjo močnostno obremenitev aparata, ki je označena na tablici s tehničnimi podatki, ki se nahaja spodaj levo v hladilniku (npr. 150 W).
 - ali električna napetost ustreza vrednostim, ki so označene na tablici s tehničnimi podatki, ki se nahaja spodaj levo (npr. 220-240 V).
 - ali vtičnica ustreza vtiču aparata.
- V nasprotnem primeru pri pooblaščenem serviserju zahtevajte zamenjavo vtiča (glej Servis); ne uporabljajte podaljškov in razdelilcev.

! Električni kabel in električna vtičnica morata biti pri postavljenem aparatu lahko dostopna.

! Kabel ne sme biti zvit ali stisnjen.

! Kabel mora občasno pregledati in zamenjati pooblaščen serviser (glej Servis).

! **Proizvajalec zavrača vsako odgovornost zaradi neupoštevanja teh standardov.**

Vklop in uporaba

Vklop aparata

! Pred vklopom aparata preberite navodilo za namestitev (glej Namestitev).

! Pred priključitvijo aparata notranjost in opremo očistite z mlačno vodo in sodo bikarbono.

! Aparat je opremljen z zaščitnim stikalom motorja, ki požene kompresor šele po približno 8 minutah po vklopu. To se zgodi tudi po vsaki namerni ali nenamerni (izpad elektrike) prekinitvi električnega napajanja.

Zamrzovalnik

Pri prvem vklopu naprave in po nastavitvi zelene temperature vključite funkcijo SUPER FREEZE, da se prostor ohladi v najkrajšem času. Šele po izklopu funkcije SUPER FREEZE se živila lahko vstavijo v predal.

Kako se gibljemo po prikazovalniku.

Nastavitve temperature:

Če je aparat vključen, se bo na prikazovalniku hladilnika in zamrzovalnika prikazala nastavljena temperatura. Temperaturo spremenite tako, da na hladilniku ali zamrzovalniku pritisnete na tipke - in +. Ob vsakem pritisku na tipko se poveča ali zmanjša temperatura in na enak način tudi hlajenje v notranjosti naprave. Hladilnik lahko nastavite na temperature +8°, +7°, +6°, +5°, +4°, +3°, +2°, zamrzovalnik pa na -18°, -19°, -20°, -21°, -22°, -23°, -24°, -25°, -26°. Če je aktivirana funkcija SUPER FREEZE, ni mogoče spremeniti temperature v zamrzovalniku.

Hladilni sistem

No Frost

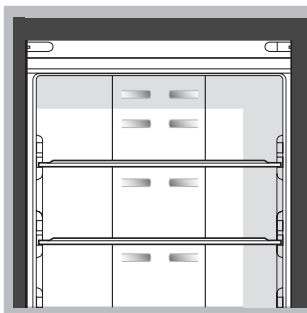

No Frost zagotavlja neprekinjen dotok hladnega zraka, ki pobira vlago in preprečuje nastajanje ledu in ivja: v hladilniku vzdržuje pravilni nivo vlažnosti in, ker ni ivja, živila ohranijo svojo prvotno kakovost; v zamrzovalniku preprečuje nastajanje ledu, zaradi česar odtajevanje ni potrebno, in preprečuje sprijemanje živil.

Živil in posod ne postavljajte tik ob zadnje hladilne stene, da ne zaprete zračnih odprtih in pospešite nastajanje kondenza. Steklenice zaprite, živila pa zavijte.

Active Oxygen*

Ta naprava v notranjost hladilnika sproša molekule ozona, v naravi prisotno snov, ki napada bakterije in mikroorganizme in tako zmanjša njihovo razmnoževanje ter preprečuje slab vonj v hladilniku.

Samodejno dolo potrebno količino ozona zaradi ohranjanja svežine hrane, preprečevanja neprijetnega vonja in tvorjenja bakterij.

V notranjosti hladilnika se lahko zazna rahel znailen vonj, enak tistemu, ki se vasih pojavi ob nevihtah in ga povzroča prav ozon, ki nastaja ob sprošanju strel; to je popolnoma obiajno. Količina, ki jo proizvaja naprava je zelo majhna in se z antibakterijskim delovanjem hitro unii.

Napravo vključite s pritiskom na namensko tipko na ploši (modra led).

Kadar je funkcija Active Oxygen aktivna, bo naprava ciklino (ponavljajoe vse do izključitve funkcije) izpustila ozon, ob emer se bo prižgala zelena led svetilka, ki se nahaja na notranji strani hladilnega predala in potem šla v stand-by fazo (brez izpušanja ozona), pri emer bo prižgana modra led svetilka.



Kako najbolje uporabljati hladilnik

- Uporabite gumb DELOVANJE ZAMRZOVALNIKA za prilagoditev temperature (glej Opis).
- Pritisnite tipko SUPER COOL (hitro hlajenje) za hitro znižanje temperature v hladilniku, npr. kadar hladilnik napolnite po velikem nakupu. Po preteku potrebnega časa se funkcija samodejno izključi.
- Vstavljajte samo hladna ali nekoliko mlačna živila, v nobenem primeru ne vstavljajte toplih živil (glej Varnost in nasveti).
- Upoštevajte, da se kuhana živila ne ohranjajo dlje od surovih.
- V hladilnik ne postavljajte tekočin v odkritih posodah: odkrite tekočine zvišujejo vlažnost in s tem nastajanje kondenza.

POLICE:

S pomočjo ustreznih vodil jih je mogoče izvleči in regulirati po višini za shranjevanje posod ali živil velikih dimenzij.

Prikazovalnik **TEMPERATURE***: za ugotavljanje najhladnejšega dela hladilnika.

1. Preverjajte, ali je na prikazovalniku dobro viden OK (glej sliko).



2. Če se ne pojavi napis OK pomeni, da je temperatura previsoka: nastavite nižjo temperaturo in počakajte približno 10 ur, dokler se temperatura ne ustali.
3. Ponovno preverite prikazovalnik: po potrebi ga ponovno nastavite. V primeru, da v hladilnik postavite veliko živil ali če pogosto odpirate vrata, je povsem normalno, da se na prikazovalniku ne izpiše OK. Počakajte vsaj 10, preden gumb DELOVANJE HLADILNIKA prestavite na višji položaj.

Kako kar najbolje uporabljati zamrzovalnik

- Uporabite gumb DELOVANJE ZAMRZOVALNIKA za prilagoditev temperature (glej Opis).
- Na pol odtajanih ali odtajanih živil ne smete ponovno zamrzniti; takšna živila morate uporabiti v 24 urah.
- Sveža živila, ki jih želite zamrzniti, ne smejo priti v stik z že zamrznjenimi živali, ampak jih zložite v zgornji prostor ZAMRZOVANJE ali SHRANJEVANJE, kjer je temperatura pod -18°C in zagotavlja hitro zamrzovanje živil.
- Za pravilno in varno zamrzovanje hrane je potrebno aktivirati funkcijo SUPER FREEZE štiriindvajset ur pred vlaganjem hrane. Ko se hrano vloži, je potrebno ponovno aktivirati funkcijo SUPER FREEZE, ki se po štiriindvajsetih urah avtomatično izključi.
- V zamrzovalnik ne dajajte zamašenih ali hermetično zaprtih steklenih steklenic s tekočinami, ker lahko počijo.
- Največja dnevna količina živil za zamrzovanje je navedena na tablici, ki se nahaja spodaj levo v hladilniku (primer. kg/24h 4).
- Za zamrzovanje (če zamrzovalnik že deluje): pritisnite gumb za hitro zamrzovanje SUPER FREEZE (prižgala se bo pripadajoča modra signalna lučka), vstavite hrano in zaprite vrata. Funkcija se samodejno izklopi po 24-ih urah potem, ko je bila dosežena optimalna temperatura (indikacijska lučka se ugasne).

! Jedi, ki zavzamejo veliko prostora ne dajajte v zgornji del zamrzovalnega predala, kjer je naprava za led.

! Med zamrzovanjem ni priporočljivo odpirati vrat.

! V primeru izpada električnega toka ali okvare ne odpirajte vrat zamrzovalnika: na ta način se zamrznjena in globoko zamrznjena živila ohranijo brez posledic za okrog 9-14 ur.

Predal **SADJE** in **ZELENJAVA**

Hladilnik je opremljen s predali za sadje in zelenjavo, ki so

namenoma oblikovani za zagotavljanje svežega vonja in okusa sadja in zelenjave. Če želite shraniti živila v manj vlažnem okolju, Odprite regulator vlažnosti (položaj B), če želite hrano, na primer sadje, shraniti v manj vlažnem okolju, ali ga zaprite (položaj A), če želite hrano, na primer zelenjavo, shraniti v bolj vlažnem okolju.

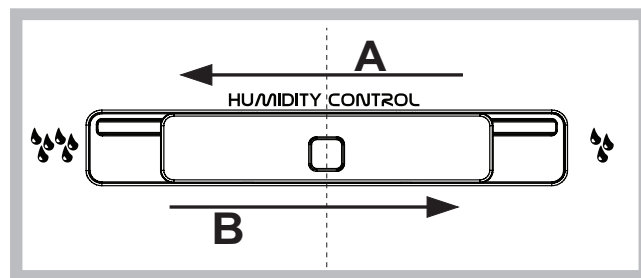

Easy Ice *

Dvojna posoda je bil zasnovan za optimizacijo prostora v zamrzovalniku predalu za hitrejšo in lažje zbiranje ledu.

Plošče se lahko shrani na sekundo ali napolniti in se uporablja ločeno. Poleg tega je ustrezna napeljava omogoča Easy Ice izjemno prilagodljivo rešitev, saj omogoča njegovo mesto v levo ali desno od prvih mest.

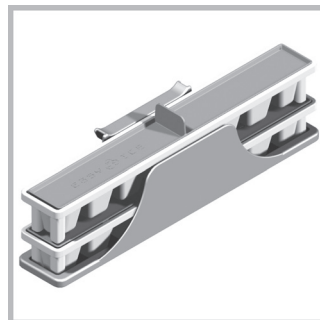

Food Care Zone *

Prostor za shranjevanje svežih živil, kot so meso in ribe. Zaradi nizke temperature v notranjosti predala, Food Care Zone omogoča daljši čas hranjenja, vse do enega tedna.

Food Care Zone 0°C / Safe Defrost*

Hladilnik za hranjenje občutljivih živil, kot so meso in ribe. Zaradi nizke temperature hlajenja se lahko živila shranjujejo do enega tedna (preizkus je bil izveden na mesnih izdelkih) in pri tem ne izgubijo hranilne vrednosti, videza in arome.

Ta hladilnik je še posebej namenjen odmrzovanju živil na zdrav način, saj odmrzovanje pri nizki temperaturi zavira rast mikroorganizmov in ohrani okus in organoleptične značilnosti živil.

Ni primeren za sadje, zelenjavo in solate, lahko pa se uporabi za: mleko in sveže mlečne izdelke, izdelke iz svežega testa in svežega poljnjenega testa (po želji pa tudi kuhana živila in ostanke jedi).

Vzdrževanje in nega

Izklop električnega toka

Med čiščenjem in vzdrževanjem morate aparat izklopiti iz električnega napajanja:

1. Vypnite zariadenie stlačením tlačidla ZAPNÚŤ/VYPNÚŤ.
2. odpojte zástrčku zo zásuvky.

! V nasprotnem primeru se lahko sproži alarm: alarm ne pomeni okvare aparata. Za ponastavitev normalnega delovanja ponovno vstavite vtičnico, pritisnite gumba DELOVANJE ZAMRZOVALNIKA

* Se razlikuje po številki in/ali položaju, imajo samo nekateri modeli.

in SUPER FREEZE in nastavite DELOVANJE ZAMRZOVALNIKA na zeleno vrednost.

Čiščenje aparata

- Zunanost, notranost in tesnila iz gume lahko čistite z gobico, namočeno v mlačno vodo s sodo bikarbono ali nevtralnimi milom. Ne uporabljajte topil, varikine ali amoniaka.
- Odstranljive dele lahko namočite v topli vodi z dodatkom mila ali detergenta za pomivanje posode. Dele sperite in jih skrbno obrišite.
- Na zadnji steni aparata se rad nabira prah, ki ga lahko previdno posesate z dolgim nastavkom sesalnika za prah na srednji moči zatam, ko ste aparat izklopili in izvlekli vtič iz vtičnice.

Preprečevanje plesni in neprijetnega vonja

- Aparat je izdelan iz higienskih materialov, ki ne prenašajo vonjev. Za ohranitev te lastnosti morajo biti živila vedno zaščitena in dobro zaprta. To preprečuje tudi nastajanje madežev.
- V primeru, da želite aparat ugasniti za dalj časa, prej očistite notranost in pustite vrata odprta.

I CARE

Če želite optimalno porabo električne energije in obenem ohraniti enako hlajenje, vključite funkcijo I Care. Ta funkcija zagotavlja maksimalen prihranek energije. V teh pogojih je prikazovalnik ugasnjen tudi, kadar so vrata odprta. To funkcijo vključite s sočasnimi stiskom gumba superfreezer in gumba FRZ (+) za najmanj 6 sekund. Potem, ko ste vključili funkcijo, bodo vse lučke led prižgane 2 sekundi v znak potrditve, na prikazovalniku pa se bo pojavila nastavitve temperature +5, -18. Po 5ih sekundah od vključitve se bo prikazovalnik ugasnil. Temperaturo lahko spremenite s pritiskanjem na tipki + ali - do zelene temperature. Funkcijo I Care je mogoče izključiti tako, da ugasnemo napravo z gumbom ON/OFF. Ob naslednjem vklopu naprave, bo funkcija I Care izključena. Če hladilnik stoji v vlažnem okolju, se lahko ob vključenju funkciji I Care na vratih pojavi kondenz; če funkcijo izključite, bodo znova vzpostavljeni običajni pogoji delovanja izdelka.

Zamenjava žarnice *

Za zamenjavo žarnice za osvetlitev notranosti hladilnika izvlecite vtič iz vtičnice el. napeljave. Upoštevajte spodaj navedena navodila.

Dostop do žarnice je mogoče po prikazu.

Zamenjate žarnico, katere moč ne sme presegati moči, ki je navedena na zaščiti (15 W ali 25 W).

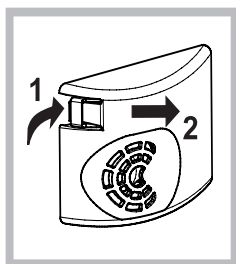

Zamenjava led*

Nova osvetlitev z led diodami, ki dajejo močno in difuzno osvetlitev, omogoča dobro vidljivost vseh živil brez senčnih območij. Kadar je potrebno zamenjati led diodo se obrnite na službo za tehnično pomoč.

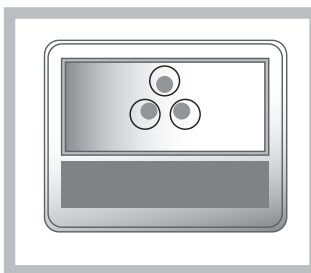

Varnost in nasveti

! Aparat je zaščiten in izdelan v skladu z mednarodnimi varnostnimi standardi. Spodnja opozorila so navedena zaradi varnosti in jih morate pozorno prebrati.



Ta aparat ustreza naslednjim evropskim direktivam:

- 73/23/EEC z dne 19.2.1973 (Nizka napetost) s kasnejšimi spremembami;
- EEC 89/336/ EEC z dne 3.5.1989 (Elektromagnetna kompatibilnost) s kasnejšimi spremembami.
- 2002/96/CE.

Splošna varnost

- Aparat je namenjen za neprofesionalno uporabo v stanovanjih.
- Uporabljajo ga lahko le odrasli za shranjevanje in zamrzovanje živil ter v skladu z navodili v tem priročniku.
- Aparata ni dovoljeno postaviti na prostem, četudi pod streho, ker je izpostavljanje aparata dežju in nevihtam zelo nevarno.
- Aparata se ne dotikajte bos ali z mokrimi rokami ali nogami.
- Ne dotikajte so notranjih hladilnih delov: nevarnost opeklin ali poškodb.
- Vtiča ne izvlecite iz vtičnice tako, da potegneta za kabel, temveč primite za vtičnico.
- Če želite prekiniti vse povezave z elektriko, izklop naprave ni dovolj.
- V primeru okvare ne posegajte v notranje mehanizme z namenom, da bi poskušali aparat popraviti.
- V prostorih za shranjevanje zamrznjene hrane ne uporabljajte ostrih in koničastih predmetov ali električnih pripomočkov, ki niso v skladu s priporočilom proizvajalca.
- Ne dajajte v usta ledenih kock, ki ste jih komaj vzeli iz zamrzovalnika.
- Aparata ne smejo uporabljati osebe (vključno z otroci), ki imajo zmanjšane fizične, senzorične ali umske zmogljivosti ali ki nimajo izkušenj z njegovo uporabo oziroma niso seznanjeni z njegovim delovanjem, če take osebe med uporabo aparata niso pod nadzorom oziroma če jih oseba, ki je odgovorna za njihovo varnost, ni najprej seznanila z uporabo aparata. Bodite previdni, da se otroci ne igrajo z aparatom.
- Embalaža ni igrača za otroke.

Odstranjevanje na odpad

- Odstranjevanje embalaže: upoštevajte lokalne standarde, embalažo je mogoče reciklirati.
- Evropska direktiva 2002/96/EC za Odslužene Električne in Elektronske Naprave in Opremo zahteva, da se odslužene elektronske in električne naprave zbirajo in odlagajo ločeno od navadnih nesortiranih gospodinskih odpadkov. Namen te uredbe je optimizacija zbiranja in reciklaže materialov v napravah, ki lahko vplivajo na zdravje ljudi in na okolje. Simbol „prečrtan smetnjak“ na izdelku vas opozarja na vašo obveznost, da morate te odslužene naprave zbirati ločeno. Uporabniki lahko vse informacije o pravilnem ravnanju z odsluženi aparatom dobijo pri lokalnih oblasteh ali prodajalcih.

Varčevanje in varovanje okolja

- Aparat postavite v hladen in dobro prezračen prostor, zaščitite ga pred direktnimi sončnimi žarki, ne postavljajte ga blizu toplotnim virom.
- Trajanje odpiranja vrat za vlaganje in jemanje živil naj bo čim krajše. Vsako odpiranje vrat povzroči občutno tratenje energije.
- Aparata ne polnite s preveliko količino živil: za dobro konzerviranje mora mrzli zrak prosto krožiti. Če je kroženje ovirano, kompresor deluje neprekinjeno.
- V aparat ne dajajte toplih živil: to bi takoj zvišalo temperaturo v notranjosti, zaradi česar bi moral kompresor opravljati dodatno delo in porabiti nepotrebno veliko količino električne energije.

Odpravljanje težav

LLahko se zgodi, da aparat ne deluje. Preden pokličete servis (glej Servis), preverite, ali ne gre za enostavno težavo, ki jo lahko rešite s pomočjo spodnjega seznama.

Prikazovalnik je izključen.

- Vtič ni vtaknjen v vtičnico ali premalo, da bi prišlo do stika ali pani elektrike.
- Funkcija "I-Care" je vključena.

Motor ne začne delovati.

- Aparat je opremljen za zaščitnim stikalom motorja (glej Vklop in uporaba).

Prikazovalnik ne deluje dobro.

- Izvlecite vtič in ga obrnite ter ga ponovno vtaknite v vtičnico.
- Vključi se alarm, na prikazovalniku utripa ALARM ZA ODPRTA VRATA (namesto prikaza temperature HLADILNIKA se prikaže oznaka "dr").**
- Vrata hladilnika so bila odprta več kot dve minuti. Zvočni signal preneha, ko zaprete vrata ali potem, ko ste ugasnili in ponovno vklopili napravo.

Vključi se alarm, na prikazovalniku utripa ALARM ZA TEMPERATURO (nam esto prikaza temperature ZAMRZOVALNIKA se prikaže oznaka "A1").

- Aparat sporoča prekomerno ogrevanje zamrzovalnika. Zamrzovalnik bo ohranil temperaturo okoli 0°C, da živila ne bi ponovno zamrznila. S tem vam omogoča, da jih porabite v 24 urah ali jih po pripravi ponovno zamrznete. Za izklop zvočnega signala odprite in zaprite vrata ali pa enkrat pritisnite tipko + in – za uravnavanje temperature zamrzovalnika. Ponovno pritisnite tipki, če želite, da se na prikazovalniku zamrzovalnika prikaže nastavljena temperatura, nato ugasnite diodo LED ALARM ZA TEMPERATURO in vzpostavite normalno delovanje.

Vključi se alarm, na prikazovalniku utripa alarm za temperaturo (namesto prikaza temperature ZAMRZOVALNIKA se prikaže oznaka "A2").

- Aparat sporoča nevarno ogrevanje zamrzovalnika: živila je treba zavreči. Zamrzovalnik bo ohranil temperaturo okoli -18°C. Za izklop zvočnega signala odprite in ponovno zaprite vrata ali enkrat pritisnite na tipki za regulacijo temperature v zamrzovalniku + in -. Ponovno pritisnite tipki, če želite, da se na prikazovalniku zamrzovalnika prikaže nastavljena temperatura, nato ugasnite diodo LED ALARM ZA TEMPERATURO in vzpostavite normalno delovanje.

Hladilnik in zamrzovalnik slabo hladita.

- Vrata se ne zapirajo dobro ali pa so tesnila obrabljena.
- Zelo pogosto odpirate vrata.
- Nastavili ste previsoko temperaturo (glej Vklop in uporaba).
- Hladilnik in zamrzovalnik ste preveč napolnili.

Živila v hladilniku zmrzujejo.

- Funkcija SUPER FREEZE je bila omogočena.
- Vrata niso dobro zaprta ali se stalno odpirajo.
- Temperatura v zunanjem prostoru je zelo visoka.

Aparat je preveč hrupen.

- Aparat ni pravilno postavljen (glej Namestitev).
- Aparat je postavljen med pohištvo ali predmete, ki vibrirajo in povzročajo hrup.
- Hladilni plin povzroča rahel hrup tudi, kadar kompresor ne deluje: to ni okvara, je normalno. Funkcije se pre zgodaj končajo.
- Električne motnje ali kratke prekinitve električnega toka.

Na dnu hladilnika se nahaja voda

- Odtočna odprtina za vodo je zamašena (glej Vzdrževanje).

Installation

! Det er vigtigt at denne vejledning gemmes, så den altid kan konsulteres. Hvis køle-/fryseskabet sælges, overdrages eller flyttes, skal man sikre sig, at vejledningen følger med apparatet, så den nye ejer har mulighed for at få oplysninger om funktion og forholdsregler.

! Læs instruktionerne omhyggeligt. Vejledningen indeholder vigtige oplysninger om installation, brug og sikkerhed.

Placering og tilslutning

Placering

1. Placer apparatet på et ikke-fugtigt sted med god ventilation.
2. Undgå at blokere de bageste ventilationsriste. Kompressoren og kondensatoren udsender varme og skal have en god ventilation for at kunne fungere optimalt og klare det elektriske forbrug.
3. Lad der være en afstand på mindst 10 cm mellem toppen af apparatet og eventuelle køkkenelementer herover og mindst 5 cm mellem siderne og tilstødende køkkenelementer/vægge.
4. Apparatet skal placeres på afstand af varmekilder (direkte sollys, et elektrisk komfur).
5. For at sikre at madvarerne ikke placeres for tæt op ad den bageste væg, kan man montere de medfølgende afstandsstykker. Se den medfølgende vejledning for installation

Nivellering

1. Installér apparatet på en plan og hård overflade.
2. Hvis gulvet ikke er helt vandret, kan man regulere apparatets stilling ved at skrue på de forreste ben.

Elektrisk tilslutning

Efter transport skal apparatet placeres lodret, og man skal vente mindst 3 timer inden det sluttes til el-anlægget. Inden stikket sættes i stikkontakten skal man sikre sig:

- at stikkontakten har jordforbindelse og i øvrigt overholder reglerne,
- at stikkontakten kan modstå den maksimale belastning fra apparatet, som er angivet på skiltet i kølerummet nederst til venstre (f.eks. 150 W);
- at strømspændingen ligger inden for de angivne værdier på skiltet, der er placeret nederst til venstre (f.eks. 220-240 V);
- at stikkontakten passer til apparatets stik. I modsat fald skal man få udskiftet stikket af en autoriseret tekniker (se Servicecenter). Anvend ikke forlængerledninger eller flerdobbelte stik.

! Når apparatet er installeret, skal der være let adgang til det elektriske kabel og stikkontakten.

! Kablet må ikke bøjes eller trykkes sammen.

! Kablet skal jævnligt kontrolleres og må udelukkende udskiftes af autoriserede teknikere (se Servicecenter).

! Producenten fralægger sig ethvert ansvar, såfremt disse regler ikke overholdes.

Start og brug

Start af apparatet

! Inden apparatet tændes, skal man følge installationsinstruktionerne (se Installation).

! Inden apparatet tilsluttes skal man omhyggeligt rengøre rum og tilbehør i lunken vand med bicarbonat.

! Apparatet er udstyret med en motorbeskyttelse, der først tænder kompressoren cirka 8 minutter efter at apparatet tændes. Dette gælder også efter tilsigtet eller utilsigtet strømafbrydelse (black out).

Fryserum

Første gang produktet tændes og efter indstilling af den ønskede temperatur, tilrådes det at aktivere funktionen SUPER FREEZE for hurtig nedkøling af fryserummet. Først efter afslutning af SUPER FREEZE tilrådes det at lægge madvarer i fryseren.

Sådan bruges displayet

Indstilling af temperaturen:

Hvis køleskabet er tændt, viser displayområdet for køleskab og fryser den aktuelt indstillede temperatur. For at ændre temperaturen skal man blot trykke på tasterne + og – for det rum, som man ønsker at ændre temperaturen for. For hvert tryk på tasterne øges eller mindskes temperaturen, så man regulerer, hvor koldt det er i rummet. Temperaturen i kølerummet kan indstilles til: +8°, +7°, +6°, +5°, +4°, +3°, +2°, og temperaturen i fryseren kan indstilles til: –18°, –19°, –20°, –21°, –22°, –23°, –24°, –25°, –26°. Hvis funktionen SUPER FREEZE er aktiveret, kan frysertemperaturen ikke ændres.

Kølesystem

No Frost

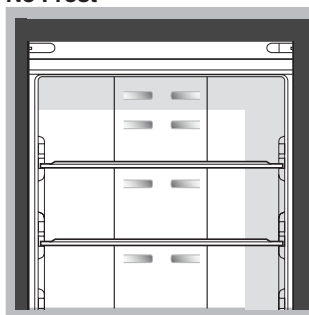

Denne funktion er kendetegnet ved luftceller, der er placeret på den bageste væg i rummene.

Funktionen No Frost udsender en vedvarende kold luftstrøm, som opsamler fugt og forhindrer dannelsen af is og rim. I kølerummet bevares et korrekt fugtniveau, og da der ikke opstår rim, bevares madvarernes oprindelige kvalitet. I fryserummet forhindres dannelse af is, hvilket gør det nødvendigt at udføre afrimning af fryseren og modvirker at madvarerne klæber fast til hinanden. Placer ikke madvarer eller beholdere i nærheden af den bageste væg for at undgå at blokere lufthullerne og fremskynde kondensdannelse. Luk alle flasker og pak madvarerne ind.

Active Oxygen*

Denne anordning udsender ozonmolekyler i køleskabet. Ozon findes i naturen og kan angribe bakterier og mikroorganismer og således mindske spredningen af disse i køleskabet og dermed dårlig lugt.

Indstiller automatisk mængden af ozon, som er nødvendig for at forlænge madvarernes friskhed, samt hindre dårlig lugt og bakteriedannelse.

Inden i køleskabet kan der registreres en svag karakteristisk lugt, som er den samme, man kan fornemme under vejret, netop fordi der produceres ozon under lynudladninger; dette er helt normalt. Anordningen producerer en meget lille mængde ozon, som hurtigt forsvinder, når bakterierne angribes.

Funktionen slås til ved at trykke på tasten på betjeningspanelet (blå lampe).

Når funktionen Active Oxygen er slået til, frigiver funktionen med mellemrum (og indtil den slås fra igen) ozon, hvilket angives ved at den grønne lampe indvendigt på køleskabsvæggen lyser, og den udfører en standby cyklus (uden frigivelse af ozon), som angives ved hjælp af den blå lampe.



Optimal anvendelse af køleskabet

- Brug knappen KØLESKABSFUNKTION til at justere temperaturen (se Beskrivelse).
- Tryk på tasten SUPER COOL (hurtig køling) for hurtigt at sænke temperaturen, for eksempel når køleskabet fyldes op efter en stor indkøbstur. Funktionen deaktiveres automatisk, når den nødvendige tid er gået.
- Læg kun kolde eller lunkne madvarer i køleskabet, ikke varme (se Forholdsregler og gode råd).
- Husk på, at tilberedte madvarer ikke kan holde sig lige så længe som rå madvarer.
- Hæld ikke flydende væsker i beholdere uden låg. Det kan medføre en stigning i fugtigheden med efterfølgende kondensdannelse.

HYLDER:

Hylterne kan trækkes ud og justeres i højden takket være glideskinnerne, så man kan placere større beholdere eller madvarer i kølerummet.

TEMPERATURMÅLER*: For at finde frem til det koldeste område i køleskabet.

1. Kontrollér, at måleren tydeligt viser OK (se figuren).



2. Hvis meddelelsen OK ikke vises, betyder det, at temperaturen er for høj: Indstil til en lavere temperatur, og vent ca. 10 timer, indtil temperaturen er stabiliseret.
3. Kontrollér måleren igen. Foretag, om nødvendigt, endnu en justering af temperaturen. Hvis der er mange madvarer i køleskabet, eller hvis døren til køleskabet åbnes ofte, er det normalt, at måleren ikke viser OK. Vent mindst 10 timer inden knappen KØLESKABSFUNKTION igen drejes over på en højere værdi.

Optimal anvendelse af fryseren

- Brug knappen FRYSERFUNKTION til at justere temperaturen (se Beskrivelse).
- Friske madvarer, der skal nedfryses, må ikke komme i kontakt med de madvarer, der allerede er frosset ned. Placér dem i stedet over risten i fryseren i kontakt med væggene (sidevægge eller bagvæg), hvor temperaturen kommer under -18°C og sikrer en optimal nedfrysning.
- For at fryse madvarer på korrekt og sikker måde skal man aktivere funktionen SUPER FREEZE 24 timer inden maden lægges i fryseren. Når maden er lagt i fryseren, skal man igen aktivere funktionen SUPER FREEZE, som herefter automatisk slås fra efter 24 timer.
- Læg ikke glasflasker i fryseren, der indeholder væske,

* Kan varieres i antal og/eller placering, findes kun på nogle modeller.

er lukket med prop eller er hermetisk lukkede, da de kan sprænge.

- Den maksimale mængde af madvarer, der kan nedfryses på en dag, er angivet på skiltet, der er placeret i kølerummet nederst til venstre (for eksempel: Kg/24h 4).
- Nedfrysning (hvis fryseren allerede er i funktion): Tryk på tasten til hurtig fryse SUPER FREEZE (den tilsvarende blå lampe tænder). Læg madvarerne i fryseren og luk døren. Funktionen deaktiveres automatisk efter 24 timer, eller når den optimale temperatur er nået (indikatorlampe går ud).

! Læg ikke for store madvarer i øverste fryseskuffe, hvis der er installeret isterningeanordning.

! Under nedfrysningen skal man undgå at åbne døren.

! I tilfælde af strømafbrydelse eller fejlfunktion, må man ikke åbne døren til fryseren. På denne måde opbevares de dybfrosne varer uden ændringer i cirka 9-14 timer.

FRUGT- og GRØNT-skuffe*

Frugt- og grøntskufferne, som køleskabet er udstyret med, er designet med henblik på at holde frugt og grøntsager friske og velsmagende. Åben fugtighedsregulatoren (position B), hvis du vil opbevare madvarer i et mindre fugtigt miljø, såsom frugt, eller luk den (position A) for at opbevare madvarer i et mere fugtigt miljø, såsom grøntsager.

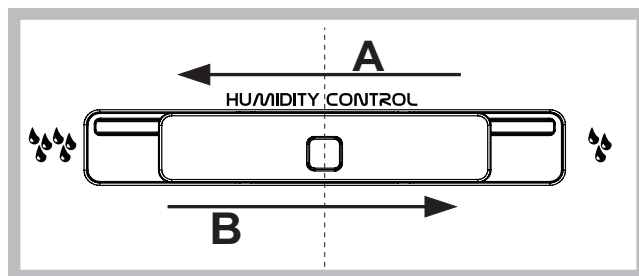

Easy Ice *

Den dobbelte bakke er udviklet med henblik på optimering af pladsen i fryseren og gøre isterningerne nemt og hurtigt tilgængelige. Bakkerne kan stables eller fyldes og bruges separat.

Påhægtningen gør Easy Ice til en meget fleksibel løsning, da det er muligt at anbringe den i højre eller venstre side i de første skuffer.

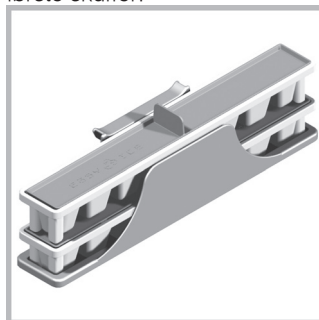

Food Care Zone *

Område til opbevaring af friske madvarer, såsom kød og fisk. Takket være de lave temperaturer i Food Care Zone, giver dette område mulighed for at forlænge opbevaringstiden med helt op til en uge.

Food Care Zone 0°C / Safe Defrost*

Et rum til at holde madvarer, såsom kød og fisk, friske.

Takket være den lave temperatur i rummet kan madvarerne opbevares i op til en uge (test udført med kødprodukter), idet de ernæringsmæssige komponenter, udseendet og aromaen forbliver uændrede.

Dette rum er herudover særlig egnet til optøning af

madvarer på sundhedsmæssig vis, idet optøningen ved lave temperaturer hindrer spredning af mikroorganismer og bevarer smagen og madvarernes organoleptiske egenskaber. Er ikke egnet til frugt, grøntsager og salat, men kan anvendes til: mælk og friske oste, frisk pasta, friske fyldte pastaer (samt kogte madvarer og rester).

Vedligeholdelse

Afbrydelse af strømmen

Under rengøring og vedligeholdelse skal apparatet frakobles fra strømforsyningsnettet.

1. Tryk og hold tasten ON/OFF nede for at slukke for apparatet.
2. Tag stikket ud af stikkontakten.

! Hvis man ikke følger denne fremgangsmåde, udløses alarmen. Alarmen tilkendegiver ikke en fejlfunktion.

For at genoprette normal funktion skal man igen sætte stikket i, trykke på knapperne FRYSERFUNKTION og SUPER FREEZE og indstille FRYSERFUNKTIONEN på den ønskede værdi.

Rengøring af apparatet

- De udvendige og indvendige dele og gummilisterne kan rengøres med en svamp oplødt i lunken vand og natrium-bicarbonat eller neutral sæbe. Undgå at anvende opløsningsmidler, slibemidler, blegemidler eller ammoniak.
- Tilbehøret kan tages ud og lægges i et kar med varmt vand og sæbe eller opvaskemiddel. Skyl og tør tilbehøret omhyggeligt.
- Bagsiden af apparatet samler let støv, som kan fjernes forsigtigt med en støvsuger indstillet til lav sugesvne, efter at have slukket for apparatet og taget stikket ud af stikkontakten.

Undgå mug og dårlige lugte

- Apparatet er fremstillet af hygiejniske materialer, der ikke udsender lugte. For at bevare denne egenskab skal madvarerne altid beskyttes og dækkes til. På denne måde undgår man også pletter.
- Hvis man ønsker at slukke apparatet i længere tid, skal det først rengøres indvendigt og døre og låger skal stå åbne.

I CARE

For at spare på energiforbruget og samtidig bibeholde produktets temperaturpræstationer, kan man aktivere funktionen I Care. Med denne funktion opnår man den størst mulige energibesparelse. Med denne funktion forbliver displayet slukket, også når døren åbnes. Funktionen slås til ved samtidig at trykke og holde tasten superfreezer og tasten FRZ (+) nede i mindst 6 sekunder. Når funktionen er aktiveret, lyser alle lamper i 2 sek. som bekræftelse på aktiveringen, og på displayet vises temperaturindstillingen på +5, -18. Efter 5 sek. slukker displayet igen. For ændring af temperaturen skal man blot trykke på tasterne + og -, indtil den ønskede temperatur er indstillet. Funktionen I Care kan til enhver tid slås fra ved at slukke for produktet på knappen ON/OFF. Når produktet tændes igen, vil funktionen I Care være slået fra. I fugtige omgivelser, og med funktionen I Care aktiveret, kan der dannes en smule kondens på dørene. Når funktionen slås fra igen, gendannes produktets normale funktionsbetingelser.

Udskiftning af lysdiode*

Den nye belysning med lysdiode spreder et kraftigt lys og giver god oplysning af alle madvarer uden nogen skyggeområder. Hvis det bliver nødvendigt at udskifte lysdioden, skal man henvende sig til det Tekniske Servicecenter.

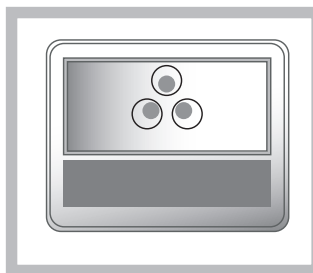

Udskiftning af pære *

Tag stikket ud af stikkontakten inden pæren i kølerummets lampe udskiftes. Følg instruktionerne herunder.

Pæren tages ud ved at fjerne beskyttelsesdækslet som vist på figuren. Udskift den med en pære af samme styrke som angivet på dækslet (15 W eller 25 W).

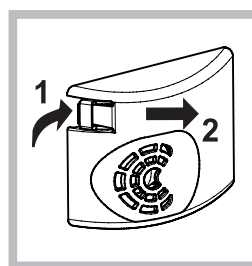

Forholdsregler og gode råd

! Apparatet er udviklet og konstrueret i overensstemmelse med internationale sikkerhedsregler. Disse advarsler er angivet af sikkerhedsmæssige årsager, og de skal læses omhyggeligt.



Dette apparat er i overensstemmelse med følgende Europæiske Direktiver:

- 73/23/EØF af 19/02/73 (Lav spænding) og senere ændringer,
- 89/336/EØF af 03/05/89 (Elektromagnetisk kompatibilitet) og senere ændringer.
- 2002/96/CE.

Generelt om sikkerheden

- Apparatet er udviklet til ikke-professionel brug i hjemmet.
- Apparatet må kun anvendes til opbevaring og nedfrysning af madvarer, udelukkende af voksne personer og i henhold til instruktionerne angivet i denne vejledning.
- Apparatet må ikke installeres udenfor, heller ikke på et istandsat sted, idet det er farligt at udsætte det for regn og uvejr.
- Rør ikke ved apparatet med bare fødder eller med våde hænder eller fødder.
- Undgå at røre ved de indvendige kølelementer. Der er fare for brandsår eller sår.
- Tag ikke stikket ud af stikkontakten ved at trække i kablet, men grib derimod fat om stikket.
- Det er ikke nok blot at slukke for produktet for at afbryde alle elektriske forbindelser.
- I tilfælde af fejlfunktion må man aldrig forsøge selv at reparere de indvendige dele.
- Undgå brug af skarpe værktøjer eller elektriske apparater i rummet til frostvarer, medmindre de anbefales af producenten.
- Put aldrig isterninger, der lige er taget ud af fryseren, i munden.
- Dette apparat er ikke beregnet til brug af personer (herunder børn) med nedsatte fysiske eller mentale evner eller

manglende erfaring eller kendskab til produktet, medmindre det sker under overvågning og anvisning af en person, der er ansvarlig for deres sikkerhed. Der skal holdes øje med, at børn ikke leger med apparatet.

- Emballagen må ikke anvendes af børnene til leg.

Bortskaffelse

- Bortskaffelse af emballagematerialet: Følg de lokale regler. På denne måde kan emballagen genbruges.
- Det Europæiske Direktiv 2002/96/EC angående Waste Electrical and Electronic Equipment (WEEE – Affaldshåndtering af Elektriske og Elektroniske udstyr), kræver at når gamle elektronisk husholdningsudstyr skal udskilles må dette ikke ske på en usorteret måde. Gamle elektroniske apparater skal indsamles separat for at optimere genbrugligheden af de materialer apparaterne besidder. Derved reduceres den skadelig påvirkning på mennesker og miljø mest mulig. Symbolet med krydset over skallespanden på produktet, vil påminde dig om dit ansvar til at indsamle disse produkter separat. Det opfordres stærkt, at man tager kontakt til sin lokale kommune eller forhandler for yderligere information angående affaldshåndteringen af gamle elektroniske apparater.

Spar på forbruget og værn om miljøet

- Installér apparatet på et friskt og godt ventileret sted, beskyt det mod direkte solstråler og undgå at placere det ved siden af varmekilder.
- Når madvarer lægges i eller tages ud, skal man sørge for hurtigst muligt at lukke døren igen. Hver gang døren åbnes, medfører det et betydeligt energispild.
- Fyld ikke for mange madvarer i køleskabet eller fryseren. For en optimal opbevaring skal kulden kunne cirkulere frit. Hvis cirkulationen forhindres, arbejder kompressoren vedvarende.
- Fyld ikke varme madvarer i køleskabet. Derved stiger den indvendige temperatur og tvinger kompressoren til at arbejde hårdt, hvilket er spild af energi og strøm.

Fejlfinding og afhjælpning

Det kan ske, at apparatet pludselig ikke fungerer. Inden du ringer til Servicecentret (se Servicecenter), bedes du kontrollere, at det ikke drejer sig om et simpelt problem, der kan løses ved hjælp af nedenstående skema.

Displayet er slukket.

- Stikket er ikke sat i stikkontakten eller det sidder ikke helt i, eller der er muligvis strømafbrydelse.
- Funktionen I-Care er aktiv.

Motoren starter ikke.

- Apparatet er udstyret med en motorbeskyttelsesanordning (se Start og brug).

Displayet lyser svagt.

- Tag stikket ud og sæt det i igen, efter at have drejet det rundt om sig selv.

Alarmen lyder og på displayet blinker meddelelsen ALARM FOR ÅBEN DØR (i stedet for temperaturen i FRYSEREN vises "dr").

- Døren til køleskabet har stået åben i mere end to minutter. Lydalarmeren ophører, når døren lukkes eller hvis køleskabet slukkes og tændes igen.

Alarmen lyder og på displayet blinker meddelelsen ALARM FOR TEMPERATUR (i stedet for temperaturen i FRYSEREN vises "A1").

- Apparatet signalerer, at temperaturen i fryseren er for høj. Fryseren holder en temperatur på omkring 0° C, så madvarerne ikke tør op. På denne måde kan madvarerne konsumeres inden 24 timer eller de kan fryses ned igen efter tilberedning. For at slukke for lydalarmeren skal man åbne og lukke døren eller trykke en gang på tasterne + og - for indstilling af temperaturen i fryseren. Tryk igen på samme taster for at få vist den indstillede værdi på fryserdisplayet, sluk for ALARMEN FOR TEMPERATUR og genopret normal funktion.

Alarmen lyder og på displayet blinker meddelelsen alarm for temperatur (i stedet for temperaturen i FRYSEREN vises "A2").

- Apparatet signalerer, at temperaturen i fryseren er alarmerende høj. Madvarerne skal kasseres. Fryseren bibeholder en temperatur på omkring -18°C. For at afbryde lydalarmeren skal man åbne og lukke døren eller trykke én gang på tasterne + e – til regulering af temperaturen i fryseren. Tryk igen på samme taster for at få vist den indstillede værdi på fryserdisplayet, sluk for ALARMEN FOR TEMPERATUR og genopret normal funktion.

Køle- og fryserummene køler ikke tilstrækkeligt.

- Dørene lukker ikke korrekt, eller gummilisterne er ødelagt.
- Dørene åbnes ofte.
- Der er indstillet til en for høj temperatur (se Start og brug).
- Køle- eller fryserummet er fyldt for meget.

Madvarerne i kølerummet fryses.

- Der er indstillet til en for lav temperatur (se Start og brug).

Motoren er hele tiden i gang.

- Funktionen SUPER FREEZE er blevet aktiveret
- Døren ikke er lukket korrekt, eller den har været åbnet gentagne gange.
- Den omgivende temperatur er meget høj.

Apparatet afgiver meget støj.

- Apparatet er ikke indstillet plant (se Installation).
- Apparatet er installeret mellem to køkkenelementer eller elementer, der vibrerer og udsender støj.
- Den indvendige kølegas producerer en svag støj, også når kompressoren ikke kører. Det er ikke en fejlfunktion, men helt normalt.

Afslutning af funktioner før tid.

- Der er strømsvigt eller kortvarige strømafbrydelser på strømforsyningsnettet.

Der er vand på bunden af køleskabet.

- Aftapningshullet til vand er blokeret (se Vedligeholdelse).

Asennus

! On tärkeää säilyttää tämä ohjekirja, jotta sitä voidaan tutkia tarvittaessa. Mikäli laite myydään, luovutetaan tai muuton yhteydessä, varmista, että ohjekirja pysyy laitteen mukana, jotta uusi omistaja voi tutustua laitteen toimintaan ja varoituksiin.
! Lue ohjeet huolellisesti: niissä on tärkeitä tietoja asennuksesta, käytöstä ja turvallisuudesta.

Sijoittaminen ja liitäntä

Sijoittaminen

1. Sijoita laite ympäristöön, joka on hyvin ilmastoitu ja joka ei ole kostea.
2. Älä tuki takana olevia tuuletusritilöitä: kompressori ja kondensaattori tuottavat lämpöä ja vaativat hyvän tuuletuksen toimiakseen hyvin ja kuluttaakseen vähän sähköä.
3. Jätä vähintään 10 cm:n tila laitteen yläosan ja mahdollisten yläpuolella olevien huonekalujen väliin ja vähintään 5 cm:n tila sivuseinien ja huonekalujen/seinien väliin.
4. Sijoita laite kauas lämmönlähteistä (suorasta auringonvalosta ja sähköuunista).
5. Jotta säilytetään paras mahdollinen etäisyys tuotteen ja takaseinän välillä, tulee asentaa asennuspaketista löytyvät etäisyystuet noudattaen niitä kuvaavan esitteen ohjeita.

Vaaitus

1. Asenna laite tasaiselle ja jäykälle lattialle.
2. Jos lattia ei ole täysin tasainen, voidaan ruuvata auki tai kiinni etutukijalkoja.

Sähköliitäntä

Kuljetuksen jälkeen sijoita laite pystysuoraan ja odota vähintään 3 tuntia ennen sen liittämistä sähköverkkoon. Ennen pistokkeen työntämistä pistorasiaan varmista, että:

- pistorasia on maadoitettu ja että se on lain vaatimusten mukainen;
- pistoke kestää koneen tehon maksimikuormituksen, joka ilmoitetaan jääkaappiosaston alavasemmalla olevassa tietolaatassa (esim. 150 W);
- syöttöjännite sisältyy alavasemmalla olevassa tietolaatassa olevien arvojen sisälle (esim. 220-240 V);
- pistorasia on yhteensopiva laitteen pistokkeen kanssa. Päinvastaisessa tapauksessa pyydä, että valtuutettu teknikko vaihtaa sen (katso Huoltoapu); älä käytä jatkojohtoja ja haarotusrasioita.

! Laitteen asennuksen jälkeenkin sähköjohdon ja verkkopistorasian tulee olla helposti saavutettavissa.

! Sähköjohdossa ei saa olla taitumia tai painaumia.

! Sähköjohto tulee tarkistaa ajoittain ja vaihdattaa ainoastaan valtuutetuilla tekniikoilla (katso Huoltoapu).

! Valmistaja kieltäytyy kaikesta vastuusta, mikäli näitä määräyksiä ei noudateta.

Käynnistys ja käyttö

Laitteen käynnistys

! Ennen laitteen käynnistämistä, noudata asennusohjeita (katso Asennus).

! Ennen kuin laite liitetään sähköverkkoon, puhdista osastot ja

lisävarusteet huolellisesti lämpimällä vedellä ja ruokasoodalla.

! Laite on varustettu moottorin ylikuormasuojalla, joka käynnistää kompressorin ainoastaan noin 8 minuutin kuluttua käynnistyksestä. Tämä tapahtuu myös kaikkien sähkökatkosten sekä tahallisten että tahattomien (Black out) yhteydessä.

Pakastinosasto

Halutun lämpötilan asettamisen jälkeen tuotteen ensimmäisen käynnistyksen yhteydessä suositellaan kytkemään päälle toiminto SUPER FREEZE, jotta osasto jäähtyy nopeammin. Ruuat suositellaan laittamaan osaston sisälle vasta toiminnon SUPER FREEZE päätyttyä.

Miten liikkua näytöllä

Lämpötilojen asettaminen:

Jos laite on päällä, jääkaappi- ja pakastinosaston näytöt osoittavat sillä hetkellä asetettuna olevat lämpötilat. Niiden muuttamiseksi riittää, että painetaan painikkeita - ja + sille osastolle, jonka lämpötilaa halutaan muuttaa. Painikkeiden jokainen painallus lisää tai vähentää lämpötilaa ja vastaavasti myös aikaansaatavan kylmyyden määrää kyseisen osaston sisällä. Jääkaappiosaston valittavissa olevat lämpötilat ovat +8°, +7°, +6°, +5°, +4°, +3°, +2°, pakastimen -18°, -19°, -20°, -21°, -22°, -23°, -24°, -25°, -26°. Jos toiminto SUPER FREEZE aktivoidaan, pakastimen lämpötilaa ei voida muuttaa.

Jäähdytysjärjestelmä

No Frost

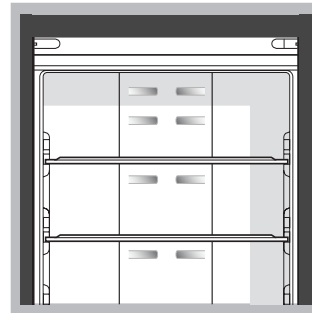

No Frost ohjaa jatkuvaa kylmän ilman virtausta, joka kerää kosteutta ja estää jään ja huurteen muodostusta: jääkaappiosastolla se pitää riittävän kosteustason ja kiitos huurteettomuuden, ruuat säilyttävät alkuperäisen laatunsa; pakastinosastolla se estää jään muodostumisen, jolloin huurteenpoisto tulee tarpeettomaksi ja ruuat eivät tartu toisiinsa kiinni.

Älä laita ruokia tai astioita liian lähelle jäähdyttävää takaseinää ettet tuki ilmastointiaukkoja ja lisää vesihöyryn tiivistymistä. Sulje pullot ja peitä ruuat.

Active Oxygen*

Tämä laite vapauttaa jääkaapin sisälle otsonimolekyylejä eli luonnosta löytyvää ainetta, joka kykenee tuhoamaan bakteereja ja mikro-organismeja.

Määrittelee automaattisesti tarvittavan otsonimäärän, jotta pidennetään ruokien tuoreusaikaa, poistetaan hajuja ja ehkäistään bakteerien muodostumista.

Jääkaapin sisällä saatetaan havaita lievä tyypillinen haju, vastaava haju saatetaan tuntea joskus ukonilmalla ja se johtuu salamaniskujen tuottamasta otsonista; se on siis luonnollinen ilmiö. Laitteen tuottama määrä on erittäin pieni ja häviää nopeasti antibakteerisen toiminnan myötä.

Laite kytketään päälle painamalla asianmukaista painiketta ohjaustaulussa (sininen led).

Kun toiminto Active Oxygen on käytössä, laite suorittaa jaksoittain (ja toistuvasti toiminnon pois päältä kytkemiseen saakka) otsonin vapauttamisia, jotka osoitetaan vihreän merkkivalon syttymisellä jääkaapin sisällä olevassa laitteessa, vuorotellen valmiustilan kanssa (vapauttamatta otsonia), joka voidaan tunnistaa sinisestä merkkivalosta



Miten käyttää jääkaappia paremmin

- Käytä JÄÄKAAPIN TOIMINNAN painiketta lämpötilan säätämiseksi (katso Kuvaus).
- Paina painiketta SUPER COOL (pikajähdytys) lämpötilan alentamiseksi nopeasti esimerkiksi silloin, kun osasto täytetään suurella määrällä tavaroita ostosten jälkeen. Toiminto kytkeytyy pois päältä automaattisesti tarvittavan ajan kuluttua.
- Muista, että kypsät ruuat eivät säily raakoja pidempään.
- Älä laita nesteitä avoimiin astioihin: ne lisäävät kosteutta ja siten veden tiivistymistä.

TASOT:

Ne voidaan poistaa ja niitä voidaan säätää asianmukaisten ohjaimien avulla, myös isokokoisten astioiden tai ruokien laittamiseksi.

LfMP-TILAN osoitin *: jääkaapin kylmimmän alueen tunnistamiseksi.

1. Tarkista, että osoittimessa näkyy selvästi OK (katso kuvaa).



2. Jos kirjoitus OK ei tule näkyviin, tarkoittaa tämä sitä, että lämpötila on liian korkea: aseta kylmempi lämpötila ja odota noin 10 h, kunnes lämpötila vakiintuu.
3. Tarkista osoitin uudelleen: mikäli tarpeen, suorita uusi säätö. Jos on laitettu paljon ruokatarvikkeita jääkaappiin tai sen ovea on avattu usein, kuuluu asiaan, että osoittimessa ei näy OK. Odota ainakin 10 h ennen kuin säädät nappulan JÄÄKAAPIN TOIMINTA korkeampaan asentoon.

Miten käyttää pakastinta paremmin

- Käytä PAKASTIMEN TOIMINNAN painiketta lämpötilan säätämiseksi (katso Kuvaus).
- Älä pakasta uudelleen ruokia, jotka ovat sulamassa tai sulaneet: kyseiset ruuat tulee kypsäntää kulutusta varten (24 tunnin kuluessa).
- Tuoreita pakastettavia ruokia ei tule laittaa siten, että ne koskettavat jo pakastettuja ruokia; ne tulee asettaa ylem্পään PAKASTUS- ja SÄILYTYSLAATIKKOON, jonka lämpötila laskee alle -18° C ja takaa nopean pakastuksen.
- Ruokien pakastamiseksi oikein ja huoletta tulee kytkeä päälle SUPER FREEZE -toiminto 24 tuntia ennen ruokien laittamista. Ruokien laittamisen jälkeen SUPER FREEZE toiminto tulee kytkeä päälle uudelleen ja se kytkeytyy pois päältä automaattisesti 24 tunnin kuluessa.
- Älä laita pakastimeen korkitettuja tai ilmatiiviisti suljettuja lasipulloja, joissa on nestettä, koska ne voivat rikkoutua.
- Päivittäinen pakastettava enimmäismäärä osoitetaan tietolaatassa, joka sijaitsee jääkaappiosaston alavemmalla (esimerkiksi: 4 kg/24 h).
- Pakastamiseksi (jos pakastin on jo toiminnassa): paina pikapakastuksen painiketta SUPER FREEZE (syttyy vastaava sininen merkkivalo), aseta ruuat ja sulje ovi. Toiminto

kytkeytyy automaattisesti pois päältä 24 tunnin kuluttua tai kun saavutetaan optimaalinen lämpötila (merkkivalo sammuu);

! Älä aseta liian isokokoisia ruokia pakastimen ylem্পään laatikkoon, jossa sijaitsee jääkuutiolaite Ice Device (mikäli olemassa).

! Pakastuksen aikana vältä avaamista pakastimen ovea.

! Sähkökatkoksen tai vian aikana älä avaa pakastimen ovea: tällä tavoin pakasteet säilyvät muuttumattomina noin 9-14 tuntia.

Laatikko HEDELMÄT ja VIHANNEKSET*

Jääkaapin sisältämät hedelmä- ja vihanneslaatikot ovat suunniteltu erityisesti, jotta ne säilyttävät vihannokset ja hedelmät tuoreina ja hyvälaatuisina. Avaa kosteudensäädin (asento B), jos haluat varastoida ruokaa vähemmän kosteassa ympäristössä, sopii hedelmille, tai sulje se (asento A) varastoidaksesi ruokaa kosteammassa ympäristössä, sopii kasviksille.

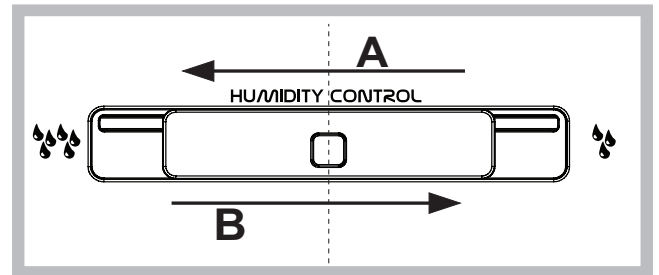

Easy Ice *

Kaksinkertainen astia on suunniteltu optimoimaan tila pakastimen laatikossa sekä takaamaan, että jäätä saadaan nopeasti ja helposti. Astiat voidaan pinota tai käyttää erikseen täytettyinä. Lisäksi erityinen kiinnitysmenetelmä takaa sen, että Easy Ice on erittäin joustava ratkaisu, koska se voidaan sijoittaa ensimmäisten laatikoiden oikealle tai vasemmalle puolelle.

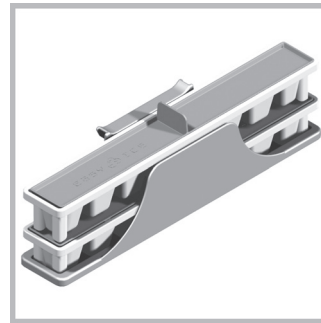

Food Care Zone *

Tuoreiden ruokien kuten lihan ja kalan säilytykseen varattu alue. Osaston sisällä olevan alhaisen lämpötilan avulla Food Care -alueella säilytysaikoja voidaan pidentää jopa yhteen viikkoon.

Food Care Zone 0°C / Safe Defrost*:

Osasto on suunniteltu säilyttämään tuoreena herkät ruuat kuten liha ja kala. Osaston alhaisen lämpötilan avulla ruokia voidaan säilyttää jopa viikko (testattu lihatuotteilla) siten, että niiden ravintoaineet, ulkonäkö ja maku säilyvät muuttumattomina. Lisäksi tämä osasto sopii erityisen hyvin ruokien sulattamiseen terveellisesti, koska sulattaminen alhaisessa lämpötilassa estää mikro-organismien määrän lisääntymisen ja säilyttää ruuan maun sekä muut aisteihin perustuvat ominaisuudet.

Se ei sovi hedelmille, kasviksille ja salaateille, mutta sitä voidaan käyttää seuraaville tuotteille: tuore maito ja muut maitotuotteet, tuorepasta, täytetty pasta (myös kypsät ruuat tai yli jääneet ruuat).

* Määrä ja/tai asento voivat vaihdella, olemassa vain tietyissä malleissa.

Huolto ja hoito

Poista sähkövirta

Puhdistus ja huoltotoimenpiteiden aikana on tarpeen eristää laite sähkön syöttöverkosta:

1. Paina painiketta ON/OFF laitteen sammuttamiseksi.
2. Irrota pistoke pistorasiasta.

! Jos tätä järjestystä ei noudateta, hälytys voi kytkeytyä päälle: kyseinen hälytys ei ole merkki viasta.

Normaalitoiminnan palauttamiseksi aseta pistoke takaisin, paina painikkeita PAKASTIMEN TOIMINTA ja SUPER FREEZE sekä aseta PAKASTIMEN TOIMINTA haluttuun arvoon.

Puhdista laite

- Ulkopinnat, sisäosat ja kumiset tiivisteet voidaan puhdistaa sienellä, joka huuhdellaan lämpimän veden ja ruokasoodan tai neutraalin saippuan muodostamassa liuoksessa. Älä käytä liuottimia, hankausaineita, valkaisuaineita tai ammoniakkaa.
- Poistettavat lisävarusteet voidaan laittaa likoamaan lämpimään veteen, jossa on saippuaa tai astianpesuainetta. Huuhtelet ja kuivaa huolellisesti.
- Laitteen takaosa peittyy helposti pölystä, joka voidaan poistaa varovasti sen jälkeen, kun laite on irrotettu virtapistorasiasta, käyttäen pölynimurin pitkää suutinta keskiteholla.

Homeiden ja ikävien hajujen välttäminen

- Laite on valmistettu hygieenisistä materiaaleista, jotka eivät päästä hajuja. Tämän ominaisuuden säilyttämiseksi on tarpeen, että ruuat suojataan ja suljetaan huolellisesti aina. Täten voidaan välttää myös tahrojen muodostuminen.
- Mikäli halutaan sammuttaa laite pitkäksi aikaa, puhdista sisäosat ja jätä ovet auki.

I CARE

Jotta voidaan optimoida energiankulutus säilyttäen tuotteen lämpötilan sopivana, voidaan kytkeä päälle I Care .Tämän toiminnon avulla voit säästää mahdollisimman paljon energiaa. Kyseisissä olosuhteissa näyttö pysyy sammuneena myös avattaessa ovi. Kyseinen toiminto kytetään päälle pitäen painettuna samanaikaisesti vähintään 6 sekuntia painikkeita Superfreezer ja FRZ (+). Kun toiminto on kytketty päälle, kaikki merkkivalot syttyvät noin 2 sekunniksi osoittaen aktiivoinnin ja samalla näytetään näyttöllä lämpötilan asetus (+5, - 18). Noin 5 sekunnin kuluttua aktiivoinnista näyttö sammuu. Jos haluat suorittaa muutoksia lämpötilaan, riittää, että painat painikkeita + ja -, kunnes saavutetaan haluttu lämpötila. I Care voidaan myös kytkeä pois päältä sammuttaen tuote painikkeella ON/OFF. Tuotteen seuraavalla käynnistyskerralla I Care on kytketty pois käytöstä. Jos I Care kytetään päälle kosteassa ympäristössä, se saattaa aiheuttaa lievää tiivistymistä oviin; kytkettäessä toiminto pois päältä, palautetaan kuitenkin tuotteen perusolosuhteet.

Lampun vaihtaminen *

Jääkaappiosaston lampun vaihtamiseksi irrota pistoke verkkopistorasiasta. Noudata seuraavassa esitettyjä ohjeita. Lamppu voidaan saavuttaa poistaen suojuksen osoitettuun kuvassa. Vaihda se samantehoiseen uuteen lamppuun, tehon osoitettu suojuksessa (15 W tai 25 W).

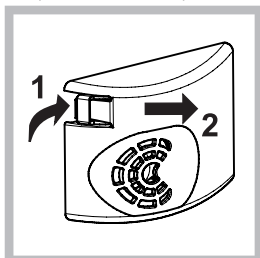

Led vaihtaminen*

Uusi led-valaistus antaa pehmeän voimakkaan valon ja siten sen avulla voidaan nähdä selkeästi kaikki ruuat ilman varjoalueita. Käänny huoltoliikkeen puoleen, kun led-valo tulee vaihtaa

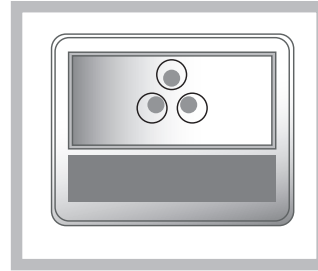

Varotoimet ja suosituksia

! Laite on suunniteltu ja valmistettu kansainvälisten turvallisuusmääräysten mukaisesti. Nämä varoitukset toimitetaan turvallisuuden vuoksi ja ne tulee lukea tarkasti.



Tämä laite on seuraavien eurooppalaisten direktiivien vaatimusten mukainen:

- 73/23/CEE, 19/02/73 (Pienjännite) ja sitä seuraavat muutokset;
- 89/336/CEE, 03/05/89 (Sähkömagneettinen yhteensopivuus) ja sitä seuraavat muutokset;
- 2002/96/CE.

Yleisturvallisuus

- Laite on suunniteltu ei-ammattimaiseen käyttöön asuinhuoneistossa.
- Laitetta tulee käyttää ruokien säilytykseen ja pakastukseen, sitä tulee käyttää ainoastaan aikuisten henkilöiden tässä kirjasessa olevien ohjeiden mukaisesti.
- Laitetta ei tule asentaa ulos edes suojattuun tilaan, koska on erittäin vaarallista jättää se alttiiksi sateelle ja ukkoselle.
- Varoitus: älä vahingoita jäähdytyspiiriä.
- Älä koske laitetta paljain jaloin tai märillä tai kosteilla käsillä tai jaloilla.
- Älä koske jäähdyttävään sisäosiin: on olemassa paleltumis- tai loukkaantumisvaara.
- Älä irrota pistoketta pistorasiasta sähköjohtosta vetäen vaan tartu tukevasti pistokkeeseen.
- Ei riitä, että sammutetaan vain tuote kaikkien sähkökytkentöjen katkaisemiseksi.
- Vian tapauksessa ei tule milloinkaan koskettaa sisäisiä mekanismeja yrittäen korjata laitetta.
- Älä käytä pakastettujen ruokien säilytysosastojen sisällä leikkaavia ja teräviä esineitä tai sähkölaitteita elleivät ne ole tyypiltään valmistajan suosittelemia.
- Älä laita suuhun juuri pakastimesta otettuja jääpaloja.
- Tätä laitetta ei ole tarkoitettu sellaisten henkilöiden (lapset mukaan lukien) käytettäväksi, joiden fyysinen, henkinen tai aistien toimintakyky on alentunut tai joilla ei ole kokemusta tai tietoja laitteen käytöstä, ellei heitä opasta ja valvo heidän turvallisuudestaan vastuussa oleva henkilö. Lapsia tulee valvoa sen varmistamiseksi, että he eivät leiki laitteella.
- Pakkaukset eivät ole lasten leluja.

Hävittäminen

- Pakkausmateriaalin hävitys: noudata paikallisia määräyksiä siten ehkä pakkaukset voidaan käyttää uudelleen.
- Euroopan Direktiivi 2002/96/EC Waste Electrical and Electronic Equipment (WEEE – elektroniikka romulle), vaatii vanhojen sähkölaitteiden romun erottamisen

normaali jätteiden kierrosta. Vanhat sähkölaitteet tulee kerätä erikseen, jotta näin voidaan optimoida laitteiden kierrätys ja näin ollen vähentää vaaran aiheutumista ihmisille ja luonnolle. Merkinä rasti jätteastian päällä muistuttaa vastuustasi laitteiden hävittämisestä erikseen. Kuluttajien tulee ottaa yhteyttä paikallisiin viranomaisiin tai jälleenmyyjiin saadakseen tietoa vanhojen laitteiden oikeasta kierrättämisestä.

Säästä ja kunnioita ympäristöä

- Asenna laite viileään ja hyvin ilmastoituun ympäristöön, suojaa sitä suoralta auringonvalolta, älä aseta sitä lämmönlähteiden läheisyyteen.
- Ruokatarvikkeiden laittamiseksi tai ottamiseksi avaa laitteen ovi mahdollisimman lyhyen aikaa. Jokainen oven avaus aiheuttaa huomattavan lisän energiankulutuksessa.
- Älä täytä laitetta liiallisesti: hyvän säilyvyyden takaamiseksi kylmän ilman tulee kiertää vapaasti. Jos estetään ilmankierto, kompressorin työskentelee jatkuvasti.
- Älä laita laitteeseen lämpimiä ruokia: ne nostavat sisälämpötilaa aikaansaaden suuren työmäärän kompressorille ja tuhlaten sähköenergiaa.

Häiriöt ja korjaustoimet

Voi tapahtua, että laite ei toimi. Ennen Huoltoapuun soittamista (katso Huoltoapu), tarkista, että kyseessä ei ole helposti itse ratkaistava ongelma käyttäen apuna seuraavaa taulukkoa.

Näyttö on sammutettu.

- Pistoketta ei ole työnnetty pistorasiaan tai se on työnnetty huonosti tai kotona ei ole sähkövirtaa.
- Toiminto I-Care on aktiivinen.

Moottori ei käynnisty..

- Laite on varustettu ylikuormasuojalla (katso Käynnistys ja käyttö).

Merkkivalot palavat on heikosti valaistu.

- Irrota pistoke ja työnnä se takaisin paikalleen sen jälkeen, kun olet kiertänyt sen itsensä ympäri.

Voit kuulla hälytyksen äänimerkin ja näytöllä vilkkuu HÄLYTYS OVI AUKI (JÄÄKAAPIN lämpötilan tilalla näytetään "dr").

- Jääkaapin ovi on jäänyt auki yli kahden minuutin ajaksi. Äänimerkki lakkaa sulkemalla ovi tai sammuttaen ja käynnistäen tuote uudelleen.

Voit kuulla hälytyksen äänimerkin ja näytöllä vilkkuu LÄMPÖTILAHÄLYTYS (PAKASTIMEN lämpötilan tilalla näytetään "A1").

- Laite ilmoittaa pakastimen lämmenneen liiallisesti. Pakastin säilyttää lämpötilan noin 0°C ympärillä, jotta ruuat eivät pakastu uudelleen sallien siten niiden käytön 24 tunnin kuluessa tai niiden pakastamisen uudelleen kypsennyksen jälkeen. Äänimerkin sammuttamiseksi avaa ja sulje ovi tai paina kerran pakastimen lämpötilan säätöpainikkeita + ja -. Paina toisen kerran kyseisiä painikkeita tarkistaaksesi pakastimen näytöltä asetettu arvo, sammuta LÄMPÖTILAN HÄLYTYKSEN merkkivalo ja palauta normaalitoiminta.

Voit kuulla hälytyksen äänimerkin ja näytöllä vilkkuu lämpötilahälytys (PAKASTIMEN lämpötilan tilalla näytetään "A2").

- Laite ilmoittaa pakastimen lämmenneen vaarallisesti: ruokia

ei tule käyttää. Pakastin säilyttää lämpötilan -18°C asteen ympärillä. Äänimerkin sammuttamiseksi avaa ja sulje ovi tai paina kerran pakastimen lämpötilan säätöpainikkeita + ja -. Paina toisen kerran tarkistaaksesi pakastimen näytöltä asetettu arvo, sammuta LÄMPÖTILAN HÄLYTYKSEN merkkivalo ja palauta normaalitoiminta.

Jääkaappi ja pakastin jäätyvät vähän.

- Ovet eivät sulkeudu kunnolla tai tiivisteet ovat rikkoutuneet.
- Ovia avataan hyvin usein.
- On asetettu liian lämmin lämpötila (katso Käynnistys ja käyttö).
- Jääkaappi ja pakastin ovat liian täynnä.

Ruuat jäätyvät jääkaapissa.

- On asetettu liian kylmä lämpötila (katso Käynnistys ja käyttö).

Moottori toimii jatkuvasti.

- Toiminto SUPER FREEZE on kytketty käyttöön
- Ovi ei ole kunnolla suljettu tai sitä avataan jatkuvasti.
- Ympäristön lämpötila on erittäin korkea.

Laite on meluisa.

- Laitetta ei ole asennettu kunnolla vaakatasoon (katso Asennus).
- Laite on asennettu huonekalujen tai esineiden väliin, jotka tärisyvät ja päästävät ääniä.
- Jäähdyttävä kaasua aikaansaa pienen äänen myös kompressorin ollessa pysähdyksissä: tämä ei ole vika vaan normaalia.

Toimintojen aikaistettu päättymisen.

- Verkkovirtahäiriöt tai syöttöjännitteen lyhyet katkokset.

Jääkaapin pohjalla on vettä.

- Veden tyhjennysaukko on tukkiutunut (katso Huolto).

Installasjon

! Det er viktig å ta vare på denne håndboken slik at du til enhver tid kan slå opp i den ved behov. Dersom du selger, gir bort, eller flytter på apparatet, må du sørge for at håndboken blir igjen sammen med apparatet slik at den nye eieren får den nødvendige informasjonen og tilhørende advarsler.

! Les bruksanvisningen nøye, det finnes der viktig informasjon om installasjon, bruk og sikkerhetsforhold.

Plassering og tilkoping

Plassering

1. Apparatet bør plasseres i et rom med god ventilasjon som ikke er fuktig.
2. Man må ikke dekke til ventilasjonene bak på apparatet. Dette fordi kompressoren (motoren) og kondensatoren gir fra seg varme og dermed har behov for god ventilasjon for å sikre korrekt funksjon og for å holde strømforbruket lavt.
3. å det være en avstand på minst 10 cm mellom øvre del av apparatet og eventuelle hyller eller skap som henger over, i tillegg bør det være minst 5 cm mellom apparatveggene og møbler/ vegger på hver side.
4. La apparatet stå langt fra varmekilder (direkte sollys, elektriske komfyrer).
5. For å opprettholde en ideell avstand mellom produktet og bakveggen må man montere på avstandsblokker som finnes i installasjonspakken slik som angitt på bruksanvisningsarket.

Nivåjustering

1. Installer apparatet på et gulv som er rett og hardt.
2. Dersom gulvet ikke er helt vannrett kan man kompensere, og stille apparatet i vater, ved å skru på de fremre føttene.

Tilkopling til strømmettet

Etter transport settes apparatet opp i loddrett stilling og man må vente i minst 3 timer før det kobles til strømmettet. Før man setter støpslet inn i stikkontakten må man sjekke følgende:

- at stikkontakten er jordet og i overensstemmelse med gjeldende regler;
- at stikkontakten tåler apparatets maksimale strømmuttak, som angitt på informasjonsskiltet på veggen i nedre venstre del av kjølerommet (f.eks 150 W);
- at spenningen på strømforsyningen er innenfor de verdiene som blir angitt på informasjonsskiltet i nedre venstre del av kjølerommet (f.eks 220-240 V);
- at kontakten er tilpasset støpslet på apparatet. I motsatt fall må kontakten byttes av en autorisert fagmann (se Teknisk assistanse); unngå bruk av skjøteledninger og multipelkontakter.

! Når apparatet er ferdig installert må el-ledningen og stikkontakten være lett tilgjengelige.

! Ledningen må ikke bøyes eller komme i klem.

! Ledningen må kontrolleres jevnlig og må kun byttes ut av autorisert fagmann (se Teknisk assistanse).

! Produsenten frasier seg ethvert ansvar dersom disse reglene ikke overholdes.

Oppstart og bruk

Oppstart av apparatet

! Før du starter opp apparatet må installasjonsanvisningene følges (se installasjon).

! Før apparatet kobles til må rommene og ekstrautstyren gjøres god rent med lunket vann og natron.

! Apparatet er utstyrt med motorbeskyttende kontroll som setter kompressoren igang kun ca 8 minutter etter at apparatet er blitt påslått. Dette skjer også etter hvert strømbrydd eller frakopling fra strømmettet, enten den er frivillig eller tilfeldig (black out).

Fryseskap.

Når du setter i gang produktet første gang, anbefaler vi at du kobler inn SUPER FREEZE-funksjonen, etter at du har stilt inn ønsket temperatur, slik at fryseskapet kjøles ned hurtigst mulig. Matvarene bør ikke legges inn før apparatet har gått ut av SUPER FREEZE-funksjonen.

Hvordan du flytter deg i displayet.

Temperaturinnstilling:

Hvis produktet er slått på, vises de aktuelle temperaturinnstillingene på kjøleskapets og fryserens display. For å endre dem, trykker du på - og + tasten som gjelder for den delen av skapet hvor du ønsker å endre temperaturen. Dvs. at hver gang du trykker på tastene, øker eller minsker temperaturen og likeledes også kuldemengden som danner seg inne i skapet. Temperaturene som kan velges for kjøleskapet er +8°, +7°, +6°, +5°, +4°, +3°, +2°, og for fryseren -18°, -19°, -20°, -21°, -22°, -23°, -24°, -25°, -26°. Hvis SUPER FREEZE-funksjonen er aktivert, kan ikke frysertemperaturen endres.

Kjølesystem

Surround No Frost

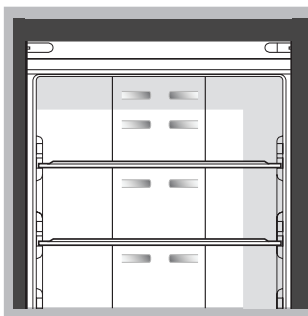

Det elektroniske nedkjølingssystemet Surround No Frost kjører man igjen på grunn av luftcellene som finnes på øvre del av veggen i kjølerommet. Systemet Surround No Frost gjør det, takket være de mange luftcellene, mulig å oppnå en konstant luftsirkulasjon og dermed få jevn temperatur i hele kjølerommet fordi ventilasjonen er ensartet i hele rommet.

No frost styrer en kontinuerlig strøm av kald luft som samler opp fuktighet og hindrer dannelse av is eller rim: Kjølerommet holder slik et riktig fuktighetsnivå, og takket være at det ikke dannes rim bevares matvarene med uendret kvalitet. I fryserommet unngår man isdannelse, og gjør det dermed unødvendig å utføre avriming, samtidig unngår man at matvarer fryser fast i hverandre. Plasser ikke matvarene eller beholdere i nærheten av den kalde bakveggen. De kan tette til luftehullene og gjøre at det lett danner seg kondens. Lukk alle flasker, og pakk inn matvarene.

Active Oxygen*

Denne anordningen frigjør ozonmolekyler inne i kjøleskapet. Ozon er et stoff som finnes i naturen, og som er i stand til å angripe bakterier og mikroorganismer. Dette gjør at de formerer seg langsommere, og hindrer dårlig lukt.

Definerer automatisk ozonmengden som er nødvendig for å holde matvarenes friske lenger, fjerne dårlige lukt og hindre bakterieutvikling.

Det kan hende at man kjenner en svak karakteristisk lukt inne i kjøleskapet. Dette er den samme lukten som noen ganger følger med tordenvær, nettopp på grunn av ozonet som dannes av lynutladningene. Dette er helt normalt. Mengden som anordningen produserer er meget liten, og nedbrytes hurtig pga. den antibakterielle virkningen. Anordningen aktiveres ved å trykke på knappen på instrumentpanelet (blå led).

Når "Active Oxygen"-funksjonen er aktivert, sender den ut ozon i sykluser (som gjentas inntil funksjonen deaktiveres), samtidig som den grønne LED-lampen på anordningen inne i kjøleskapet tennes. Deretter kommer en syklus med standby (uten at den sender ut ozon) som vises av at den blå LED-lampen tennes.



Beste mulig bruk av kjøleskapet

- Bruk betjeningsknappen for KJØLESKAPET for å regulere temperaturen (se Beskrivelse).
- Trykk på tasten SUPER COOL (rask nedkjøling) for å senke temperaturen på raskt for eksempel når kjøleskapet fylles etter storinnkjøp av mat. Funksjonen vil slå seg av automatisk når den nødvendige tiden er gått.
- Legg kun inn kalde varer eller varer som er såvidt lunkne, aldri varm mat (se Forholdsregler og gode råd).
- Husk at tilberedt mat ikke holder seg lengre enn ukokt mat.
- Ikke sett inn væsker i åpne beholdere uten lokk: Dette vil øke fuktigheten i skapet og føre til at det danner seg kondens.

HYLLER:

Disse er uttrekkbare og kan flyttes opp eller ned ved hjelp av sporene, for å kunne sette inn beholdere eller matvarer som har større volum.

Indikatoren **TEMPERATUR** *: For å finne det området i kjøleskapet som er kaldest.

1. Kontroller at indikatoren viser tegnet OK klart (se figur).



2. Hvis det ikke står OK, betyr det at temperaturen er for høy: Innstill en lavere temperatur og vent i ca. 10 timer til temperaturen har stabilisert seg.
3. Kontroller indikatoren på nytt. Dersom det er nødvendig reguleres temperaturen på nytt. Dersom store mengder mat er blitt lagt inn, eller kjøleskapsdøren ofte åpnes vil det være normalt at indikatoren ikke viser OK. Vent i minst 10 timer før bryteren KJØLEFUNKSJON reguleres til et høyere tall.

Slik bruker man fryseskapet på best mulig måte

- Bruk betjeningsknappen for FRYSEREN for å regulere temperaturen (se Beskrivelse).

* Varierer med hensyn til antall og/eller posisjon, kun på enkelte modeller.

- Ferske matvarer som skal fryses ned må ikke legges inntil matvarer som allerede er nedfrost, disse må legges på risten i fryserommet, og hvis mulig i kontakt med veggene (bak eller på sidene), der temperaturen er under -18°C og garanterer en god innfrysingshastighet.
- For å fryse matvarene på mest riktig og sikkert vis skal funksjonen SUPER FREEZE settes i gang 24 timer før maten legges inn. Etter å ha lagt inn matvarene er det nødvendig å koble inn funksjonen SUPER FREEZE på nytt, den vil automatisk koble seg ut etter at 24 timer er gått.
- Flasker med væske inni som er hermetisk lukket eller har kork på, må ikke plasseres i fryseren, fordi de kan sprenge.
- Maksimumsmengden med mat er angitt på informasjonsskiltet om apparats egenskaper som finnes nede til venstre i kjølerommet (for eksempel: Kg/24h 4).
- For å fryse inn (hvis fryseren allerede er i funksjon): Trykk på SUPER FREEZE-knappen for hurtig innfrysing (den blå varselampen tennes), legg inn matvarene og lukk døren. Denne funksjonen deaktiveres automatisk etter 24 timer, eller når optimal temperatur er nådd (varselampen slukkes).

! Legg ikke for store pakker matvarer i den øverste fryseboksen hvor Ice Device befinner seg (hvis denne finnes).

! Under innfrysingen må man unngå å åpne døren.

! Dersom det oppstår strøbrudd eller feil må ikke døren til fryseskapet åpnes. På denne måten vil frysevarerne holdes nedfrosset uten endringer i ca 9-14 timer.

Boks for oppbevaring av FRUKT og GRØNNSAKER*

Kjøleskapet har oppbevaringsbokser for frukt og grønnsaker som er spesielt laget for at frukten og grønnsakene skal holde seg friske og bevare aromaen. Åpne fuktighetsregulatoren (B-stilling)

Åpne fuktighetsregulatoren (posisjon B) hvis du ønsker å redusere fuktigheten når du skal oppbevare f.eks. frukt, eller lukk den (posisjon A) for å øke fuktigheten hvis du skal oppbevare f.eks. grønnsaker.

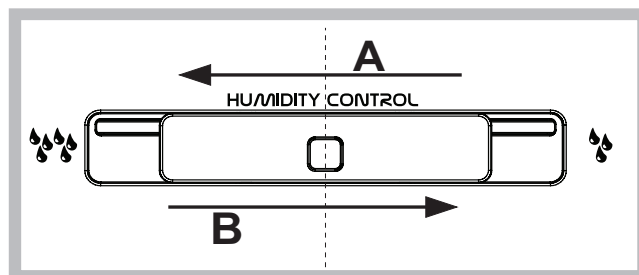

Easy Ice *

Den doble baljen er prosjektert for å utnytte plassen i fryseren maksimalt og for at isen skal være tilgjengelig hurtig og enkelt. Baljene kan plasseres oppi hverandre eller de kan fylles opp og brukes hver for seg.

Dessuten gjør det spesielle hektesystemet Easy Ice en særs fleksibel løsning, da det er mulig å plassere den både til høyre og til venstre i de første skuffene.

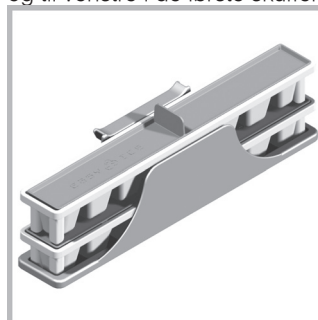

Food Care Zone *

Del for oppbevaring av fersk mat så som fisk og kjøtt. Takket være den lave temperaturen inne i denne kjøledelen, gjør Food Care Zone det mulig å forlenge oppbevaringstiden helt opp til en uke.

Food Care Zone 0°C / Safe Defrost*:

Et rom beregnet for oppbevaring av ømtålige matvarer som kjøtt og fisk, slik at de holder seg friske. Takket være den lave temperaturen i rommet kan matvarene oppbevares i inntil en uke (test utført på kjøttprodukter) uten at næringsstoffene, utseendet eller aromaen endrer seg.

Dette rommet er dessuten spesielt egnet til å tine opp matvarene på en trygg måte. Den lave temperaturen hindrer formering av mikroorganismer, samtidig som at matvarene bevarer den gode smaken og de organoleptiske egenskapene.

Det er ikke egnet for frukt, grønnsaker og salat, men kan benyttes til: melk og ferske eller nylagde melkeprodukter, fersk pasta, fylt fersk pasta (i tillegg til ferdiglagde matvarer og matrester).

Hvordan vedlikeholde og ta vare på skapet

Kople fra strømtilførselen

Under rengjøring og vedlikehold er det nødvendig å kople apparatet fra el-nettet.

1. Trykk og hold på ON/OFF for å slå av apparatet.
2. Trekk støpselet ut av stikkkontakten.

! Dersom denne prosedyren ikke følges kan alarmen settes i gang. Dette er ikke tegn på at noe er feil. For å gjenopprette normal funksjon må du sette i støpselet, trykke på FRYSEFUNKSJON- og SUPER FREEZE-knappene og innstille FYSEFUNKSJONEN til ønsket verdi.

Rengjøring av apparatet

- De ytre veggene, de indre veggene og gummipakningene kan gjøres rene med en klut vriss opp i lunket vann og natron eller nøytral såpe. Unngå bruk av løsemidler, skuremidler, klorin og ammoniakk.
- Det ekstrautstyret som kan tas ut kan vaskes i varmt vann og såpe eller oppvaskmiddel. Skyll og tørk nøye etterpå.
- Baksiden av apparatet har en tendens til å samle støv, dette kan fjernes ved å støvsuge forsiktig med støvsugerens smale munnstykke og middels styrke. Dett gjøres med apparatet avslått.

Unngå mugg og vond luk

- Apparatet er fremstilt av hygieniske materialer som ikke trekker til seg lukt. For å vedlikeholde denne egenskapen er det nødvendig å beskytte matvarene godt i lukkede beholdere. Dette forbygger også flekker.
- Dersom apparatet skal slås av for en lengre periode bør man gjøre rent på innsiden og la dørene stå åpne.

I CARE

For optimalt energiforbruk og samtidig holde riktig temperatur i produktet, kan du aktivere I Care -funksjonen. Denne funksjonen gir maksimal energibesparing. I dette tilfellet vil displayet alltid være slukket, også når du åpner døren. Funksjonen aktiveres ved å trykke samtidig på superfreezer-tasten og FRZ (+)-tasten i minst 6 sekunder. Når funksjonen er aktivert, tennes alle led-lysene i 2 sekunder for å bekrefte aktiveringen, og displayet viser at temperaturen er innstilt på +5 og -18. Displayet slukkes 5 sekunder etter aktivering. For å endre temperaturen trykker du på +/--tastene til du får den ønskede temperaturen. I Care -funksjonen

kan alltid kobles ut ved å slå av produktet med ON/OFF-tasten. Når du slår på produktet igjen, vil I Care -funksjonen være deaktivert. Hvis produktet står i et fuktig lokale og du har aktivert I Care -funksjonen, kan det lett danne seg litt kondens på dørene. Dette forsvinner når funksjonen kobles ut, og normaltstanden gjenopprettes.

Skifting av lyspære *

For å bytte ut lyspæren som lyser opp kjøledelen må man først trekke ut støpselet fra stikkkontakten. Følg deretter anvisningene under. Få tilgang til lyspæren ved å fjerne dekslet, som vist i figuren. Bytt ut med en lyspære av samme type som det som er angitt på dekslet (15 W eller 25 W).

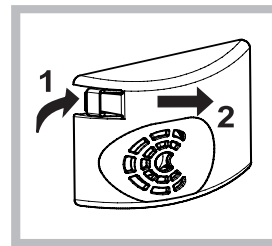

Skifting av led*

Takket være det kraftige lyset, gjør den nye LED-belysningen det enkelt å se hver matvare, uten skyggeområder. Kontakt Teknisk Assistanse hvis det er nødvendig å skifte ut LED-lyset.

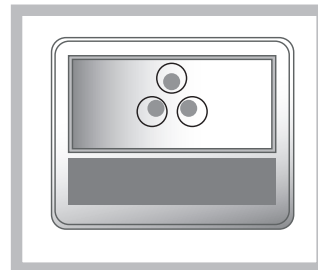

Forholdsregler og gode råd

! Apparatet er blitt utformet og utviklet i overensstemmelse med internasjonale sikkerhetsnormer. Disse advarslene blir gitt av sikkerhetshensyn og må leses nøye.



Dette apparatet er i overensstemmelse med følgende Direktiver fra det Europeiske fellesskapet:

- 73/23/EEC av 19/02/73 (Lavspenning) og senere tillegninger;
- 89/336/EEC av 03/05/89 (Elektromagnetisk kompatibilitet) og senere endringer;
- 2002/96/CE.

Generell sikkerhet

- Apparatet er framstilt for privat bruk i hjemmet.
- Apparatet må kun brukes til oppbevaring og nedfrysing av mat, det må kun brukes av voksne og i overensstemmelse med instruksjonene i denne håndboken.
- Apparatet må ikke installeres ute, selv ikke på avskjermede steder fordi det kan bli svært farlig dersom apparatet blir utsatt for regn eller uvær.
- Man må ikke berøre apparatet når man er barbeint, eller med våte eller fuktige hender eller føtter.
- Unngå å berøre kjøleoverflatene på innsiden: Dette medfører fare for isbrenn og andre skader.
- Unngå å trekke ut kontakten ved å dra i ledningen, ta i

stedet tak i støpslet.

- Det er ikke tilstrekkelig bare å slå av produktet for å bryte alle elektriske forbindelser.
- I tilfelle feilfunksjoner må man uansett unngå tilgang til de indre mekanismene i apparatet for å forsøke å reparere på egen hånd.
- Ikke bruke skarpe eller spisse gjenstander eller elektriske apparater, hvis de ikke er av typen som anbefales av produsenten, inne i oppbevaringsboksene for frossen mat.
- Unngå å ta iskuber rett fra fryseren inn i munnen.
- Dette apparatet er ikke ment til å brukes av personer med reduserte fysiske eller mentale evner eller reduserte sanser, eller som ikke har erfaring eller kjennskap til hvordan produktet skal brukes, hvis de ikke da overvåkes eller læres opp i bruken av apparatet av en som er ansvarlig for deres sikkerhet. Barn bør overvåkes for å være sikre på at de ikke leker med apparatet.”
- Emballasjen må ikke brukes til å leke med.

Avsetting

- Avsetting av emballasjematerialet: Man må følge lokale normer slik at emballasjematerialet resirkuleres.
- Det Europeisk direktiv 2002/96/EC Waste Electrical and Electronic Equipment (WEEE - Norsk hvitevare retur) i Norge, angående oppbevaring av elektrisk og elektronisk utstyr krever at gamle elektriske husholdningsapparater å utstyr ikke skal kastes blant vanlig søppel, men må kildesorteres. Gamle og defekte husholdningsapparater som skal kastes, må samles på ett sted til gjenvinning av de forskjellige materialene produktene er satt sammen av. Dette er for å spare miljøet og naturen. Søppeldunk med kryss over symbolet minner om påbudet og viktigheten av å levere inn alle hvitevare produktene til gjenvinning. Forbrukeren må selv kontakte den lokale instans/kommune eller butikk som selger store husholdningsprodukter for informasjon om hvor de skal levere inn defekte produkter til oppbevaring

Energisparing og respekt for miljøet

- Installer apparatet i et rom som er kjølig og har god utlufting, og beskytt den fra direkte sollys, unngå plassering nær varmekilder.
- Når man setter inn eller tar ut mat må døren åpnes for så kort tid som mulig. Hver gang døren åpnes fører det til et betydelig forhøyet strømforbruk.
- Unngå å fylle skapet for mye opp: For at maten skal holdes kald er det viktig at luften kan sirkulere fritt. Dersom luftsirkulasjonen hindres vil kompressoren arbeide kontinuerlig.
- Unngå å sette inn varm mat. Dette vil heve temperaturen internt og tvinge kompressoren til å arbeide hardere, noe som medfører energisløsing.

Feil og løsninger

Noen ganger kan det hende at apparatet ikke fungerer. Før man ringer og ber om teknisk assistanse (se Teknisk assistanse), bør man kontrollere at det ikke dreier seg om et problem som lett kan løses, ved hjelp av følgende oversikt.

Displayet er slått av.

- Støpslet er ikke satt inn i stikkontakten, eller det sitter ikke langt nok inn til å lage kontakt, eller det mangler strøm i nettet.
- I-Care-funksjonen er aktivert.

Motoren starter ikke.

- Apparatet er utstyrt med et motorvern (se Oppstart og bruk).

Displayet er svakt opplyst.

- Trekk ut støpselet, og sett det inn på nytt etter å ha snudd det en halv omgang.

Alarmen utløses, på displayet blinker “ALARM ÅPEN DØR” (istedenfor KJØLESKAP-temperaturen vises “dr”)

- Kjøleskapsdøren har stått åpen i mer enn to minutter. Lydsignalet opphører når døren lukkes, eller hvis produktet slås av og på igjen.

Alarmen utløses, “ALARM TEMPERATUR” blinker på displayet (istedenfor FRYSER-temperaturen vises “A1”).

- Apparatet varsler at temperaturen i fryseren har steget for mye. Fryseren vil opprettholde en temperatur på ca. 0 °C, slik at matvarene ikke fryses inn igjen. Dette gjør det mulig å bruke matvarene innen 24 timer, eller eventuelt fryse dem inn igjen etter at de er tilberedt. For å slå av lydsignalet, åpne og lukk døren igjen eller trykk én gang på + og – tastene for regulering av temperaturen i fryseren. Trykk igjen på disse tastene for å vise innstilt verdi på fryserens display, slå av LED-lyset for ALARM TEMPERATUR og gjenopprette normal drift.

Alarmen utløses, temperaturalarmen blinker på displayet (istedenfor FRYSER-temperaturen vises “A2”).

- Apparatet varsler at temperaturen i fryseren har steget så mye at det kan være farlig. Matvarene må ikke brukes, men kastes. Fryseren vil opprettholde en temperatur på rundt -18 °C. For å slå av lydsignalet, åpne og lukk døren igjen eller trykk én gang på + og – tastene for regulering av temperaturen i fryseren. Trykk på dem igjen for å vise innstilt verdi på fryserens display, slå av LED lyset for ALARM TEMPERATUR og gjenopprette normal drift.

Kjøleskapet og fryseren kjøler ikke godt nok.

- Dørene lukker seg ikke ordentlig, eller pakningene er ødelagte.
- Dørene åpnes veldig ofte.
- Den innstilte temperaturen er altfor høy (se Start og bruk).
- Kjøleskapet eller fryseren er for fulle.

Matvarene i kjøleskapet fryser.

- SUPER FREEZE-funksjonen er slått på.
- Døren er ikke godt lukket, eller den blir stadig åpnet.
- Romtemperaturen er meget høy.

Apparatet lager mye støy.

- Apparatet har ikke blitt installert vannrett (se Installasjon).
- Apparatet er installert mellom møbler eller gjenstander som vibrerer og lager lyd.
- Kjølegassen lager en svak lyd, også når kompressoren ikke er igang. Dette er ikke en feil, men helt normalt.

For tidlig avslutning av funksjonene.

- Forstyrrelser på strømmettet eller kortvarige strømbrudd.

Det er vann i bunnen av kjøleskapet..

- Avløpsåpningen er tilstoppet (se Vedlikehold).

Installation

! Det är viktigt att förvara denna bruksanvisning så att den alltid finns till hands. Vid försäljning, överlåtelse eller flytt ska du försäkra dig om att bruksanvisningen följer med apparaten för att informera den nya ägaren om apparatens funktion och respektive säkerhetsföreskrifter.

! Läs noggrant anvisningarna: Viktig information angående installation, användning och säkerhet anges.

Placering och anslutning

Placering

1. Placera apparaten i en välventilerad och ej fuktig omgivning.
2. Sätt inte igen de bakre ventilationsgallren: Kompressorn och kondensatorn avger värme och kräver en god ventilation för att fungera på ett korrekt sätt och med låg elförbrukning.
3. Lämna ett avstånd på minst 10 cm mellan apparatens övre del och eventuella ovanstående möbler och minst 5 cm mellan sidostycken och sidostående möbler eller väggar.
4. Apparaten ska stå på ett långt avstånd från värmekällor (direkt solljus, elspis).
5. Se till att det upprätthålls ett optimalt avstånd mellan apparaten och den bakomliggande väggen genom att montera de distanser som finns i installationssatsen. Följ anvisningarna i instruktionsbladet.

Nivellering

1. Installera apparaten på ett plant och stabilt golv.
2. Om golvet inte är fullständigt horisontellt kan du kompensera genom att skruva på de främre stödfötterna.

Elanslutning

Placera apparaten vertikalt efter transporten och vänta minst 3 timmar innan den ansluts till elsystemet. Innan stickkontakten sätts i vägguttaget ska du först kontrollera att:

- Väggtaget är jordanslutet och i enlighet med gällande standard.
- Väggtaget tål maskinens max. effektbelastning som anges på märkskylten som sitter i kylutrymmet nedan till vänster (t.ex. 150 W).
- Matningsspänningen är inom de värden som anges på märkskylten som sitter nedan till vänster (t.ex. 220 - 240 V).
- Väggtaget är kompatibelt med apparatens stickkontakt. I annat fall ska du låta en auktoriserad tekniker byta ut stickkontakten (se Kundservice). Använd inte förlängningsladdar och grenuttag.

! När apparaten är installerad ska elkabeln och vägguttaget vara lättåtkomliga.

! Kabeln ska inte böjas eller pressas samman.

! Kabeln ska kontrolleras regelbundet och får endast bytas ut av auktoriserade tekniker (se Kundservice).

! Företaget avsäger sig allt ansvar om dessa föreskrifter inte respekteras.

Start och användning

Start av apparaten

! Innan apparaten startas ska installationsanvisningarna följas

(se Installation).

! Innan apparaten ansluts ska utrymmena och tillbehören rengöras

med ljummet vatten och bikarbonat.

! Apparaten är försedd med en motorskyddskontroll som gör att motorn endast startar cirka 8 minuter efter att apparaten har satts på. Detta sker även efter varje avsiktligt eller oavsiktligt strömavbrott.

Frysutrymme.

Första gången som produkten sätts på rekommenderas att aktivera funktionen SUPER FREEZE (efter att önskad temperatur har ställts in) för att kyla ned frysdelen så snabbt som möjligt. Det rekommenderas att ställa in livsmedel i frysdelen först efter att funktionen SUPER FREEZE har avslutats.

Hur du förflyttar dig på displayen

Inställning av temperaturer:

Om apparaten är på, visar kylens och frysens display de temperaturer som är inställda för tillfället. För att ändra dessa trycker du bara på knapparna + och - för det utrymme där du vill ändra temperaturen. Varje nedtryckning av knapparna höjer eller sänker temperaturen och därmed även mängden kyla som genereras i respektive utrymme. De temperaturer som kan väljas för kylutrymmet är +8°, +7°, +6°, +5°, +4°, +3° och +2°, och för frysutrymmet -18°, -19°, -20°, -21°, -22°, -23°, -24°, -25°, och -26°. Om SUPERFRYS-funktionen är aktiverad, kan inte frysens temperatur ändras.

Kylsystem

Surround No Frost

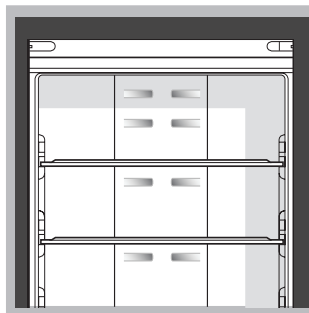

Det elektroniska kylsystemet Surround No Frost känns igen på luftcellerna som sitter på kylrummets övre vägg. Med systemet Surround No Frost kan man, tack vare de många luftcellerna, få en konstant luftcirkulation och en jämn temperatur i kylskåpet genom en homogen genomluftning.

No Frost styr ett kontinuerligt kallluftsföde som tar upp fuktighet och förhindrar att is och frost bildas: I kylutrymmet upprätthålls korrekt fuktighetsnivå och tack vare avsaknaden av frost bevaras livsmedlens ursprungliga kvalitet. I frysutrymmet undviks isbildning så att avfrostningsmoment inte behöver göras och livsmedlen fryser inte fast sinsemellan. För att inte sätta igen ventilationsöppningarna och för att underlätta kondensbildningen, ska inga livsmedel eller förpackningar placeras så att de är i direkt kontakt med den bakre kylväggen. Förslut flaskor och linda in livsmedel.

Active Oxygen*

Denna anordning släpper ut ozonmolekyler i kylskåpet, ett ämne som finns i naturen och som angriper bakterier och mikroorganismer. På detta sätt minskas bakteriespridningen och dålig lukt inuti kylskåpet.

Den fastställer automatiskt nödvändig mängd ozon för att förlänga livsmedlens hållbarhetstid, minska dålig lukt och förebygga bakteriebildning.

Inuti kylskåpet kan man känna en svag lukt, som påminner om lukten man ibland kan känna efter ett åskväder. Detta beror på ozonet som bildas från blixarna och är fullständigt normalt. Mängden som produceras av anordningen är mycket liten och söderfaller snabbt med den antibakteriella effekten.

* Variabler för nummer och/eller position, finns endast på vissa modeller.

Anordningen aktiveras genom att trycka på därtill avsedd knapp på instrumentpanelen (blå lysdiod).

När funktionen Active Oxygen är aktiv, sänder anordningen omväxlande (och upprepade gånger tills funktionen inaktiveras) ut ozon (signaleras av grön lysdiod på anordningen inuti kylskåpet) följt av en paus när ingen ozon sänds ut (signaleras med den blå lysdioden).



Använd kylan på bästa sätt

- Använd knappen KYLFUNKTION för att reglera temperaturen (se Beskrivning).
- Tryck på knappen SUPER COOL (snabbkylning) för att snabbt sänka temperaturen, t.ex. när kylutrymmet har fyllts efter ett stort matinköp. Funktionen kopplar från automatiskt när nödvändig tid har förflutit.
- Ställ endast in kall eller ljummen mat och undvik att ställa in varm mat (se Säkerhetsföreskrifter och råd).
- Kom ihåg att tillagade livsmedel inte håller längre än råa livsmedel.
- Ställ inte in vätskor i behållare utan lock: Detta ökar fuktigheten inuti kylan och kondens bildas.

HYLLOR:

Hyllorna kan dras ut och regleras i höjd med därtill avsedda skenor för placering av större behållare eller livsmedel.

TEMPERATURINDIKATOR *: För att fastställa det kallaste området i kylan.

1. Kontrollera att indikatorn visar OK (se figur).



2. Om texten OK inte visas betyder det att temperaturen är för hög: Ställ in en lägre temperatur och vänta 10 timmar tills temperaturen har stabiliserats.
3. Kontrollera indikatorn igen: Reglera på nytt om det är nödvändigt. Om stora mängder livsmedel har ställts in eller om dörren för kylan har öppnats ofta är det normalt att indikatorn inte visar OK. Vänta minst 10 timmar innan vredet för KYLENS FUNKTION vrids till ett högre läge.

Använd frysen på bästa sätt

- Använd knappen FRYSFUNKTION för att reglera temperaturen (se Beskrivning).
- Frys inte in livsmedel som håller på att tina eller har tinat. Sådana livsmedel måste tillagas för att konsumeras (inom 24 timmar).
- Färska livsmedel ska inte placeras så att de kommer i kontakt med redan infrysade livsmedel. Färska livsmedel ska placeras i det övre utrymmet för INFrysNING och FÖRVARING där temperaturen sjunker under -18°C och garanterar en snabb infrysning.
- För att frysa in mat på ett korrekt och säkert sätt ska funktionen SUPER FREEZE aktiveras 24 timmar innan maten sätts in. Efter att maten har satts in måste funktionen SUPER FREEZE

aktiveras igen. Sedan stängs funktionen av automatiskt efter 24 timmar.

- Lägg aldrig in igenkorkade eller hermetiskt tillslutna glasflaskor i frysen. De kan gå sönder.
- Max. mängd livsmedel som kan frysas in dagligen anges på märkskylten som sitter i kylutrymmet nedan till vänster (t.ex.: 4 kg/24h).
- Vid infrysning (om frysen redan är i drift): Tryck på knappen snabbfrysning SUPER FREEZE (respektive blå kontrollampa tänds), ställ in maten och stäng dörren. Funktionen kopplas från automatiskt efter 24 timmar eller när önskad temperatur nås (lampan släcks).

! Ställ inte mat med stor volym i den del av den övre fryslådan där Ice Device finns.

! Undvik att öppna dörren under infrysningen.

! Vid strömavbrott eller vid fel ska dörren för frysen inte öppnas: På detta sätt kan kylda och frysta livsmedel förvaras utan problem under cirka 9 - 14 timmar.

FRUKT- OCH GRÖNSAKSLÅDA*

Frukt- och grönsakslådorna som finns i kylskåpet är särskilt utformade för att hålla frukt och grönsaker fräscha och krispiga. Öppna fuktreglaget (position B) om du vill förvara maten i en torrare miljö (t.ex. för frukt), eller stäng (läge A) för en fuktigare miljö (t.ex. för grönsaker).

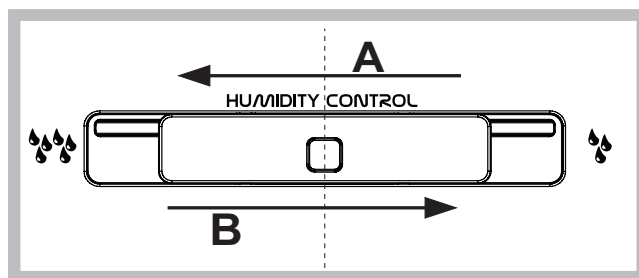

Easy Ice *

De dubbla isboxarna har utformats för att maximera utrymmet i fryslådan och för att komma åt isen på ett snabbt och enkelt sätt. Isboxarna kan staplas eller fyllas och användas separat. Specialfästet gör dessutom Easy Ice till en extremt flexibel lösning eftersom det går att ställa den båda till höger och vänster i de första lådorna.

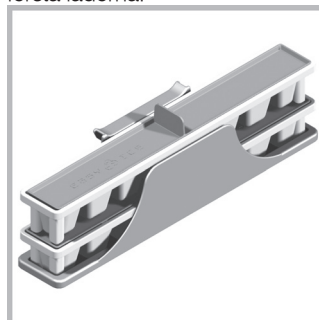

Food Care Zone *

Denna zon är särskilt avsedd för förvaring av färska livsmedel såsom kött och fisk. Tack vare den låga temperaturen inuti facket kan förvaringstiderna i Food Care Zone förlängas med upp till en vecka.

Food Care Zone 0°C / Safe Defrost*:

Ett utrymme för att upprätthålla känslig mat färska såsom kött och fisk. Tack vare den låga temperaturen i utrymmet kan livsmedlen förvaras upp till en vecka (test utförda på köttprodukter) utan att näringsämnen, utseende och smak försämras.

Detta utrymme är särskilt lämpligt för att frosta av livsmedel på ett hälsosamt sätt, då avfrostning vid låga temperaturer hämmar tillväxten av mikroorganismer, bevarar smaken och de organoleptiska egenskaperna. Utrymmet ska inte användas för frukt, grönsaker och sallader, men är lämpligt för: Mjök och mjölkprodukter, färsk pasta, färsk fylld pasta (samt även tillagade livsmedel eller matrester).

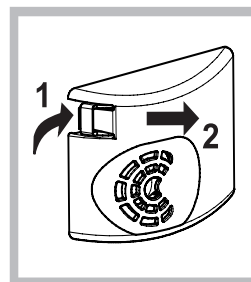

Koppla från strömmen

Vid rengöring och underhåll ska apparaten kopplas från elnätet:

1. Håll knappen ON/OFF nedtryckt för att stänga av apparaten.
2. Dra ut stickkontakten ur vägguttaget.

! Om du inte följer denna procedur kan larmet lösa ut: Larmet beror inte på någon felfunktion. För att återställa normal funktion, sätt tillbaka stickkontakten, tryck på knappen FRYSENS FUNKTION och SUPER FREEZE, och ställ in FRYSENS FUNKTION på önskat värde.

Rengör apparaten

- De yttre och inre delarna samt tätningslistan av gummi kan rengöras med en svamp indränkt med ljummet vatten och natriumbikarbonat eller mild tvål. Använd inte lösningsmedel, slipmedel, blekmedel eller ammoniak.
- De utdragbara tillbehören kan blötläggas i varmt vatten och tvål eller handdiskmedel. Skölj och torka dem försiktigt.
- Apparats baksida har en benägenhet bli dammig. Dammet kan tas bort försiktig med hjälp av dammsugarröret efter att apparaten har stängts av och stickkontakten har dragits ut. Ställ in dammsugaren på medeleffekt.

Undvik mögel och dålig lukt

- Apparaten är tillverkad av hygieniska material som inte överför lukt. För att bibehålla denna effekt är det nödvändigt att maten alltid täcks över och försluts ordentligt. Detta förhindrar dessutom att fläckar bildas.
- Om du vill stänga av apparaten under en längre tid ska den rengöras invändigt. Lämna sedan dörrarna öppna.

I CARE

För att optimera energiförbrukningen men ändå upprätthålla temperaturen under denna tid, kan du aktivera funktionen I Care. Denna funktion medger en maximal energibesparing. I detta läge förblir displayen släckt även när dörren öppnas. Denna funktion aktiveras genom att hålla både knappen superfreezer och knappen FRZ (+) nedtryckta i minst 6 sekunder. När funktionen har aktiverats tänds alla lysdioder i 2 sek för att bekräfta aktiveringen och på displayen visas temperaturinställningen +5 och -18. 5 sekunder efter aktiveringen släcks displayen. För att ändra temperaturen är det bara att trycka på knapparna + och - tills du når önskad temperatur. Funktionen I Care kan även inaktiveras genom att stänga av utrustningen med ON/OFF-knappen. Nästa gång som utrustningen sätts på är funktionen I Care inaktiverad. I fuktiga miljöer kan kondens bildas på dörrarna när funktionen I Care används. När funktionen stängs av återställs dock normala driftförhållanden för utrustningen.

Byte av lampa *

Stickkontakten ska dras ut ur vägguttaget när lampan i kylutrymmet byts ut. Följ anvisningarna nedan. Ta bort skyddet för att komma åt lampan, se figuren. Byt ut lampan mot en likadan med den effekt som anges på skyddet (15 W eller 25 W).

Byte av led*

Tack vare sitt diffusa kraftfulla ljus ger den nya LED-belysningen en god belysning över innehållet i kylskåpet utan några skuggade områden. Om det är nödvändigt att byta ut lysdioden, kontakta serviceverkstaden.

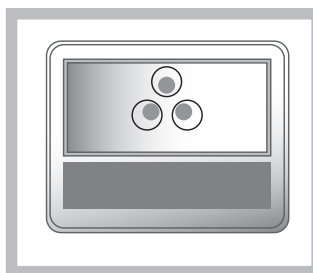

Säkerhetsföreskrifter och råd

! Apparaten är framtagen och konstruerad i enlighet med internationella säkerhetsföreskrifter. Dessa föreskrifter ingår i bruksanvisningen av säkerhetsskål och ska läsas med stor uppmärksamhet.



Denna apparat är i enlighet med följande EU-direktiv:
 - 73/23/CEE från 19/02/73 (Lågspänningsdirektiv) och följande ändringar.
 - 89/336/CEE från 03/05/89 (Elektromagnetisk kompatibilitet) och följande ändringar.
 - 2002/96/CE.

Säkerhet i allmänhet

- Apparaten är avsedd för en ej yrkesmässig användning i hemmet.
- Apparaten ska användas för att förvara och frysa mat. Apparaten ska endast användas av vuxna personer och i enlighet med anvisningarna i denna bruksanvisning.
- Apparaten får inte installeras utomhus (ej heller om utrymmet är skyddat) eftersom det är mycket farligt att låta den utsättas för väder och vind.
- Ta inte i apparaten med bara fötter eller med våta eller fuktiga händer eller fötter.
- Ta inte på de inre kyldelarna: Det finns risk för köldskador och andra skador.
- Ta tag i stickkontakten när du ska dra ut den ur vägguttaget. Dra inte i sladden.
- Det räcker inte med att stänga av produkten för att koppla från alla elektriska anslutningar.
- Ingrip aldrig på inre mekanismer för att försöka reparera apparaten vid funktionsfel.
- Använd inga vassa verktyg eller elektriska apparater inuti utrymmen för fryst mat, såvida dessa inte har

rekommenderats av tillverkaren.

- Stoppa inte in iskuber i munnen som precis har tagits ut ur frysen.
- Denna utrustning ska inte användas av barn, personer med psykiska eller fysiska handikapp eller som saknar erfarenhet av utrustningen. Undantag kan göras om utrustningen används under översikt av en vuxen eller om erforderliga anvisningar har getts angående användningen av utrustningen av en person som ansvarar för deras säkerhet. Barn ska hållas under uppsikt för att försäkra dig om att de inte leker med utrustningen.
- Emballagematerialet ska inte användas som leksaker för barn.

Kassering

- Kassering av emballagematerialet: Respektera lokala föreskrifter, så att emballaget kan återanvändas.
- Det europeiska direktivet 2002/96/EC gällande Waste Electrical and Electronic Equipment (WEEE – hantering av förbrukad elektrisk och elektronisk utrustning), kräver att gammal hushållselektronik INTE kasseras tillsammans med det vanliga osorterade avfallet. Förbrukad utrustning måste samlas ihop separat för att optimera materialåtervinning och att reducera negativ inverkan på miljön och människors hälsa. Symbolen av en överkryssad soptunna påminner dig om din skyldighet att hantera den förbrukade utrustningen separat. Du kan kontakta din kommun eller lokala återförsäljare för ytterligare information gällande hantering av förbrukad elektronisk utrustning.

Spara energi och värna om miljön

- Installera apparaten i en sval och välventilerad omgivning. Skydda apparaten mot direkt solljus och undvik att placera den i närheten av värmekällor.
- Öppna dörrarna så lite som möjligt när du ställer in eller tar ut livsmedel ur apparaten. Varje gång som dörrarna öppnas förbrukas en stor mängd energi.
- Fyll inte apparaten med för mycket livsmedel: För en god förvaring ska den kalla luften kunna cirkulera fritt. Om cirkuleringen förhindras arbetar kompressorn oavbrutet.
- Ställ inte in varma livsmedel: En höjning av den inre temperaturen tvingar kompressorn att arbeta hårt och mycket energi slösas bort.

Fel och åtgärder

Det kan inträffa att apparaten inte fungerar. Innan du ringer till Kundservice (se Kundservice) ska du kontrollera att det inte rör sig om ett problem som kan åtgärdas på ett enkelt sätt med hjälp av följande lista.

Displayen är släckt.

- Stickkontakten är inte ordentligt instucken i vägguttaget eller inte tillräckligt instucken för att ge kontakt. I annat fall kan det saknas ström i huset.
- Funktionen I-Care är aktiv.

Motorn startar inte.

- Apparaten är försedd med en motorskyddskontroll (se Start och användning).

Displayen lyser svagt.

- Dra ut stickkontakten, vrid den ett varv runt sig själv och stick sedan åter in den i vägguttaget.

Larmet ljuder, på displayen blinkar LARM ÖPPEN DÖRR (i stället för KYLENS temperatur visas "dr").

- Kylens dörr har varit öppen mer än två minuter. Ljudsignalen tystnar när dörren stängs eller genom att stänga av och sedan sätta på produkten.

Larmet ljuder, på displayen blinkar TEMPERATURLARM (i stället för FRYSENS temperatur visas "A1").

- Apparaten signalerar att temperaturen i frysen är för hög. För att inte maten ska frysas in igen håller frysen en temperatur på runt 0 °C, så att du kan konsumera livsmedlen inom 24 timmar eller frysa in dem på nytt efter tillagning. För att stänga av ljudsignalen, öppna och stäng dörren eller tryck en gång på knapparna + och - för reglering av frysens temperatur. Tryck en gång till på dessa knappar för att visa inställt värde på frysens display, släcka lysdioden TEMPERATURLARM och återställa normal funktion.

Larmet ljuder, på displayen blinkar temperaturlarmet (i stället för FRYSENS temperatur visas "A2").

- Apparaten signalerar att temperaturen i frysen är farligt hög. Livsmedlen ska inte konsumeras. Frysen upprätthåller en temperatur på runt -18 °C. För att stänga av ljudsignalen, öppna och stäng dörren eller tryck en gång på knapparna + och - för reglering av frysens temperatur. Tryck en gång till på för att visa inställt värde på frysens display, släcka lysdioden TEMPERATURLARM och återställa normal funktion.

Kylen och frysen kyler dåligt.

- Dörrarna stänger inte ordentligt eller så är packningarna skadade.
- Dörrarna öppnas väldigt ofta.
- En för hög temperatur har ställts in (se Start och användning).
- Kylskåpet eller frysen har fyllts för mycket.

Livsmedlen fryser i kylen.

- En för låg temperatur har ställts in (se Start och användning).

Motorn är kontinuerligt i drift.

- Funktionen SUPERFRYS har aktiverats
- Dörren är inte ordentligt stängd eller har öppnats ideligen.
- Omgivningstemperaturen är mycket hög.

Apparaten ger ifrån sig mycket buller.

- Apparaten står inte fullständigt plant (se Installation).
- Apparaten har installerats mellan möbler eller föremål som vibrerar och avger buller.
- Den inre kylgasen avger ett lätt buller även när kompressorn är stillastående: Detta är normalt.

Funktionerna avslutas i förtid.

- Elektriska störningar på elnätet eller kortare strömavbrott.

Det finns vatten på kylens botten.

- Dräneringshålet för vattnet är igensatt (se Underhåll).

Установка

! Важно сохранить данное руководство для последующих консультаций. В случае продажи, передачи изделия или при переезде на новую квартиру необходимо проверить, чтобы руководство оставалось вместе с изделием, для того чтобы его новый владелец мог ознакомиться с правилами эксплуатации холодильника и с соответствующими предупреждениями.

! Внимательно прочитайте инструкции: в них содержатся важные сведения об установке, эксплуатации и безопасности изделия.

Расположение и подсоединение

Расположение

1. Установите изделие в сухом помещении с хорошей вентиляцией.
2. Не закрывайте вентиляционные решетки, расположенные в задней части изделия: компрессор и конденсатор вырабатывают тепло, и для их исправного функционирования требуется хорошая вентиляция, что позволяет также сократить расход электроэнергии.
3. Оставьте расстояние не менее 10 см между верхней панелью изделия и возможными навесными шкафами, и не менее 12 см между боковыми панелями и расположенными рядом кухонными элементами или стенами.
4. Не устанавливайте изделие рядом с источниками тепла. (прямой солнечный свет, кухонные плиты).

Выравнивание

1. Установите изделие на ровный и твердый пол.
2. Если пол не является идеально ровным, компенсируйте перекос при помощи передних регулируемых ножек изделия.

Подключение к электричеству

После доставки изделия установите его в вертикальное положение и подождите не менее 3 часов перед его подсоединением к сети электропитания. Перед подсоединением вилки изделия к электрической розетке необходимо проверить следующее:

- электрическая розетка должна быть соединена с заземлением и соответствовать нормативам;
- электрическая розетка должна быть рассчитана на максимальную мощность изделия, указанную на табличке с техническими характеристиками, расположенной в левом нижнем углу внутри холодильной камеры (например, 150 Вт);
- напряжение электропитания должно быть в пределах, указанных на табличке с техническими характеристиками, расположенной в левом нижнем углу внутри холодильной камеры (например, 220-240 В);
- электрическая розетка должна быть совместима с вилкой изделия.

В противном случае поручите замену вилки изделия уполномоченному технику (см. *Обслуживание*); не используйте удлинители и тройники.

! Изделие должно быть установлено таким образом, чтобы электрический провод и электророзетка были легко доступны.

! Электрический провод изделия не должен быть согнут или сжат.

! Регулярно проверяйте состояние электрического провода изделия и при необходимости поручайте его замену только уполномоченным техникам (см. *Обслуживание*).

! **Фирма снимает с себя всякую ответственность в случае несоблюдения вышеописанных правил.**

Включение и эксплуатация

Порядок включения изделия

! После доставки изделия покупателю установите холодильник в вертикальное положение. Для исправного функционирования изделия необходимо подождать примерно 3 часа перед его подключением к сети электропитания.

- Перед помещением в холодильник продуктов тщательно протрите камеры изнутри теплой водой с содой.
- Время предохранения двигателя. Изделие оснащено предохранителем двигателя, который запускает компрессор только через 8 минут после включения изделия. Это происходит также каждый раз после внезапного отключения электропитания как намеренного, так и случайного (короткое замыкание).

Морозильная камера

При первом включении изделия, после настройки нужной температуры, рекомендуется активировать режим **SUPER FREEZE** для более быстрого охлаждения морозильной камеры. Рекомендуется поместить в морозильную камеру продукты только после выключения режима **SUPER FREEZE**.

Как пользоваться дисплеем

Настройка температуры:

Если изделие включено, на дисплеях холодильной и морозильной камер показывается текущая температура. Для ее изменения достаточно нажать кнопки - и + соответствующей камеры. В частности, при каждом нажатии кнопок температура повышается или понижается, и в такой же степени уровень холода внутри камеры. В холодильной камере можно задать следующую температуру: +8°, +7°, +6°, +5°, +4°, +3°, +2°, а в морозильной камере -18°, -19°, -20°, -21°, -22°, -24°, -26°. В режиме **SUPER FREEZE** нельзя изменить температуру морозильной камеры.

Система охлаждения

Система No Frost

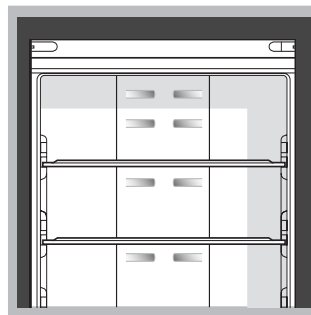

Система No Frost обеспечивает непрерывную циркуляцию холодного воздуха, удаляющего влагу и препятствующего образованию наледи и инея: в холодильной камере поддерживается надлежащий уровень влажности, и благодаря отсутствию инея продукты сохраняют свои качества. В морозильной камере эта система препятствует образованию наледи и смерзания продуктов между собой, и освобождает пользователя от необходимости производить регулярную разморозку. Не прислоняйте продукты или ёмкости к задней охлаждающей стенке камеры во избежание закрытия вентиляционных решеток и образования конденсата. Закрывайте бутылки и заворачивайте продукты.

ACTIVE OXYGEN (АКТИВНЫЙ КИСЛОРОД)*

Данное устройство испускает молекулы озона в холодильник; озон природный газ, обладающий антибактериальными, антимикробными свойствами, позволяет снизить распространение неприятных запахов в холодильнике.

Автоматически определяет необходимое количество озона для продления свежести продуктов, снижает запахи и предотвращает образование бактерий

Вы можете почувствовать в холодильнике определенный запах.

Такой же запах можно ощутить во время грозы /дожда после выброса озона это нормальное явление. Количество озона,

испускаемого устройством, невелико, оно быстро снижается в процессе проведения антибактериального действия. Устройство активируется нажатием соответствующего символа на устройстве (внутри холодильной камеры). Функция Active Oхigen активна, устройство работает в соответствии со своим циклом (в режиме до деактивации (отключения) функции), эмиссия озона обозначена включением светодиода зеленого цвета внутри холодильной камеры на устройстве, цикл stand by (ожидание без эмиссии озона) обозначен включением светодиода голубого цвета.



Оптимальное использование холодильной камеры

- Используйте кнопку РЕГУЛЯЦИЯ ХОЛОДИЛЬНОЙ КАМЕРЫ для регуляции температуры (см. Описание).
- Нажмите кнопку SUPER COOL (быстрое охлаждение) для быстрого понижения температуры, например, когда вы заполняете холодильную камеру большим количеством продуктов. Эта функция автоматически отключается по истечении установленного времени.
- Помещайте в холодильник только холодные или едва теплые продукты, но не горячие (см. Предосторожности и рекомендации).
- Помните, что приготовленные продукты хранятся не дольше сырых.
- Не помещайте в холодильник жидкости в ёмкостях без крышки: это приводит к повышению влажности в холодильной камере с последующим образованием конденсата.

ПОЛКИ: Полки могут быть вынуты и установлены на различных уровнях на специальных направляющих для размещения в холодильнике больших ёмкостей.

Индикатор **ТЕМПЕРАТУРЫ***: для определения наиболее холодной зоны в камере холодильника.

1. Проверьте, чтобы на индикаторе была четко видна надпись «ОК» (см. рисунок).



2. Если на дисплее не появляется надпись ОК, это означает, что температура слишком высокая: задайте более низкую температуру и подождите примерно 10 часов для стабилизации температуры.
3. Затем вновь проверьте показания индикатора: при необходимости измените регуляцию. Если вы помещаете в холодильник большое количество продуктов, или если вы часто открываете дверь холодильника, отсутствие надписи «ОК» на индикаторе – это нормальное явление. Подождите примерно 10 часов прежде чем переводить рукоятку РЕГУЛЯТОРА ХОЛОДИЛЬНОЙ КАМЕРЫ на самое высокое значение.

* Детали, которые могут варьироваться по количеству и/или по расположению, имеется только в некоторых моделях.

Оптимальное использование морозильной камеры

- Используйте кнопку РЕГУЛЯЦИЯ МОРОЗИЛЬНОЙ КАМЕРЫ для регуляции температуры (см. Описание).
- Не замораживайте повторно полностью или частично размороженные продукты, так как они должны быть приготовлены и употреблены в пищу в течение 24 часов после их разморозки.
- Не помещайте свежие замораживаемые продукты рядом с уже замороженными. Поместите свежие продукты в верхнее отделение ЗАМОРАЖИВАНИЕ И ХРАНЕНИЕ, в котором температура ниже -18°C , что способствует их быстрому замораживанию.
- Для оптимального и наиболее надежного замораживания продуктов следует включить функцию SUPER FREEZE 24 часа перед помещением продуктов в камеру. Поместив в камеру продукты, следует вновь включить функцию SUPER FREEZE, которая автоматически отключится по истечении 24 часов.
- Не помещайте в морозильную камеру герметично закрытые стеклянные бутылки с жидкостью, так как они могут взорваться.
- На табличке с техническими характеристиками, расположенной в левом нижнем углу холодильной камеры, указан максимальный объем замораживаемых продуктов в день (например: кг/24 ч – 4).
- Порядок замораживания (если морозильная камера уже в рабочем режиме):
- Порядок замораживания (если морозильная камера уже в рабочем режиме): нажмите кнопку быстрого замораживания SUPER FREEZE (загорится соответствующий синий индикатор), поместите продукты в камеры и закройте дверцу. Функция автоматически отключается через 24 часа или по достижении оптимальной температуры (световой индикатор гаснет);

! Не помещайте продукты слишком большого размера в верхний ящик морозильной камеры, в котором располагается устройство производства льда Ice Device, если имеется

! Избегайте открывания двери морозильной камеры в процессе замораживания.

! В случае внезапного отключения электропитания или неисправности не открывайте дверь морозильной камеры: таким образом замороженные продукты сохранятся без вреда примерно в течение 9-14 часов.

Ящик ДЛЯ ОВОЩЕЙ И ФРУКТОВ

Ящики для овощей и фруктов, которыми укомплектована холодильная камера, специально спроектированы для сохранности овощей и фруктов свежими как можно дольше. Откройте регулятор влажности (положение В), если требуется хранить продукты в менее влажной атмосфере, такие как фрукты, или закройте его (положение А) для хранения в более влажной среде, такие как овощи.

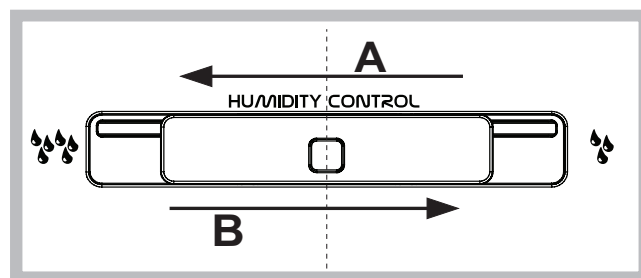

Easy Ice *

Двойной бачок предназначен для оптимизации пространства в ящике морозильной камеры и морозит лед быстро и

просто. Бачки можно ставить один на другой или наполнить и использовать по отдельности.

Кроме того специальное крепление делает Easy Ice чрезвычайно универсальным решением, так как ее можно установить справа или слева от первых ящиков.

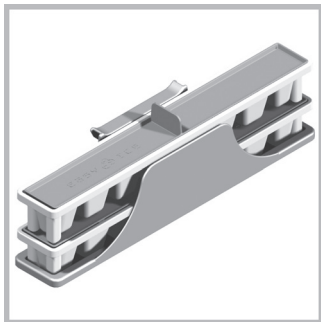

Food Care Zone*

Отделение предназначено для хранения сырого мяса и рыбы. Низкая температура в отделении Food Care Zone позволяет сохранять продукты свежими в течение недели.

Food Care Zone 0°C / Safe Defrost*:

Отсек, предназначенный для хранения свежих продуктов, таких как мясо и рыба. Благодаря низкой температуре в отсеке продукты могут храниться вплоть до одной недели (тест выполнен на мясных продуктах), сохраняя неизменными их питательные вещества, внешний вид и запах.

Этот отсек также особенно рекомендуется для правильного размораживания продуктов, так как размораживание при низкой температуре препятствует пролиферации микроорганизмов, сохраняя вкусовые и органолептические качества продукта.

Отсек непригоден для хранения фруктов, овощей и салата, но в нем можно хранить молоко, свежие и свежайшие молочные продукты, свежие макаронные изделия, фаршированные тестяные изделия типа пельменей и равиолей (при желании также приготовленные блюда или остатки готовых блюд).

Техническое обслуживание и уход

Отключение электропитания

Перед началом чистки или технического обслуживания изделия необходимо отключить изделие от сети электропитания:

1. Нажмите кнопку ВКЛ./ВЫКЛ. для выключения изделия.
2. Выньте штепсельную вилку изделия из сетевой розетки.

! Если это условие не будет соблюдено, может сработать сигнализация: это не является сигналом неисправности. Для возврата в нормальный режим вновь воткните штепсельную вилку в сетевую розетку, нажмите кнопки РАБОТА МОРОЗИЛЬНОЙ КАМЕРЫ и SUPER FREEZE и установите РАБОТУ МОРОЗИЛЬНОЙ КАМЕРЫ на нужное значение.

Уход за изделием

- Наружные, внутренние элементы и резиновые прокладки можно протирать губкой, смоченной в теплом содовом растворе или в растворе нейтрального моющего средства. Не используйте растворители, абразивные чистящие средства, отбеливатели или аммиак.
- Съемные детали можно мыть под горячей водой с мылом или со средством для мытья посуды. Ополосните и тщательно высушите.
- В задней части изделия скапливается пыль, которую необходимо осторожно удалять, отключив изделие от сети электропитания, вынув вилку из электрической розетки, при

помощи пылесоса с длинной узкой насадкой на средней мощности.

Предотвращение появления плесени и неприятных запахов

- Изделие изготовлено из гигиеничных материалов, не задерживающих запахи. Для сохранения этой характеристики важно, чтобы продукты были всегда плотно закрыты в своих упаковках. Это помогает также избежать образования пятен.
- Если требуется отключить изделие на длительный период, вымойте его изнутри и оставьте двери открытыми.

Режим I Care

Используя функцию Режим I Care возможно оптимизировать расход электроэнергии сохраняя корректные температуры в отделениях.

Данная функция обеспечивает максимальное сохранение энергии. В этом случае дисплей остается выключенным даже во время открытия двери. Активировать данную функцию возможно одновременным нажатием и удерживанием кнопки Super Freezer (Быстрое охлаждение) и кнопки FRZ (+). После активации все светодиоды будут активны (включены) в течении 2 секунд подтверждая активацию, будут указаны значения температуры на дисплее +5,-18. По прошествии пяти секунд после активации дисплей будет отключен. Для осуществления регулирования температуры необходимо нажимать кнопки + и до достижения необходимой Вам. Данная функция может быть отключена выключением продукта нажатием кнопки ON/OFF (включение/выключение). При следующем включении функция Режим I Care будет отключена. При высокой окружающей температуре и высокой влажности возможно образование конденсата на дверях, отключив функцию Режим I Care могут быть достигнуты нормальные условия работы продукта.

Замена привело*

С помощью мощной рассеяния света позволяет использовать новые светодиодные фонари освещают любую пищу без тени. Если необходимо заменить светодиоды, обращайтесь в службу.

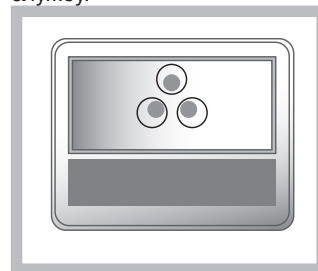

Замена лампы*

Перед заменой лампы в холодильном отделении отключите оборудование от электросети. Следуйте нижеприведенным инструкциям. Чтобы получить доступ к лампе, снимите ее плафон, как показано на рис. Замените лампу на аналогичной, мощности, мощность лампы указана на ее покрытии.

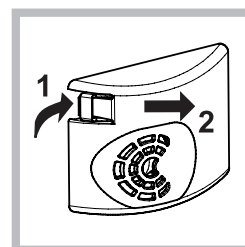

Предосторожности и рекомендации

! Изделие спроектировано и изготовлено в соответствии с международными нормативами безопасности. Необходимо внимательно прочитать настоящие предупреждения, составленные в целях вашей безопасности.



Данное изделие соответствует следующим Директивам Европейского Сообщества:

- 73/23/CEE от 19/02/73 (Низкое напряжение) с последующими изменениям;
- 89/336/CEE от 03/05/89 (Электромагнитная совместимость) с последующими изменениями;
- 2002/96/CE.

Общие правила безопасности

- Данное изделие предназначается для непрофессионального использования в домашних условиях.
- Изделие предназначено для хранения и замораживания продуктов, может быть использовано только взрослыми людьми в соответствии с инструкциями, приведенными в данном техническом руководстве.
- Запрещается устанавливать изделие на улице, даже под навесом, так как воздействие на него дождя и грозы является чрезвычайно опасным.
- Не прикасайтесь к изделию влажными руками, а также находясь босиком или с мокрыми ногами.
- Не прикасайтесь к внутренним комплектующим циркуляции хладагента: существует опасность ожогов или порезов.
- Не тяните за провод электропитания для отсоединения вилки изделия из электрической розетки, возьмитесь за вилку рукой.
- Для прерывания всех электрических соединений простого выключения изделия недостаточно.
- В случае неисправности категорически запрещается открывать внутренние механизмы изделия с целью самостоятельного ремонта.
- Для разморозки морозильных камер запрещается использовать нерекомендованные производителем холодильника острые, режущие инструменты или электроприборы.
- Не кладите в рот кубики льда, только что вынутые из морозильной камеры.
- Данное изделие непригодно для эксплуатации лицами (включая детей) с ограниченными физическими, чувствительными или умственными способностями или не обладающими опытом и знаниями, если эти лица не находятся под контролем или обучены пользованием изделием лицом, ответственным за их безопасность. Не разрешайте детям играть с изделием.
- Не разрешайте детям играть с упаковочными материалами.

Утилизация

- Уничтожение упаковочных материалов: соблюдайте местные нормативы по утилизации упаковочных материалов.
 - Европейская директива 2002/96/ЕС об утилизации электрического и электронного оборудования (WEEE) устанавливает правила утилизации вышедших из строя бытовых электроприборов.
- В целях минимизации отрицательного воздействия утилизированных приборов на окружающую среду, снижения рисков для здоровья населения, а также оптимизации процесса переработки и повторного использования материалов, сбор изношенного оборудования должен осуществляться вне

рамка общегородских систем сбора и утилизации мусора. Символ «перечеркнутого мусорного ведра», нанесенный на продукцию, напоминает об обязанности соблюдения специальной процедуры утилизации бытовой техники. Потребитель может сдать изношенное оборудование в специальных пунктах приема или, если это разрешено национальными законодательствами, вернуть компании при покупке нового, аналогичного продукта. На сегодняшний день все ведущие производители бытовой техники активно работают над созданием систем сбора и утилизации изношенной бытовой техники.

Экономия электроэнергии и охрана окружающей среды

- Установите изделие в нежарком помещении с хорошей вентиляцией, вдали от прямого воздействия солнечного света и источников тепла.
- При открывании дверей холодильника старайтесь держать их открытыми как можно меньше. При каждом открывании дверей происходит значительный расход электроэнергии.
- Не помещайте в холодильник слишком много продуктов. Для надлежащего хранения продуктов необходимо обеспечить свободную циркуляцию холода между ними. В случае отсутствия такой циркуляции компрессор будет работать непрерывно.
- Не помещайте в холодильник горячие продукты: это приведет к повышению температуры внутри холодильника со значительной нагрузкой на компрессор и значительным расходом электроэнергии.

Неисправности и методы их устранения

Если ваш холодильник не работает. Прежде чем обратиться в Центр Технического обслуживания (*см. Техническое обслуживание*), проверьте, можно ли устранить неисправность, используя рекомендации, приведенные в следующем перечне.

Дисплей выключен.

- Штепсельная вилка не соединена с сетевой розеткой или соединена плохо и не обеспечивает контакта, или прервано энергоснабжение.
- Режим I-Care включен.

Компрессор не запускается.

- Изделие оснащено предохранителем компрессора (*см. Включение и эксплуатация*).

Дисплей включен в слабом режиме.

- Выньте штепсельную вилку из сетевой розетки, переверните ее и вновь воткните в сетевую розетку.

Включается звуковой сигнал, на дисплее мигает СИГНАЛИЗАЦИЯ ДВЕРЦА ОТКРЫТА (вместо значения температуры в ХОЛОДИЛЬНОЙ КАМЕРЕ на дисплее показывается «dR»).

- Дверца холодильника открыта более двух минут. Звуковая сигнализация отключается после закрытия дверцы или после отключения и включения изделия.

Включается звуковой сигнал, на дисплее мигает СИГНАЛИЗАЦИЯ ВЫСОКАЯ ТЕМПЕРАТУРА (вместо значения температуры в МОРОЗИЛЬНОЙ КАМЕРЕ на дисплее показывается «A1»).

- Сигнализация опасно высокой температуры в морозильной камере. В морозильной камере поддерживается температура около 0°C, препятствующая повторному замораживанию

продуктов. Эти продукты должны быть употреблены в пищу в течение 24 часов или вновь заморожены после их приготовления.

Для отключения звуковой сигнализации откройте и закройте дверцу или нажмите один раз кнопки + и – регулятора температуры морозильной камеры. Вновь нажмите эти кнопки для визуализации на дисплее морозильной камеры заданного значения, для выключения индикатора ТЕМПЕРАТУРНАЯ СИГНАЛИЗАЦИЯ и возврата изделия в рабочий режим.

Включается звуковой сигнал, на дисплее мигает сигнализация высокой температуры (вместо значения температуры в МОРОЗИЛЬНОЙ КАМЕРЕ на дисплее показывается «A2»).

- Сигнализация опасного повышения температуры в морозильной камере: продукты не могут быть употреблены в пищу. В морозильной камере будет поддерживаться температура около -18°C .

Для отключения звуковой сигнализации откройте и закройте дверцу или нажмите один раз кнопки + и – регулятора температуры морозильной камеры. Вновь нажмите эти кнопки для визуализации на дисплее морозильной камеры заданного значения, для выключения индикатора ТЕМПЕРАТУРНАЯ СИГНАЛИЗАЦИЯ и возврата изделия в рабочий режим.

Холодильная и морозильная камера вырабатывают мало холода.

- Дверцы плохо закрываются или повреждены уплотнения.
- Дверцы холодильника открываются слишком часто.
- Если была задана слишком высокая температура (см. *Включение и эксплуатация*).
- Холодильная или морозильная камеры переполнены продуктами.

Продукты в холодильной камере замерзают.

- Если была задана слишком низкая температура (см. *Включение и эксплуатация*).

Компрессор работает непрерывно.

- Режим SUPER FREEZE включен.
- Дверца плохо закрыта или часто открывается.
- Слишком высокая температура в помещении.

Холодильник работает слишком шумно.

- Изделие установлено неровно (см. *Установка*).
- Изделие установлено между вибрирующими или шумоиздающими кухонными элементами или предметами.
- Хладагент в циркуляции производит легкий шум также при остановленном компрессоре: это не является неисправностью, а нормальным явлением.

Преждевременное завершение функций.

- Электрические помехи в сети электропитания или кратковременное падение напряжения

Инсталиране

! Важно е да пазите тази книжка, за да можете във всеки един момент да направите справка с нея. В случай, че продадете или преотстъпите уреда или се преместите да живеете на друго място, уверете се, че тя върви в комплект с него, за да може новият собственик да е информиран за функционирането му и съответните препоръки.

! Прочетете внимателно инструкциите: те ще ви дадат важна информация относно инсталирането, употребата и безопасността на уреда.

Позициониране и свързване

Позициониране

1. Поставете уреда в добре проветриво и сухо помещение.
2. Не запушвайте задните вентилационни решетки: компресорът и кондензаторът излъчват топлина и изискват добро проветряване, за да функционират добре, ограничавайки потреблението на електроенергия.
3. Оставете разстояние най-малко 10 см между горната част на уреда и евентуални мебели, разположени над него, и най-малко 5 см между страничните му части и съседни мебели/стени.
4. Дръжте уреда далеч от източници на топлина (пряка слънчева светлина, електрическа готварска печка).
5. За да поддържате оптимално отстояние на уреда от стената зад него, монтирайте раздалечителите, включени в инсталационния комплект, като следвате инструкциите в диплянката.

Нивелиране

1. Инсталирайте уреда върху равен и твърд под.
2. Ако подът не е напълно хоризонтален, компенсирайте, завивайки или развивайки предните крачета.

Свързване към електрическата мрежа

След транспортирането, позиционирайте вертикално уреда и изчакайте най-малко 3 часа преди да го свържете с електрическата инсталация. Преди да вкарате щепсела в електрическия контакт, се уверете, че:

- контактът е снабден със заземяване и отговаря на изискванията;
- контактът е в състояние да понесе максималното силовото натоварване на уреда, указано на табелката с характеристиките, разположена в хладилното отделение долу вляво (напр. 150 W);
- напрежението на захранването е в рамките на стойностите, указани на табелката с характеристиките, разположена долу вляво (напр. 220-240 V);
- контактът е съвместим с щепсела на уреда. В противен случай поискайте смяната на щепсела от оторизиран техник (виж Сервизно обслужване); не използвайте удължители и разклонители.

! При инсталиран уред електрическият кабел и контактът трябва да бъдат лесно достъпни.

! Кабелът не бива да бъде прегъван или притискан.

! Кабелът трябва да бъде проверяван периодично и подменян само от оторизирани техници (виж Сервизно обслужване).

! Производителят не носи никаква отговорност в случай на неспазване на тези правила.

* Различаващи се по номер и/или разположение, Налице само при някои модели.

Включване и употреба

Включване на уреда

! Преди да включите уреда, следвайте инструкциите по отношение на инсталирането му (виж Инсталиране).

! Преди да свържете уреда, почистете добре отделенията и аксесоарите с хладка вода и бикарбонат.

! Уредът е снабден със защитно устройство за управление на двигателя, което задейства компресора едва след около 8 минути от включването на уреда. Това става и след всяко прекъсване на електрическото захранване, желано или нежелано (спиране на тока).

Фризерно отделение

Препоръчва се при първото включване на уреда, след като зададете желаната температура, да активирате режима SUPER FREEZE (БЪРЗО ЗАМРАЗЯВАНЕ) за по-бързо охлаждане на фризера. Поставете хранителните продукти в хладилника едва след завършване на режима SUPER FREEZE.

Начин на работа с дисплея

Настройка на температурите:

Ако електрическият уред е включен, дисплеите на хладилника и на фризера ще покажат ад ад ените към момента температури. За да ги промените, достатъчно е да натиснете бутоните - и + за съответното отделение. Всяко натискане на бутоните увеличава или намалява температурата и съответно количеството студ, генерирано в отделението. Температурите, които може да задавате за хладилника, са +8°C, +7°C, +6°C, +5°C, +4°C, +3°C, +2°C. Тези за фризера са -18°C, -19°C, -20°C, -21°C, -22°C, -23°C, -24°C, -25°C, -26°C. Ако е активирана функцията СУПЕР ЗАМРАЗЯВАНЕ, температурата на фризера не може да бъде променяна.

Охладителна система

No Frost (Без залеждане)

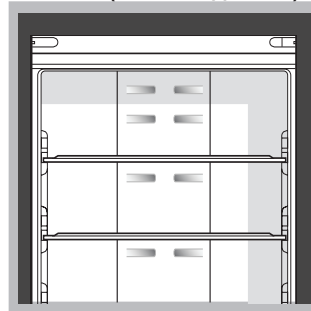

Дали тази система е налична можете да познаете по устройствата за вентилация, разположени върху задните стени на отделенията. Системата No Frost (Без залеждане) управлява постоянен поток студен въздух, който не позволява задържането на влага и възпрепятства образуването на лед и скреж: поддържа подходящо ниво на влажност в хладилното отделение и

благодарение на отсъствието на скреж запазва оригиналните качества на хранителните продукти; възпрепятства образуването на лед във фризера, като прави излишни операциите по размразяването му и пречи на хранителните продукти да залепват едни за други. Не поставяйте храни или съдове в пряк досег със задната, охлаждаща стена, за да не запустите отворите за вентилация и улесните образуването на конденз. Затваряйте бутилките и увивайте хранителните продукти.

РАФТОВЕ: плътни или решетъчни. Те могат да се изваждат и регулират на височина благодарение на специалните водачи, за да се вкарват съдове или храни със значителни размери. За регулиране на височината не е необходимо рафтът да се изважда изцяло.

Кошница за плодове и зеленчуци*

Отделенията за плодове и зеленчуци, монтирани в хладилника, са специално предназначени за запазване на плодовете и зеленчуците свежи и хрупкави. Отворите регулатора за влажност (позиция Б) за съхранение на храни, като например плодове, в среда с по-ниска влажност или го затворете (позиция А), за да съхранявате храни, като например зеленчуци, в среда с по-висока влажност.

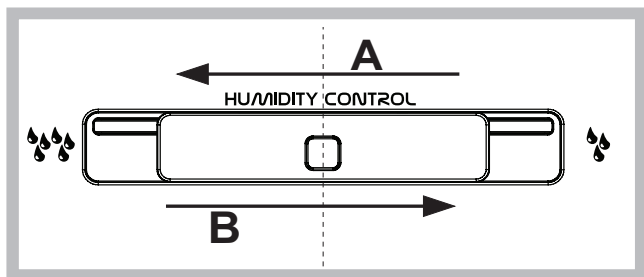

Как да използвате оптимално хладилника

- Поставете само студени или леко затоплени храни, но никога топли (виж Предпазни мерки и съвети).
- Натиснете бутон SUPER COOL (бързо охлаждане), за да понижите температурата за кратко време, например когато пълните отделенията след голямо пазаруване. Функцията автоматично се деактивира след изтичане на необходимото време.
- Не забравяйте, че сготвените продукти не се запазват по-дълго от суровите.
- Не поставяйте течности в отворени съдове: те биха предизвикали повишаване на влажността и вследствие на това - образуване на конденз.

Индикатор за **ТЕМПЕРАТУРАТА***: за определяне на най-студената зона в хладилника.

1. Проверете дали на индикатора ясно се вижда надписът ОК (виж фигурата).



2. Ако надписът ОК не се появява, това означава, че температурата е прекалено висока: настройте РЕГУЛАТОРА НА ХЛАДИЛНИКА на по-висока позиция (по-студено) и изчакайте около 10 часа, докато температурата се стабилизира.
3. Проверете отново индикатора: ако е необходимо, пристъпете към нова настройка. Ако сте поставяли големи количества хранителни продукти или сте отваряли често вратата на хладилника, нормално е индикаторът да не показва ОК. Изчакайте поне 10 часа, преди да настроите регулатора на ХЛАДИЛНИКА на по-висока позиция.

Food Care Zone*

Място, предназначено за съхраняване на пресни продукти като месо и риба. Благодарение на ниската температура в това отделение Food Care Zone позволява удължаване на периода на съхранение с една седмица.

Food Care Zone 0°C / Safe Defrost*

Отделение, проектирано да запазва свежестта на деликатни продукти като месо и риба. Благодарение на ниската температура в отделението хранителните продукти могат да се съхраняват до една седмица (тествани са месни продукти), запазвайки непроменени хранителните си съставки, вида и мириса си.

Отделението е също така особено подходящо за размразяване на храни по здравословен начин, тъй като размразяването при ниска температура пречатства размножаването на микроорганизми, запазвайки вкуса и органолептичните свойства на храната.

Не е подходящо за плодове, зеленчуци и салати, но може да се ползва за: пресни млека и млечни продукти, прясна паста, прясна паста с пълнеж (при желание също и сготвената храна или остатъците от нея).

ACTIVE OXIGEN

Това устройство освобождава във вътрешността на хладилника молекули озон – вещество, което съществува в природата и има способността да поглъща бактериите и микроорганизмите, като намалява разпространяването им в хладилника, както и да премахва лошите миризми. Определя автоматично необходимото количество озон за удължаване трайността на хранителните продукти, отстраняване на миризмите и предотвратяване на образуването на бактерии.

Във вътрешността на хладилника може да се усети лека характерна миризма, която се дължи именно на озона, като при гръмотевична буря; това е напълно нормално. Произвежданото от устройството количество е много малко и бързо се разпада, с което се прекратява и антибактериалното му действие. Устройството се активира чрез натискане на съответния бутон на дисплея (син светодиод). При включена функция Active Oxigen устройството освобождава циклично (и многократно до деактивирането на функцията) определено количество озон, като за това сигнализира светването на зеления светодиод на устройството, разположено във вътрешността на хладилника. Фазата от цикъла в положение на готовност (без освобождаване на озон) се разпознава благодарение на синия светодиод.



Как да използвате възможно най-добре фризера

- Регулирайте температурата посредством панела за управление.
- Пресните хранителни продукти, подлежащи на замразяване, не трябва да бъдат поставяни в контакт с вече замразените; те трябва да бъдат подредени в горното отделение ЗАМРАЗЯВАНЕ и СЪХРАНЕНИЕ, където температурата пада под -18°C и гарантира добра скорост на замразяване.
- За да замразявате хранителните продукти по най-добрия и сигурен начин, трябва да активирате функцията SUPER FREEZE 24 часа преди поставяне на продуктите. След като поставите хранителните продукти е необходимо отново да активирате функцията SUPER FREEZE, която ще се деактивира сама след 24 часа;
- Не замразявайте повторно хранителни продукти, които са в процес на размразяване или вече са се размразили; тези хранителни продукти трябва да бъдат сготвени, за да бъдат консумирани (в рамките на 24 часа).

- Не поставяйте в във фризер а стъклени б утил ки, съд ържащи т ечн ости, за тв орен и с тапа ил и херм ети чек и , защото би ха м огли да се п ръснат.

• Максималното количество хранителни продукти, които могат да се замразяват на ден е посочено на табелката с характеристиките, поставена във вътрешността на хладилното отделение долу вляво (напр.: 4 кг/24ч 4). !

По време на замразяването избягвайте да отваряте вратата. ! В случай на прекъсване на електрическото захранване или повреда, не отваряйте вратата на фризера: по този начин замразените и дълбоко замразените хранителни продукти ще сезапаят без дасеразвалятв продължениенаоколо9-14часа.

! За да разполагате с по-голямо пространство във фризерното отделение можете да извадите чекмеджетата от местата им (без най-долното чекмедже и евентуално чекмеджето от З ОНАТА ЗА МЕЖД ИННО ОХЛАЖ ДАНЕ [COOL CARE ZONE] с променлива температура), подреждайки хранителните продукти направо върху изпарителната плоча.

Easy Ice *

Двойната тавичка е проектирана с цел да оптимизира пространството в чекмеджето на фризера и да улесни бързият и лесен достъп до леда. Тавичките могат да се надграждат или да се пълнят и използват поотделно.

Прикрепящият механизъм прави Easy Ice изключително гъвкаво приспособление, тъй като дава възможност за поставянето му в дясната или лявата част на първите чекмеджета.

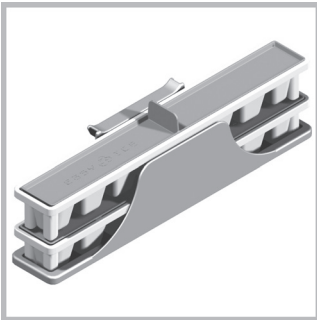

Поддръжка и грижи

Изключване на електрическото захранване

По време на дейностите по почистването и поддръжката е необходимо да изключите уреда от електрическата мрежа:

1. Натиснете бутона ON/OFF за изключване на уреда.
2. Извадете щепсела от контакта.

! Ако не следвате тази процедура, алармата може да се задейства: това не е признак за неизправност. За възстановяване на нормалната работа е достатъчно отново да се натисне бутон ON/OFF. За да изключите уреда от електрическата мрежа, следвайте указанията, дадени в точки 1 и 2.

I CARE

С цел оптимизиране на разхода на енергия при запазване на желаната температура, поддържана от уреда, може да се активира функцията „ I Care Таз и функция позволява максимално пестене на енергия. В това положение дисплеят не светва и при отворена врата на уреда. Тази функция се активира с едновременното натискане поне за 6 секунди на бутона за бързо замразяване и бутона FRZ (+). След активирането на функцията всички диоди светват за 2 сек в

потвърждение на активирането и на дисплея се изобразява настройката на температурата на +5, -18. Пет секунди след активирането дисплеят се изключва. За промяна на температурата е достатъчно да натиснете бутони + и – до достигане на желаната температура. Функцията „ I Care ” може да се деактивира и посредством изключването на уреда с бутон ON/OFF. При следващо включване на уреда функцията „ I Care ” няма да е активна. Във влажни помещения при активирана функция „ I Care ” би могло да се получи лек конденз по вратата, като след деактивирането ѝ отново се установява стандартното състояние на уреда.

Почистване на уреда

- Външните и вътрешните части и уплътненията от гума могат да се почистват с гъбичка, напоена с хладка вода и сода бикарбонат или неутрален сапун. Не използвайте разтворители, абразивни материали, избелващи препарати или амоняк.
- Вадещите се аксесоари могат да бъдат накиснати в топла вода и сапун или препарат за миене на съдове. Изплакнете ги и грижливо ги подсушете.
- Гърбът на уреда е склонен да се покрива с прах, която може да бъде отстранена, след като сте изключили уреда и сте извадили щепсела от контакта, използвайки деликатно дългия накрайник на прахосмукачката, настроена на средна мощност.

Как да избегнете образуването на мухъл и неприятни миризми

- Уредът е произведен от хигиенични материали, които не предават миризмите. За да запазите тази негова характеристика, е необходимо храните винаги да бъдат добре завити и затворени. Така ще предотвратите и образуването на петна.
- В случай, че искате да изключите уреда за продължителен период от време, почистете вътрешността му и оставете вратите отворени.
- Необходимо е да изваждате щепсела от контакта предпочитане и дейности по поддръжка. Не е достатъчно да натиснете бутона **ON/OFF** върху дисплея, за да изключите напълно електрозахранването.
- При повреда в никакъв случай не се опитвайте да поправите уреда, достигайки до вътрешните механизми.
- Не използвайте остри и режещи прибори или електроуреди вътре в отделението за съхранение на замразени хранителни продукти, ако същите не са от вида, препоръчан от производителя.

Αντικατάσταση οδύνης*

Новото осветяване с двоен светодиоd позволява благодарение на силната дифузна светлина ясна видимост на всеки продукт без тъмни зони.

При необходимост от подмяна на светодиода се обърнете към центъра за сервизно обслужване.

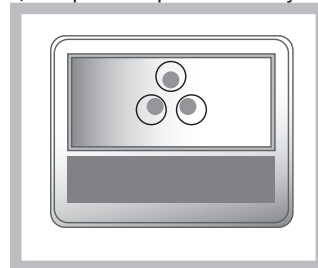

Смяна на крушката *

За да смените крушката, осветяваща хладилното отделение, извадете щепсела от електрическия контакт. Следвайте долуизложените указания. Достъп до лампата ще получите,

като отстраните предпазителя, както е показано на фигурата. Заменете я с нова, отговаряща на мощността, отбелязана върху на предпазителя (15 W или 25 W).

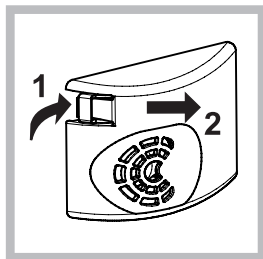

Предпазни мерки и съвети

! Уредът е проектиран и конструиран в съответствие с международните норми за безопасност. Тези препоръки се дават за целите на безопасността и трябва да бъдат прочетени внимателно.

- 2002/96/CE.



Този уред е съобразен със следните Директиви на Европейската общност:

- Нисковолтова директива 73/23/ЕИО от 19/02/73 и последващи изменения;

- Директива за електромагнитната съвместимост 89/336/ЕИО от 03/05/89 и последващи изменения;

Обща безопасност

- Уредът е създаден за непрофесионална употреба в домашна обстановка.
- Уредът трябва да бъде използван за съхраняването и замразяването на храни, само от възрастни лица и в съответствие с инструкциите, съдържащи се в тази книжка.
- Този уред не бива да се инсталира на открито, дори ако мястото е заслонено; излагането му на дъжд и бури е много опасно.
- Не пипайте уреда с мокри или влажни ръце или крака, или когато сте боси.
- Не пипайте вътрешните охлаждащи части: има опасност да се изгорите или нараните.
- Не изваждайте щепсела от електрическия контакт, дърпайки кабела, а хващайки него самия.
- Не слагайте в устата си кубчета лед, току-що извадени от фризера.
- Този уред не е предназначен за употреба от лица (включително деца) с ограничени физически, сетивни или умствени способности, или без опит и познания, освен в случаите, когато са наблюдавани или обучени за ползване на уреда от лице, носещо отговорност за тяхната безопасност. Децата трябва да бъдат наблюдавани, за да не си играят с уреда.
- Опаковките не са играчки за деца.

Изхвърляне

- Изхвърляне на амбалажния материал: спазвайте местните норми, така амбалажът може да бъде използван повторно.
- Изхвърляне на стария уред: **СПАЗВАЙТЕ ЗАКОНОДАТЕЛСТВОТО В ТАЗИ ОБЛАСТ.** Хладилниците и фризерите съдържат в охладителната си система и изолацията газ изобутан и циклопентан, които, ако попаднат в околната среда, могат да бъдат опасни за нея. **СЛЕДОВАТЕЛНО ИЗБЯГВАЙТЕ УВРЕЖДАНЕТО НА ТВЪРДИТЕ ТРЪБОПРОВОДИ.**

- Преди да изхвърлите стария уред за старо желязо, направете го неизползваем, отрязвайки кабела на електрическото захранване и отстранявайки устройствата за затваряне на вратите.

Как да пестите, опазвайки околната среда

- Инсталирайте уреда на прохладно и добре проветриво място, предпазвайте го от пряко излагане на слънчевите лъчи, не го поставяйте в близост до източници на топлина.
- За да поставяте и изваждате храните, отваряйте вратите на уреда за възможно най-кратко време. Всяко отваряне на вратите води до значителен разход на електроенергия.
- Не препълвайте уреда с прекалено много хранителни продукти: за доброто им съхранение, студът трябва да може да циркулира свободно. Ако циркулацията е възпрепятствана, компресорът ще работи непрекъснато.
- Не поставяйте в уреда топли храни: те биха повишили вътрешната температура, принуждавайки компресора да работи усилено, изразходвайки много електроенергия.
- Размразявайте уреда в случай, че се образува лед (*виж Поддръжка*); дебел слой лед прави по-трудно изстудяването на хранителните продукти и повишава потреблението на електроенергия.

Аномалии и решения

Може да се случи така, че уредът да не работи. Преди да се обадите в центъра за сервизно обслужване (*виж Сервизно обслужване*), проверете дали не става въпрос за проблем, който лесно може да бъде разрешен с помощта на следния списък.

Зеленият индикатор за ЗАХРАНВАНЕТО не светва.

- Щепселът не е вкаран в електрическия контакт или е вкаран недостатъчно, за да направи контакт, или в дома ви няма ток.
- Функцията I-Care е активна.

Двигателят не тръгва.

- Уредът е снабден с предпазно устройство за управление на двигателя (*виж Включване и употреба*).

Дисплеят свети слабо.

- Извадете щепсела и отново го вкарайте в контакта след като сте го завъртели.

Звучи алармата, на дисплея примигва индикаторът АЛАРМА ОТВОРЕНА ВРАТА (вместо температурата за ХЛАДИЛНИКА е изписано "dr").

- Вратата на хладилника е оставена отворена за повече от две минути. Звуковият сигнал спира след затваряне на вратата или с изключване и включване на уреда.

Звучи алармата, на дисплея примигва индикаторът АЛАРМА ТЕМПЕРАТУРА (вместо температурата за ХЛАДИЛНИКА е изписано "A1").

- Електрическият уред сигнализира за прекомерно загряване на фризера. Фризерът ще поддържа температура около 0°C, за да не се замразяват повторно хранителните продукти, давайки възможност те да бъдат изконсумирани в рамките на 24 часа или да бъдат замразени отново, след като са стотвени. За да изключите звуковия сигнал, отворете и затворете вратата или натиснете еднократно бутоните + и – за настройване на температурата във фризерното отделение. Натиснете втори път тези бутони, за да се изобрази зададената стойност върху дисплея на фризера, изгасете светодиода АЛАРМА НА ТЕМПЕРАТУРАТА и възстановете нормалното функциониране.

Звучи алармата, на дисплея примигва индикаторът АЛАРМА ТЕМПЕРАТУРА (вместо температурата за ХЛАДИЛНИКА е изписано "A2").

- Електрическият уред сигнализира за опасно загряване на фризера: хранителните продукти не трябва да бъдат консумирани. Фризерът поддържа температура около -18°C . За да изключите звуковия сигнал, отворете и затворете вратата или натиснете еднократно бутоните + и – за настройване на температурата във фризерното отделение. Натиснете втори път тези бутони, за да се изобрази зададената стойност върху дисплея на фризера, изгасете светодиода АЛАРМА НА ТЕМПЕРАТУРАТА и възстановете нормалното функциониране.

Когато хладилникът или фризерът охлажда слабо.

- Вратите не се затварят добре или уплътненията са увредени.
- Вратите се отварят прекалено често.
- Зададена е прекалено висока температура (виж Включване и употреба).
- Хладилникът или фризерът са препълнени.

Хранителните продукти в хладилника замръзват.

- Зададена е прекалено ниска температура (виж Включване и употреба).

Двигателят работи непрекъснато.

- Функцията СУПЕР ЗАМРАЗЯВАНЕ е активирана.
- Вратата не е добре затворена или се отваря постоянно.
- Температурата на околната среда е много висока.

Уредът издава прекалено силен шум.

- Уредът не е нивелиран добре (виж *Инсталиране*).
- Уредът е инсталиран между мебели или предмети, които вибрират и издават шум.
- Охлаждащият газ в системата издава лек шум, дори когато компресорът не работи: това не е дефект, а нещо нормално.

Преждевременен край на функциите.

- Смущения в електрическата мрежа или кратки прекъсвания на захранващото напрежение.

На дъното на хладилника има вода.

- Отворът за оттичане на водата е запушен (виж Поддръжка).

Beszerezés

! Hogy bármikor utána nézhesen a készülékkel kapcsolatos kérdéseinek, fontos, hogy megőrizze a kézikönyvet. Abban az esetben, ha eladja, elajándékozza, vagy áthelyezi a készüléket, győződjön meg róla, hogy a készülékkel együtt továbbadja a használati útmutatót is, hogy az új tulajdonos tájékozódhasson a készülék üzemeltetéséről és a működésére vonatkozó figyelmeztetésekről.

! Olvassa el figyelmesen az utasításokat: fontos információkat talál benne az üzembe helyezéséről, a használatról és a biztonságról.

Elhelyezés és csatlakoztatás

Elhelyezés

1. A készüléket jól szellőző, száraz környezetben helyezze el.
2. Ne takarja el a hátsó hűtőrácsokat: a kompresszor és a kondenzátor hőt bocsátanak ki és a megfelelő működéshez és az áramfogyasztás mérsékléséhez jó szellőzésre van szükségük.
3. Hagyjon legalább 10 cm távolságot a készülék teteje és a fölötte esetleg elhelyezett bútorok között, valamint legalább 5 cm helyet az oldalak és a bútorok/oldalfalak között.
4. Ne tegye a készüléket hőforrás közelébe (közvetlen napsugárzás, elektromos tűzhely).
5. Ahhoz, hogy megmaradjon az optimális távolság a készülék és a hátsó fal között, szerelje fel a készülékben található ütközőt az ahhoz tartozó útmutató instrukcióit követve.

Vízszintezés

1. A készüléket sima, szilárd padlóra helyezze.
2. Ha a padlózat nem lenne tökéletesen vízszintes, az első lábak ki-, illetve becsavarásával állítsa be a készüléket.

Elektromos csatlakoztatás

Leszállítás után helyezze a készüléket függőleges helyzetbe és várjon legalább 3 órát, mielőtt bedugná a konnektorba. Mielőtt a villásdugót bedugja a csatlakozóaljzatba, győződjön meg róla, hogy:

- a konnektor földelve van és a törvényi előírásoknak megfelel;
- a konnektornak bírnia kell a készülék maximális terhelési teljesítményét, mely a készülék tulajdonságait tartalmazó, a hűtőrendszerben balra lent elhelyezett kis fémlapon van feltüntetve (pl. 150 W);
- a tápfeszültségnek a készülék tulajdonságait tartalmazó, balra lent elhelyezett kis fémlapon feltüntetett értéktartományon belül kell lennie (pl. 220-240 V);
- a konnektornak és a készülék villásdugójának összeillőnek kell lennie. Ellenkező esetben kérje a villásdugó kicserélését engedéllyel rendelkező szerelőtől (lásd Szervizszolgálat); ne használjon hosszabbítót vagy elosztót.

! A beszerelt készüléknél az elektromos vezetéknek és a konnektornak könnyen hozzáférhetőnek kell lennie.

! A vezeték nem hajolhat meg és nem lehet összenyomódva.

! A vezeték rendszeresen ellenőrizni kell, cseréjét csak engedéllyel rendelkező szerelő végezheti el (lásd Szervizszolgálat).

! Amennyiben a fenti előírásokat nem tartják be, a gyártó elhárít minden felelősséget.

Üzembe helyezés és használat

A készülék üzembe helyezése

! Leszállítás után helyezze a készüléket függőleges helyzetbe és várjon legalább 3 órát, mielőtt bedugná a konnektorba.

! Mielőtt csatlakoztatja a készüléket, tisztítsa meg jól a rekeszeket és a tartozékokat langyos vízzel és bikarbonáttal.

! A készülék motorvédő szabályozással van ellátva, ami a kompresszort csak a bekapcsolás után körülbelül 8 perccel indítja el. Ez minden szándékos vagy nem szándékos kikapcsolás (áramszünet) után is így történik.

Fagyasztó rész

A készülék első bekapcsolásakor a kívánt hőmérséklet beállítását követően a rész minél gyorsabb lehűtése érdekében javasoljuk, hogy kapcsolja be a **SUPER FREEZER** funkciót. Az élelmiszereket a rekeszbe csak a **SUPER FREEZE** funkciónak a végén javasolt berámolni.

Hogyan használjuk a kijelzőt

Hőmérséklet-beállítás:

Amennyiben a készülék be van kapcsolva, a hűtőszekrény, illetve a fagyasztószekrény kijelzője az éppen beállított hőmérsékleteket mutatja. Amennyiben az egyik rész hőmérsékletét módosítani szeretné, használja annak - és + gombjait. Minden egyes gombnyomás azonos mértékben növeli, illetve csökkenti a rész belsejében lévő hőmérsékletet, ezáltal az ott létrehozott hideg mennyiségét is. A hűtő rész választható hőmérsékletei: +12 °C, +7 °C, +6 °C, +5 °C, +4 °C, +3 °C, +2 °C, míg a fagyasztó részéi: -18 °C, -19 °C, -20 °C, -21 °C, -22 °C, -23 °C, -24 °C, -25 °C, -26 °C. Ha a **SUPER COOL** funkció aktív a hűtőszekrény hőmérséklete nem változtatható. Ha a **SUPER FREEZE** funkció aktív a fagyasztó hőmérséklete nem változtatható.

Hűtőrendszer

Dérmentesítő

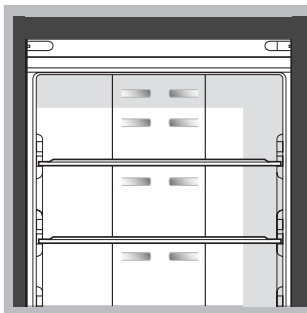

A hűtő- és fagyasztórész hátsó falán elhelyezett levegőztető cellákról ismerhető fel. A Dérmentesítő folyamatosan hideg levegőt áramoltat, ami összegyűjti a nedvességet és megátolja a jég és a dér kialakulását: a hűtőrendszerben fenntartja a megfelelő nedvességtartalmat és, a dér hiányának köszönhetően, megőrzi az élelmiszerek eredeti minőségét; a fagyasztórészben megakadályozza a jég kialakulását, ezzel feleslegessé teszi a dérmentesítést és megakadályozza, hogy az élelmiszerek egymáshoz fagyjanak. Non mettere alimenti o contenitori a diretto contatto con la parete refrigerante posteriore, per non ostruire i fori di aerazione e facilitare la formazione di condensa. Chiudere le bottiglie e avvolgere gli alimenti.

ACTIVE OXIGEN

Ez a szerkezet a természetben is előforduló ózonmolekulákat bocsát ki a hűtő belsejében, mely az által, hogy képes megtámadni a baktériumokat és mikroorganizmusokat, hátráltatja a hűtőben való elszaporodásukat, és csökkenti a kellemetlen szagokat. Automatikusan meghatározza az ételek tartós frissen tartásához, a szagok megszüntetéséhez és a baktériumok szaporodásának megakadályozásához szükséges ózonnemennyiséget. A hűtő belsejében, időnként a viharok idején is tapasztalható, enyhe, jellegzetes szag érezhető – ugyanaz a villámcsapások által fejlesztett ózonszag, melyet időnként a viharok idején érezhetünk – tehát ez teljesen normális jelenség. A szerkezet által létrehozott mennyiség nagyon kicsi, és az antibakteriális hatás kifejtésével párhuzamosan gyorsan lecsökken. A szerkezet a hűtőajtón található kijelző megfelelő gombjának megnyomásával kapcsolható be. Ha az „Active Oxigen” funkció be van kapcsolva, a szerkezet ciklikusan váltogatja (és a funkció kikapcsolásáig ismételteti) a hűtőrendszer belsejében elhelyezett szerkezeten lévő kék LED kigyulladásával jelzett ózonkibocsátást, és a kék LED kigyulladásával jelzett készenléti ciklust (nincs ózonkibocsátás).



A hűtőszekrény legjobb kihasználása

- Ne tegyen meleg ételt a készülékbe, csak hideget vagy éppen langyosat (lásd Óvintézkedések és tanácsok).
- A hőmérséklet rövid idő alatti csökkentéséhez, például amikor nagy bevásárlás után a hűtőszekrényt telepokolja, nyomja be a SUPER COOL (gyorshűtés) gombot. A szükséges idő elteltével a funkció automatikusan inaktívódik.
- Ne feledje, hogy a főtt ételek nem állnak el tovább, mint a nyersék.
- Ne tegyen be folyadékot fedetlen edényben, mert azzal megemelné a készülékben a nedvességtartalmat, ami kondenzvíz kiválásához vezet.

POLCOK*: A speciális síneknek köszönhetően kivehetőek és magasságuk állítható (lásd ábra), így nagyméretű edényeket vagy élelmiszereket is betehet.

HŐMÉRSÉKLET kijelző*: a hűtőszekrény leghidegebb részének meghatározására.

1. Ellenőrizze, hogy az OK felirat egyértelműen megjelenik-e a kijelzőn (lásd ábra).



2. Ha nem jelenik meg az OK felirat, az azt jelenti, hogy a hőmérséklet túl magas: állítson be hidegebb hőmérsékletet, majd a hőmérséklet stabilizálódásához várjon körülbelül 10 órát.
3. Ellenőrizze ismét a kijelzőt: ha szükséges, ismét állítsa be. Ha nagymennyiségű élelmiszert helyezett be, vagy a hűtőszekrény ajtaját gyakran kinyitja, normális, ha a kijelzőn nem jelenik meg az OK felirat. Várjon legalább 10 órát, mielőtt a HÜTŐSZEKRENY MŰKÖDÉS tekerőgombot magasabb értékre állítja.

GYÜMÖLCS- és ZÖLDSÉGTÁROLÓ rekesz.

A hűtőszekrény gyümölcs- és zöldségtároló rekeszei kifejezetten a gyümölcsök és zöldségek frissességének és illatának megőrzésére lettek tervezve. Ha az élelmiszereket kevésbé nedves környezetben szeretné tárolni, nyissa ki a páraszabályozót (B pozíció), ha kevésbé párás környezetben szeretné tárolni ételeit, például a gyümölcsöket, vagy zárja be (A pozíció), ha párásabb környezetben szeretné tárolni ételeit, például a zöldségeket.

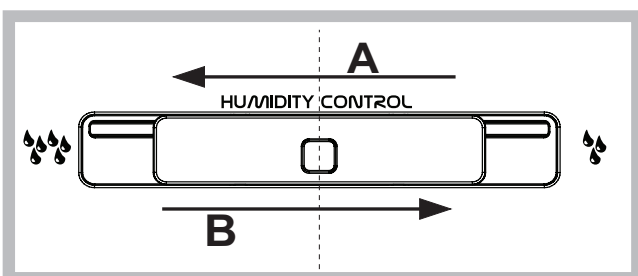

A led cseréje *

Az új, két LED-es megvilágítás nagy erejű szórt fényében minden élelmiszer tisztán áttekinthető, nincsenek árnyékos zónák. Amennyiben a LED-eket cserélni kell, forduljon a szakszervizhez.

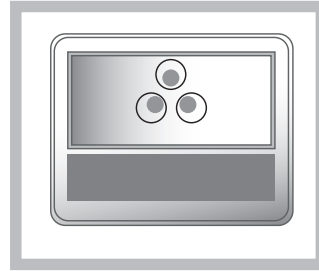

A lámpa cseréje *

A hűtőszekrény lámpájának cseréjéhez húzza ki a villásdugót a konnektorból. Kövesse az alábbi utasításokat. A lámpához úgy fér hozzá, ha az ábrának megfelelő módon leveszi a burkolatot. Cserélje ki a védőburkolaton feltüntetett teljesítményű lámpára (15 W vagy 25 W).

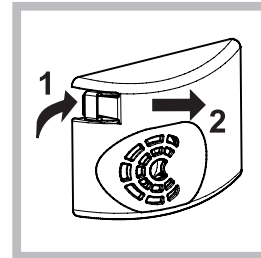

Food Care Zone *

Friss élelmiszerek (pl. hús és hal) tárolására szolgáló zóna. A rekeszben fenntartott alacsony hőmérsékletnek köszönhetően a „Food Care Zone” a benne tárolt élelmiszerek fogyaszthatósági idejét akár egy héttel is meghosszabbíthatja.

Food Care Zone 0°C / Safe Defrost*

Egy rekesz, melyet az érzékenyebb ételek, pl. hús és hal, frissességének megőrzésére terveztek. A rekesz alacsony hőmérsékletének köszönhetően az ételeket egy héttel lehet tárolni (hústermékeken végzett teszt) úgy, hogy ezek tápértéke, kinézete és íze változatlan marad.

A rekesz különösen javasolt a fagyasztott ételek egészséges kiolvasztására, mivel az alacsony hőmérsékleten történő kiolvasztás megakadályozza a mikroorganizmusok elszaporodását, és megőrzi az ételek ízét és érzékszervi tulajdonságait.

Nem alkalmas gyümölcs, zöldség és saláták tárolására, de használható az alábbi ételek tárolására: tej és friss tejtermékek, friss tészta, friss töltött tészta (továbbá főtt ételek és maradékok).

Az „I CARE” energiatakarékos funkció.

A termékhőmérséklet optimális energiafogyasztás mellett való állandó értéken tartása érdekében bekapcsolhatja az „I CARE” energiatakarékos funkciókat.

Ez a funkció maximális energiatakarékos állapotot tesz lehetővé.

Ennél a funkciónál a kijelző az ajtónyitáskor is kikapcsolva marad. A funkció bekapcsolásához legalább 6 másodpercig tartva egyidejűleg lenyomva a „Superfreezer” és a „FRZ (+)” gombot. A funkció bekapcsolásának megerősítésére 2 másodpercig az összes lámpa felvilágosul, a kijelzőn pedig megjelenik a +5 ... -18 °C-os beállított hőmérséklet.

5 másodperc után a kijelző kikapcsol. A hőmérséklet módosításához csak a kívánt hőmérsékletre kell lépnie a + vagy – gombbal.

Az „I CARE” energiatakarékosági funkció mindazonáltal a BE/KI gombbal ki is kapcsolható. A készülék visszakapcsolását követően az „I CARE” energiatakarékosági funkció ki lesz kapcsolva.

Ha nedves környezetben használja az „I CARE” energiatakarékosági funkció, az ajtókon enyhe páraépződés figyelhető meg; a funkció kikapcsolásával azonban visszaáll a készülék normál működése

A fagyasztószekrény legjobb kihasználása

- A kezelőpanel segítségével állítsa be a hőmérsékletet.
- A friss fagyasztható élelmiszereket úgy helyezze el, hogy ne érjenek a már lefagyasztottakhoz; helyezze azokat a felső FAGYASZTÓ és TÁROLÓ rekeszbe, ahol a hőmérséklet -18°C alatt van és megfelelő gyorsaságú lefagyasztást garantál.
- Az élelmiszerek megfelelő módon történő lefagyasztása érdekében a SUPER FREEZE funkciót 24 órával az étel behelyezése előtt be kell kapcsolni. Az étel behelyezése után a SUPER FREEZE funkciót újra be kell kapcsolni, mert az 24 óra elteltével automatikusan inaktíválódik;
- Ne fagyasszon újra kiolvadó vagy kiolvadt élelmiszereket; azokat az elfogyasztáshoz meg kell főzni (24 órán belül).
- Ne tegyen a fagyasztható folyadékot tartalmazó, bedugaszolt, vagy hermetikusan lezárt üvegeket, mert azok eltörhetnek.
- A naponta lefagyasztható maximális élelmiszer mennyiség fel van tüntetve a hűtőrésszen balra alul elhelyezett, a készülék tulajdonságait tartalmazó kis fémtáblán (például: Kg/24h 4).

! A fagyasztás ideje alatt kerülje a fagyasztó ajtajának kinyitását.

! Áramszünet vagy meghibásodás esetén ne nyissa ki a fagyasztó ajtaját: így a mélyhűtött és fagyasztott élelmiszerek körülbelül 9-14 órán keresztül változatlanok maradnak.

! FIGYELMEZTETÉS: a fagyasztószekrény belső levegőkeringés gátlásának elkerülése érdekében, javasoljuk, hogy élelmiszerekkel vagy tárolóedényekkel ne zárja el a szellőzőnyílásokat.

Easy Ice *

A kettős edény a fagyasztó fiókjában lévő tér optimalizálására lett tervezve, ráadásul gyorsan és könnyen lehet benne jeget készíteni. Az edények egymásba rakhatók, illetve megtöltve külön használhatók. Ezenkívül a különleges rögzítés az „Easy Ice” megoldást rendkívül rugalmassá teszi, mivel azt az első fiókoknak a jobb és bal oldalán is el lehet helyezni.

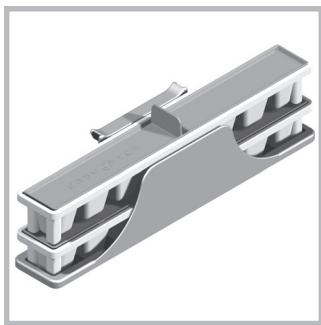

Karbantartás és védelem

A készülék kikapcsolása

Takarítás és karbantartás előtt a készüléket ki kell húzni a konnektorból.

1. A készülék kikapcsolásához nyomja meg a BE/KI gombot.
2. Húzza ki a konnektorból a dugót.

! Ha nem tartja be ezt az eljárást, bekapcsolhat a figyelmeztető jelzés: az ilyen figyelmeztető jelzés nem hibás működésre utal. A normál működés helyreállításához elegendő a BE/KI gombot újra megnyomni. A készülék áramtalanításához járjon el az 1. és 2. pont szerint.

A készülék tisztítása

- A külső részek, a belső részek és a gumitömítések langyos vízzel és szódaikarbónával vagy semleges szappannal átítatott szivaccsal tisztíthatók. Ne használjon oldószert, sűrűlőszert, fehérítőt vagy szalmiákszeszt.
- A kivehető részek meleg, szappanos, vagy mosogatószeres vízbe tehetőek. Óvatosan mossa le és szárítsa meg őket.
- A készülék hátoldalán por rakódhat le, amit óvatosan, a készülék kikapcsolása és kihúzása után, a porszívó hosszú csövével, a porszívót közepes erőre állítva, letisztíthat.

A penész és a kellemetlen szagok kialakulásának megelőzése

- A készülék olyan higiénikus anyagokból készült, melyek nem engedik át a szagokat. A tulajdonság megtartásához az szükséges, hogy az élelmiszereket mindig lefedje és jól lezárja. Ezzel elkerülheti a foltok kialakulását is.
- Abban az esetben, ha hosszabb időre szeretné lekapcsolni a készüléket, tisztítsa ki a belsejét és hagyja nyitva az ajtókat.

Övintézkedések és tanácsok

! A készüléket a nemzetközi biztonsági szabványoknak megfelelően tervezték és gyártották. Az alábbi figyelmeztetések a biztonságra vonatkoznak, olvassa el figyelmesen!



A készülék megfelel az alábbi uniós irányelveknek:

- 73/02/19-as 73/23/CEE (Alacsonyfeszültségi Direktíva) és az azt követő módosítások;
- 89/05/03-es 89/336/CEE (Elektromágneses kompatibilitás Direktíva) és az azt követő módosítások;
- 2002/96/CE.

Általános biztonság

- A készüléket lakáson belüli, nem kereskedelmi, illetve ipari használatra szánták.
- A készüléket csak felnőttek használhatják a jelen kézikönyvben leírtaknak megfelelően élelmiszerek tárolására és fagyasztására.
- A készülék nem helyezhető üzembe nyitott helyen, még abban az esetben sem, ha a helyiséget tetővel fedték. A készüléket rendkívül veszélyes esőnek és viharok kiténni.
- Ne érjen a készülékhez mezítláb vagy nedves kézzel, illetve lábbal.
- Ne érjen a belső hűtőrésszekhez: megsérülhet vagy égési sérülést szenvedhet.
- Ha a készüléket kihúzza, mindig a villásdugónál fogja meg és ne a vezetékét rángassa.
- A készülék takarításakor vagy karbantartáskor a villásdugót ki kell húzni a konnektorból. Az elektromosság teljes kikapcsolásához a kijelzőn található BE/KI gomb megnyomása nem elegendő.
- Meghibásodás esetén semmilyen körülmények között ne próbálja megjavítani a készülék belső szerkezetét.
- A fagyasztott élelmiszerek tárolására szolgáló rekeszekben ne használjon olyan vágó- és szűrőeszközöket, illetve elektromos készülékeket, melyeket a gyártó nem ajánl!
- Ne vegyen a szájába közvetlenül a fagyasztóból kivett jégkockát.
- A készüléket testileg, érzékszervileg vagy szellemileg korlátozott, nem hozzáértő, illetve a terméket nem ismerő személyek – a gyerekeket is ideértve – csak a biztonságukért felelős személyek felügyelete mellett, illetve a készülék használatával kapcsolatos alapvető utasítások ismeretében használhatják. Vigyázzon, hogy a gyerekek ne játsszanak a készülékkel.
- A csomagolóanyag nem játékszer.

Leselejtezés

- A csomagolóanyag kidobása: tartsa be a helyi elírásokat, így a csomagolóanyagot újra lehet hasznosítani.
- Az elektromos készülékek megsemmisítéséről szóló európai direktíva 2002/96/EC előírja, hogy a régi háztartási gépeket nem szabad a normál nem szelektív hulladékgyűjtési folyamat során összegyűjteni. A régi gépeket szelektíven kell összegyűjteni, hogy optimalizálni lehessen a bennük lévő anyagok újrahasznosítását és csökkenteni lehessen az emberi egészségre és környezetre gyakorolt hatásukat. Az áthúzott "szemeteskuka" jele emlékezteti Önt arra, hogy kötelessége ezeket a termékeket szelektíven összegyűjteni. A fogyasztóknak a helyi hatóságot vagy kereskedőt kell felkeresniük a régi háztartási gépek helyes elhelyezését illetően.

Takarékoskodás és környezetvédelem

- A készüléket hűvös, jól szellőző helyen állítsa fel, védje a közvetlen napsugárzástól és ne tegye hőforrás közelébe.
- Az élelmiszerek behelyezéséhez és kivételéhez a lehető legrövidebb időre nyissa ki a készülék ajtajait.
- Ne tegyen be meleg ételeket: megemelik a belső hőmérsékletet és a kompresszort nagy teljesítményre kényszerítik, ami nagy elektromos energia pazarlással jár.
- Mindig dértelenítse a készüléket, ha jég alakulna ki (lásd Karbantartás); a vastag jégréteg megnehezíti a hideg átadását az élelmiszereknek és megnöveli az energiafogyasztást.

Hibaelhárítás

Előfordulhat, hogy a készülék nem működik. Mielőtt szerelőt hívna (lásd Szervizszolgálat), ellenőrizze az alábbi lista segítségével, hogy nem könnyen megszüntethető hibáról van-e szó.

A zöld ÁRAMELLÁTÁS lámpa nem kapcsol be.

- A villásdugó nincs bedugva, vagy nincs eléggé benyomva a konnektorba, esetleg nincs áram a lakásban.
- Az I-Care funkció aktív.

Nem indul el a motor.

- A készülék motorvédő szabályzóval van felszerelve (lásd Üzembe helyezés és használat).

A kijelző halványan világít.

- Húzza ki, majd fordítsa meg és ismét dugja be a villásdugót.

Figyelmeztető hangjelzés hallatszik, a kijelzőn villogni kezd a NYITOTT AJTÓRA VALÓ FIGYELMEZTETÉS (a HÜTŐ HŐMÉRSÉKLETÉNEK kijelzőjén a „d” felirat jelenik meg).

- A hűtőszekrény ajtaja két percnél tovább maradt nyitva. Az ajtó becsukásakor vagy a készülék ki- és bekapcsolásakor követően a hangjelzés elnémul.

Minden egyes ajtónyitás jelentős mennyiségű energiát fogyaszt el.

- Ne tegyen a készülékbe túl nagy mennyiségű élelmiszert: a megfelelő tartósításhoz a levegőnek szabadon kell áramolnia. Ha gátolja a levegő keringését, a kompresszor folyamatosan működni fog.

Figyelmeztető hangjelzés hallatszik, a kijelzőn villogni kezd a HŐMÉRSÉKLETRE VALÓ FIGYELMEZTETÉS (a FAGYASZTÓ HŐMÉRSÉKLETÉNEK kijelzőjén az „A1” felirat jelenik meg).

- A készülék a fagyasztószekrény túlzott felmelegedését jelzi. A fagyasztószekrény 0 °C körüli hőmérsékleten tartja az élelmiszereket, hogy azok nehozz visszafagyjanak, lehetővé téve azok 24 órán belüli elfogyasztását, vagy főzés utáni visszafagyasztását.

A hangjelzés kikapcsolásához nyissa ki és csukja vissza az ajtót, vagy nyomja meg egyszer a fagyasztószekrény + és - hőmérséklet-szabályozó gombját. A beállított értéknek a fagyasztószekrény kijelzőjén való megtekintéséhez, a HŐMÉRSÉKLET-FIGYELMEZTETÉS

lámpa kikapcsolásához és a normál működés helyreállításához nyomja meg még egyszer ezeket a gombokat.

Figyelmeztető hangjelzés hallatszik, a kijelzőn villogni kezd a HŐMÉRSÉKLETRE VALÓ FIGYELMEZTETÉS (a FAGYASZTÓ HŐMÉRSÉKLETÉNEK kijelzőjén az „A2” felirat jelenik meg).

- A készülék a fagyasztószekrény vészes felmelegedését jelzi: az élelmiszereket nem szabad elfogyasztani. A fagyasztószekrény 0 °C körüli hőmérsékleten tartja az élelmiszereket.

A hangjelzés kikapcsolásához nyissa ki és csukja vissza az ajtót, vagy nyomja meg egyszer a fagyasztószekrény + és - hőmérséklet-szabályozó gombját. A beállított értéknek a fagyasztószekrény kijelzőjén való megtekintéséhez, a HŐMÉRSÉKLET-FIGYELMEZTETÉS lámpa kikapcsolásához és a normál működés helyreállításához nyomja meg még egyszer ezeket a gombokat.

A hűtőszekrényben az élelmiszerek megfagynak.

- Az ajtók nem csukódnak jól vagy a tömítések megsérültek.
- Az ajtókat túl gyakran nyitják ki.
- Túl magas hőmérsékletet állított be (lásd Bekapcsolás és használat).
- A hűtőszekrényt, vagy a fagyasztót túlzottan telepakolta.

A hűtőszekrényben az élelmiszerek megfagynak.

- Túl alacsony hőmérsékletet állított be (lásd Bekapcsolás és használat).

A motor állandóan megy.

- A SPEED COOL és/vagy SUPER FREEZE funkció aktiválva van.
- Az ajtó nincs jól becsukva, vagy gyakran nyitogatják.
- A külső hőmérséklet túl magas.

A készülék túlságosan zajos.

- A készülék nem vízszintesen lett elhelyezve (lásd Beszerelés).
- A készülék vibráló, zajkeltő bútorok vagy tárgyak közé lett helyezve.
- A belső fagyasztógáz halk hangot ad akkor is, ha a kompresszor áll: ez normális jelenség, nem hiba.

A funkciók id előtti befejeződése

- Elektromos hálózati zavarok vagy a tápfeszültség rövid ideig tartó kimaradása.

A hűtőszekrény aljában áll a víz.

- A vízlevezető nyílás el van tömődve (lásd Karbantartás).

Установлення

! Необхідно зберігати дану брошуру, щоб мати нагоду звернутися до неї у будь-який момент. У разі продажу, передачі іншій особі або переїзду переконайтеся в тому, що інструкція перебуває разом із приладом.

! Уважно вивчіть інструкцію: в ній міститься важлива інформація щодо монтажу, використання та безпеки.

Розташування і підключення

Розташування

1. Розташуйте прилад у добре провітрюваному та захищеному від вологи приміщенні.
2. Не закривайте задні вентиляційні ґратки: компресор і конденсатор виробляють тепло і вимагають доброї вентиляції для справної роботи і заощадження електроенергії.
3. Залиште щонайменш 10 см між верхньою частиною приладу і розташованими понад ним меблями та 5 см між бічними частинами приладу і розташованими поряд стінами/меблями.
4. Прилад має знаходитися подалі від джерел тепла (пряме сонячне проміння, електрична плита).
5. Щоб забезпечити належну відстань приладу від задньої стіни, встановіть розпірки з комплекту для монтажу, дотримуючись інструкції зі спеціального аркушу.

Вирівнювання

1. Встановіть прилад на рівні жорсткі підлозі.
2. Якщо підлога є недостатньо горизонтальною, вирівняйте прилад шляхом загвинчування або розгвинчування передніх ніжок.

Електричні підключення

Розташуйте доставлений прилад вертикально і зачекайте щонайменш 3 години, перш ніж підключити його до електричної мережі. Перш ніж вставити вилку в електричну розетку, переконайтеся, що:

- розетка має заземлення у відповідності до чинних норм;
- розетка здатна витримати максимальну силову навантаження приладу, вказану на табличці з технічними характеристиками, яка розташована у холодильному відділенні – знизу ліворуч (напр., 150 Вт);
- напруга живлення перебуває у діапазоні значень, наведених на табличці з технічними характеристиками, яка розташована у холодильному відділенні – знизу ліворуч (напр., 220-240 В);
- розетка сумісна з вилкою приладу.
У протилежному випадку зверніться до фахівця, щоб замінити вилку (див. *Допомога*); забороняється використовувати подовжувачі і трійники.

! У встановленому приладі має бути забезпечений легкий доступ до електричного шнуру і розетки.

! Шнур не повинен мати згинів або утисків.

! Шнур має періодично перевірятися і замінюватися тільки вповноваженими фахівцями (див. *Допомога*).

! Компанія знімає з себе відповідальність у разі недотримання вказаних норм.

Запуск і використання

Як запустити прилад в роботу

! Розташуйте доставлений прилад вертикально і зачекайте щонайменш 3 години, перш ніж підключити його до електричної мережі. Це сприятиме справній роботі приладу.

- Перед завантаженням продуктів у холодильний добре очистіть його всередині теплою водою з содою.

- Час захисту двигуна.

Прилад оснащений аварійним вимикачем двигуна, який запускає компресор через 8 хвилин після увімкнення. Це відбувається також після переривання у постачанні електроенергії, запланованого або раптового.

Морозильне відділення

При першому увімкненні приладу після задання бажаної температури рекомендується активувати функцію **SUPER FREEZE**, щоб швидше охолодити морозильне відділення. Тільки після закінчення функції **SUPER FREEZE** рекомендується завантажити продукти у відділення.

Як орієнтуватися на дисплеї

Задання температури:

У працюючому приладі дисплеї холодильника і морозильника виводить задані значення температури. Змінити значення можна за допомогою кнопок - і +, відповідних за відділення, в якому змінюється температура. Зокрема, при кожному натисканні на кнопки температура збільшуватиметься або зменшуватиметься з відповідним змінням холоду, створюваного всередині відділення. Для холодильного відділення передбачені такі температури: +12°, +7°, +6°, +5°, +4°, +3°, +2°, для морозильного відділення: -18°, -19°, -20°, -21°, -22°, -23°, -24°, -25°, -26°. Якщо функція **SUPER FREEZE** активна, зміна температур морозильного відділення неможлива.

Розпізнається завдяки вентиляційним елементам на задніх стінках відділень No Frost

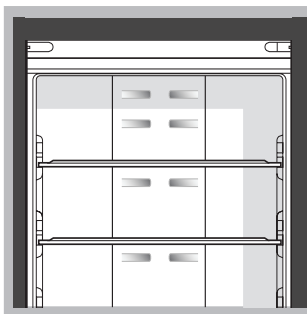

Система No Frost керує безперервним потоком холодного повітря, яке збирає вологість та унеможливорює утворення льоду й інею: у холодильному відділенні підтримує необхідний рівень вологості і, завдяки відсутності інею, забезпечує зберігання первісної якості продуктів; у морозильному відділенні унеможливорює утворення льоду, внаслідок чого не виникає потреба у проведенні розморожування і розміщені продукти не злипаються між собою.

Не розміщуйте продукти або посудини безпосередньо впритул до задньої стінки морозильного відділення, щоб не закрити вентиляційні отвори і запобігти утворенню конденсату. Завжди закривайте пляшки й обгортайте харчові продукти.

Як оптимально використовувати холодильник

- Заповняйте відділення холодними або злегка теплими, ні в якому разі не гарячими, харчовими продуктами (див. Запобіжні заходи і поради).
- Натисніть на кнопку **SUPER COOL** (швидкого охолодження), щоб зменшити температуру за короткий проміжок часу, наприклад, при заповненні відділення новими покупками. Через певний час ця функція автоматично вимикається.
- Слід пам'ятати, що термін зберігання готових продуктів є значно коротшим у порівнянні з сирими.

- Не вставляйте рідини у відкритих посудинах: це призведе до збільшення вологості з подальшим утворенням конденсату.

Індикатор **ТЕМПЕРАТУРИ** *: для знаходження більш холодної зони у холодильнику.

1. Переконайтеся, що на індикаторі добре помітно ОК (див. малюнок).



2. Відсутність ОК свідчить про занадто високу температуру: встановіть регулятор РОБОТИ ХОЛОДИЛЬНИКА в верхнє положення (більш холодне) і зачекайте приблизно 10 годин, поки температура не стабілізується.
3. Знову перевірте індикатор: в разі необхідності знову виконайте регулювання. При завантаженні великої кількості продуктів або при частому відкритті дверцят холодильника індикатор не вказуватиме ОК – це нормальне явище. Зачекайте не менше 10 годин і потім встановити регулятор РОБОТИ ХОЛОДИЛЬНИКА у верхнє положення.

Active Oxygen

Цей пристрій пускає всередину холодильника молекули озону; озон – це природна речовина, яка знищує бактерії та мікроорганізми, зменшуючи їх поширення та запобігаючи появі неприємних запахів.

Автоматично визначає необхідну кількість озону для довшої свіжості продуктів, зменшити неприємні запахи та запобігає утворенню бактерій

Всередині холодильника може бути легкий специфічний запах. Такий самий запах ви відчуваєте під час бурі, коли в результаті розрядів блискавки вивільняється озон; це цілком нормально. Кількість озону, що виробляється пристроєм, є дуже малою і в процесі антибактеріальної дії швидко розсіюється.

Пристрій активується натисненням відповідного символу на панелі (блюе під керівництвом)

Функція Active Oxygen активна, коли пристрій працює відповідно свого циклу (в повторювальному режимі до деактивації (відключення) функції), емісія озону визначається включенням світлодіода зеленого кольору всередині холодильної камери на пристрої, опція stand by (очікування – без емісії озону) визначається включенням світлодіода блакитного кольору.



Food Care Zone*

Friss élelmiszerek (pl. hús és hal) tárolására szolgáló zóna. A rekeszben fenntartott alacsony hőmérsékletnek köszönhetően a „Food Care Zone” a benne tárolt élelmiszerek fogyaszthatósági idejét akár egy héttel is meghosszabbíthatja.

* Різноманітні за кількістю і/або розташуванням, наявне лише в деяких моделях.

Food Care Zone 0°C / Safe Defrost*:

Відділення призначене для підтримання у свіжому вигляді делікатних харчових продуктів, таких як м'ясо і риба.

Завдяки низькій температурі у відділенні продукти можуть зберігатися до одного тижня (випробування проводилися на м'ясних продуктах), зберігаючи при цьому свою харчову цінність, зовнішній вигляд і аромат.

Це відділення також особливо рекомендується для розморожування їжі здоровим способом, тому що відтавання при низькій температурі пригнічує розвиток мікроорганізмів, зберігаючи смак і органолептичні властивості їжі.

Відділення не підходить для фруктів, овочів і салатів, але може використовуватися для таких категорій продуктів: молоко і молочні продукти, свіжі або надзвичайно свіжі, свіжі макаронні вироби, фаршировані макаронні вироби (за бажанням навіть готові страви або залишки).

Як оптимально використовувати морозильну камеру

- Регулювання температури здійснюється за допомогою регулятора РОБОТИ МОРОЗИЛЬНИКА (див. Опис).
- Незаморожуйте продукти, які розморожуються або вже розморожені – приготуйте їх для вживання (не пізніше 24 годин).
- Свіжі продукти, які підлягають заморожуванню, не мають торкатися вже заморожених продуктів; їх слід розташувати у верхньому відділенні ЗАМОРОЖУВАННЯ і ЗБЕРІГАННЯ, де температура зменшується до -18°C і нижче, що гарантує швидке заморожування.
- Для коректного і безпечного заморожування продуктів слід активувати функцію SUPER FREEZE (Швидкого заморожування) за 24 години до завантаження продуктів у відділення. Після завантаження продуктів необхідно знову активувати функцію SUPER FREEZE (Швидкого заморожування), яка вимкнеться автоматично через 24 години;
- Не розташовуйте у морозильному відділенні скляні пляшки з рідинами, закриті пробками або герметично закриті – скло може лопнути.
- Максимальна кількість харчових продуктів, які можна заморозити у день, вказується на табличці з характеристиками, яка знаходиться на холодильному відділенні знизу ліворуч (наприклад: кг/24год 4).

! Під час заморожування намагайтеся не відкривати дверцята.

! У випадку перерви у енергопостачанні або поламки не відкривайте дверцята морозильного відділення: у такому разі заморожені та швидкозаморожені продукти зберігатимуться без пошкодження упродовж близько 9-14 годин..

! Щоб не заважати циркуляції повітря всередині морозильника, не закривайте продуктами або посудинами вентиляційні отвори.

Функція I Care

В цілях оптимізації споживання I Care необхідної температури в камерах холодильника треба активувати функцію Енергозбереження. Ця функція забезпечує максимальне збереження електроенергії. В даному випадку дисплей залишається вимкненим. Активація даної функції можлива одночасно натисненням та утриманням кнопки Super Freezer (Швидке охолодження) та кнопки FRZ (+). Після активації всі світлодіоди будуть активні (ввімкнені) протягом 2 секунд підтверджуючи активацію, на дисплеї будуть вказані показники температури +5, -18. Через 5 секунд після активації дисплей вимкнеться. Для того щоб змінити температуру, необхідно просто натиснути кнопки «+» і «-». Ця функція може бути вимкнена натисненням кнопки ON/OFF (ввімкнення/вимкнення). При наступному ввімкненні функція I Care буде відключена. При високій температурі та рівні вологості в зовнішньому середовищі можливе утворення конденсату на дверях, відключив функцію I Care нормальний стан холодильника буде відновлено.

* Різноманітні за кількістю і/або розташуванням, наявне лише в деяких моделях.

Easy Ice *

Подвійний бачок спроектований з метою найкращого вживання простору в морозильному відділенні а також швидкого і зручного виготовлення льоду. Місткості можна складати одну на одну або

заповнювати і використовувати окремо.

Завдяки спеціальному гачку місткості Easy Ice набуває універсальності, оскільки їх можна розташовувати праворуч або ліворуч перших шухлядок.

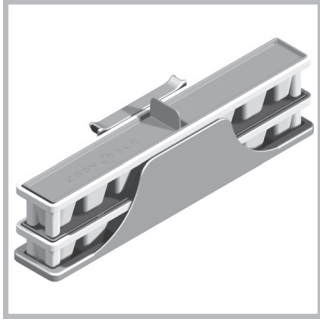
**Кошніца за плодови та зеленчуці ***

Отделеніята за плодови та зеленчуці, монтірані в хладілініка, са спеціално призначення за запазване на плодове та зеленчуціте свіжі і хрупкаві.Отворете регулятора за вологості (позиція Б) за с'храненіе на храни, катю наприклад зеленчуці, в середу з по-ніско вологості або го затворете (позиція А), за да с'хранявате храни, катю наприклад плодови, в середу з по-висока вологості.

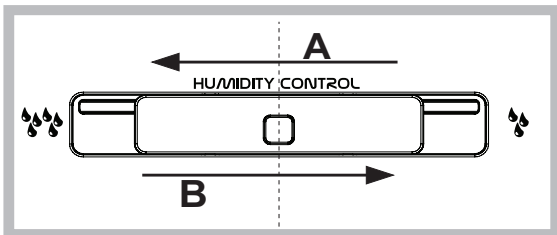
**Технічне обслуговування та догляд****Як відключити електричний струм**

Під час очищення та догляду необхідно ізолювати прилад від мережі живлення:

1. Переведіть регулятор РОБОТИ МОРОЗИЛЬНИКА на  OFF ;
2. витягніть вилку з електричної розетки.

Як очистити прилад

- Зовнішні і внутрішні деталі й гумові ущільнювачі можна мити зволоженою у теплій воді губкою і содою або нейтральним милом. Не використовуйте розчинники, абразивні засоби, вибільник або амоніак.
- Висувне приладдя можна замочувати у гарячій воді з милом або з миючим засобом для посуду. Потім обполосніть і ретельно висушіть його.
- Задня частина приладу легко покривається пилом; щоб очистити його від пилу, вимкніть прилад, виімть вилку з електричної розетки і акуратно скористайтеся довгою насадкою пилососу, налаштованого на середню потужність.

Як запобігти утворенню цвілі та неприємних запахів

- Прилад вироблено з гігієнічних матеріалів, які не передають запахи. Щоб зберегти такі характеристики, тримайте їжу у добре закритих і захищених посудинах. Завдяки цьому, зокрема, не допускається утворення плям.
- Якщо виникає потреба у вимкненні приладу на тривалий час, очистіть його всередині і залиште дверцята відкритими.

ВОДИТИ ЗАМІНИ*

Перед заміною лампочки для освітлення у холодильному відділенні витягніть вилку з електричної розетки. Дотримуйтесь наведених нижче інструкцій. Після видалення захисту увімкніть лампочку, як показано на малюнку. Замініть її на аналогічну за потужністю, вказаною на захисті.

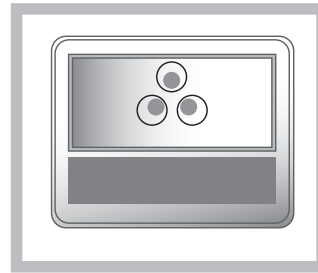
**Заміна лампи освітлення ***

Щоб замінити лампу освітлення у холодильному відділенні, витягніть вилку з електричної розетки. Дотримуйтесь наступних інструкцій. Звільніть доступ до лампи освітлення, знявши плафон, як показано на рисунку. Замініть її аналогічною лампою освітлення в межах потужностей зазначених на плафоні.

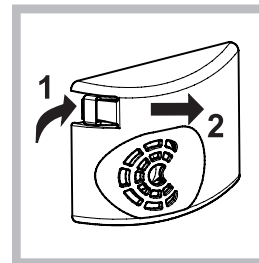
**Запобіжні заходи та поради**

! Прилад розроблений і сконструйований відповідно до міжнародних стандартів безпеки. Ці попередження надаються задля вашої безпеки: уважно ознайомтеся з ними.



Цей прилад відповідає таким Директивам ЄС:

- 73/23/CEE від 19/02/73 (Про низьку напругу), включаючи подальші внесення та зміни;
- 89/336/CEE від 03/05/89 (Про електромагнітну сумісність), включаючи пізніші внесення та зміни.
- 2002/96/CE.

Загальна безпека

- Прилад призначений для непрофесійного використання всередині житлових приміщень.
- Прилад має використовуватися для зберігання і заморожування харчових продуктів, тільки дорослими особами і згідно інструкціям, вказаним у цій брошурі.
- Забороняється встановлювати прилад поза приміщенням,

навіть в захищених місцях, тому що дуже небезпечно піддавати його впливу дощу і грози.

- Не торкайтеся прилада голими ногами або мокрими чи вологими руками й ногами.
- Не торкайтеся внутрішніх охолоджувальних частин: існує небезпека опіку або порізу.
- Не виймайте вилку з розетки, потягнувши за кабель, тримайтеся тільки за саму вилку.
- Перш ніж виконувати будь-які дії з очищення та догляду, слід витягнути вилку з електричної розетки. Щоб ізолювати всі електричні контакти, недостатньо перевести регулятор в положення **OFF** (прилад викнено).
- У жодному випадку не робіть спроб самостійно виконати ремонт внутрішніх механізмів.
- Не використовуйте всередині відсіків для зберігання заморожених продуктів загострені та різальні інструменти або електричні апарати, якщо вони не відносяться до рекомендованого виробником типу.
- Не кладіть у рот тільки що вийняті з морозильнику кубики льоду.
- Не передбачається використання приладу особами (включаючи дітей) з обмеженими фізичними, сенсорними або розумовими здібностями, недосвідченими особами або такими, що не ознайомилися з виробом, за виключенням випадків нагляду з боку особи, відповідальної за їхню безпеку. Дорослі мають стежити, щоб діти не гралися з приладом.
- Забороняйте дітям гратися з упаковками.

Утилізація

- Утилізація пакувального матеріалу: дотримуйтесь місцевих норм, так як упаковка може використовуватися повторно.
- Європейська директива 2002/96/CE з відходів від електричної й електронної апаратури (RAEE), передбачає, що побутові електроприлади не можуть перероблятися у звичайному порядку для твердих міських відходів. Зняті з експлуатації побутові прилади мають бути зібрані окремо для оптимізації ступеню відновлення й повторного застосування матеріалів, що входять до їхнього складу, та з метою усунення потенційної шкоди для здоров'я та довкілля. Символ закресленої корзини, зображений на всіх виробках, нагадує про необхідність окремої для подальшої інформації щодо правильної утилізації побутової техніки, їхні власники можуть звернутися до відповідних міських служб або до постачальника.

Охорона і дбайливе відношення до довкілля

- Прилад має встановлюватися у прохолодному приміщенні з добрим вентиляванням, захищеному від прямого сонячного проміння та на належній відстані від джерел тепла.
- Під час завантаження або вийняття продуктів тримайте дверцята приладу якнайменше відчиненими. При кожному відкритті дверцят відбувається додаткова витрата енергії.
- Не переповняйте відділення продуктами: Для доброго зберігання продуктів холодне повітря має вільно циркулювати. При утрудненій циркуляції повітря компресор працюватиме у безперервному режимі.
- Не заповнюйте відділення гарячими продуктами: це призведе до підвищення внутрішньої температури зі значним навантаженням на компресор і додатковими витратами електроенергії.
- При утворенні льоду розморозуйте прилад (див. Догляд і технічне обслуговування); значний льодяний шар ускладнює охолодження продуктів і призводить до більшого енергоспоживання.

Неисправности и методы их устранения

Если ваш холодильник не работает. Прежде чем обратиться в Центр Технического обслуживания (см. *Техническое обслуживание*), проверьте, можно ли устранить неисправность, используя рекомендации, приведенные в следующем перечне.

Вимкнений дисплей.

- Вилку не вставлено в електричну розетку або вставлено не до кінця і немає контакту, або відсутній електричний струм

- у мережі.
- Функція I Care активна

Двигун не розпочинає роботу.

- Прилад оснащений аварійним вимикачем двигуна (див. Пуск і використання).

Дисплей ледь увімкнений.

- Вииміть і знову вставте вилку в електричну розетку, попередньо обернувши її.

Лунає звукова сигналізація, на дисплеї миготить позначка ТРИВОГИ, на дисплеї холодильника з'являється «d» і миготить лампочка холодильного відділення.

- Дверцята холодильнику залишилися відчиненими більше 2 хвилин.
Закрийте дверцята холодильнику.

Лунає звукова сигналізація, на дисплеї миготить позначка ТРИВОГИ, на дисплеї морозильника з'являється «A1».

- Прилад сигналізує про перегрів морозильного відділення. У морозильнику буде підтримана температура навколо 0°C, щоб не розморозити продукти; ці продукти необхідно вжити не пізніше 24 годин або знову заморозити у приготованому вигляді. Щоб вимкнути звуковий сигнал, натисніть на кнопку ALARM RESET або на одну з кнопок регулювання температури морозильника; для цього можна також відкрити і закрити дверцята холодильника. Щоб стерти повідомлення 'A1' з дисплею і повернути морозильник до нормальної роботи, натисніть двічі на одну з кнопок регулювання температури у морозильнику або вимкніть і знову увімкніть прилад.

Лунає звукова сигналізація, на дисплеї миготить позначка ТРИВОГИ, на дисплеї морозильника з'являється «A2».

- Прилад сигналізує про небезпечний перегрів морозильного відділення: не вживати ці продукти. Щоб вимкнути звуковий сигнал, натисніть на кнопку ALARM RESET або на одну з кнопок регулювання температури морозильника; для цього можна також відкрити і закрити дверцята холодильника. Щоб стерти повідомлення 'A2' з дисплею і повернути морозильник до нормальної роботи, натисніть двічі на одну з кнопок регулювання температури у морозильнику або вимкніть і знову увімкніть прилад.

Холодильне і морозильне відділення погано охолоджують.

- Дверцята не добре зачиняються або ушкоджені ущільнювачі.
- Дверцята відчиняються занадто часто.
- Задано занадто високу температуру (див. Пуск і використання).
- Переповнення холодильника або морозильника.

У холодильному відділенні продукти заморожуються.

- Задано занадто низьку температуру (див. Пуск і використання).

Двигун працює у безперервному режимі.

- Активовано функцію SUPER COOL і/або SUPER FREEZEICE
- Дверцята не добре зачинені або безперервно відчиняються.
- Дуже висока температура у приміщенні.

Прилад працює дуже шумливо.

- Прилад не добре вирівняний на підлозі (див. Встановлення).
- Прилад встановлений між меблями або предметами, які вібрують та створюють шуми.
- Внутрішній охолоджувальний газ створює легкий шум навіть при вимкненому компресорі: це є нормою і не вважається дефектом.

Функції достроково завершують роботу.

- Прилад сигналізує про небезпечний перегрів морозильного відділення: